

Fluid dispensing system

Models MV6400, MV6410, MV6410A*, MV6412, MV6412A*, MV6840



Date of issue	January 2021
Form number	801193
Version	2

* Indicates change.

Have a technical question?

Americas:

If you have questions, or require technical service, please contact our trained service technicians at: 1-314-679-4200 ext. 4782 Monday – Friday 7:30 am to 4:15 pm CST

Visit our website at www.mityvac.com for new products, catalogs, and instructions for product use.

Need service parts?

To order replacement or service parts, visit us online at www.mityvacparts.com or call toll free 1-800-992-9898.

Specifications

Reservoir capacity (w/ pump)	5 quarts/1.2 gallons (4.5 liters)
Maximum pressure	25 psi (1.7 bar), (170 kPa)

Principal of operation

This equipment is designed and intended for use as a means to dispense fluid. It utilizes a manual pressure pump to build pressure in the reservoir. The pressure forces fluid to dispense out of the reservoir through a fluid pickup tube. The output of the fluid pickup tube is connected to a quick-change coupler, to which a variety of accessories can be attached to control or direct the flow of fluid according to the intended application.

The equipment should never be operated above a safe level of pressure depending on the application. A gauge is installed to indicate the pressure in the reservoir, and should be observed regularly to ensure the pressure remains at or below what is recommended for the application.

Applications

This equipment is intended for filling reservoirs with fluids such as engine coolant, motor oil, or wiper, automatic transmission, brake or power steering fluid. However, with the proper accessories it can safely be used to pressure bleed hydraulic brake or clutch systems, or refill or top-off sealed automatic transmissions.

Precautions

This equipment is designed for servicing a variety of vehicles in a safe, convenient manner. However, differences in vehicle makes and models may make it impossible to use this equipment as it is intended. Do not attempt to force the use of this equipment on an application for which it is not designed to perform.

The procedures documented in this manual are to serve as guidelines for the use of this equipment. In addition to these guidelines, always follow the manufacturer's recommended procedures when servicing each unique vehicle.

The use of this equipment is simple and straightforward if you follow the instructions. However, always keep in mind that you are working with a system that may be under pressure, with fluid that is just waiting to be expelled. When operating this equipment, use common sense, and always stop to think before disconnecting a hose or other component.

- This equipment is intended only for professional use by personnel trained in performing the service functions for which it is has been designed.
- Read carefully and understand all instructions prior to using equipment.
- Always wear eye protection and proper clothing when operating equipment
- Do not attempt to modify pressure relief valve to alter its performance. If pressure in reservoir ever exceeds 23 psi (1.6 bar), return it to an authorized service center for repair or replacement.
- Some fluids, including brake fluid, are corrosive, and proper care should be taken to protect painted surfaces and skin from exposure.
- Do not use this equipment with gasoline or other flammable liquids, or with fluids at temperatures above 175° F (80° C).
- Consult and follow the vehicle manufacturer's recommended procedure when using this equipment to perform automotive service.

Instructions for use

Fluid dispensing

- 1 Unscrew the lid w/ pump from the reservoir, and fill to desired level with clean fluid.
- 2 Reinstall the lid w/ pump onto the reservoir.

NOTE

Two volume scales are on reservoir. One scale indicates volume when lid w/pump is removed and one when lid w/pump is installed.

Note appropriate scale.

NOTE

If fluid is added above MAX FILL line, reservoir will overflow when lid w/pump is installed.

Service parts and accessories

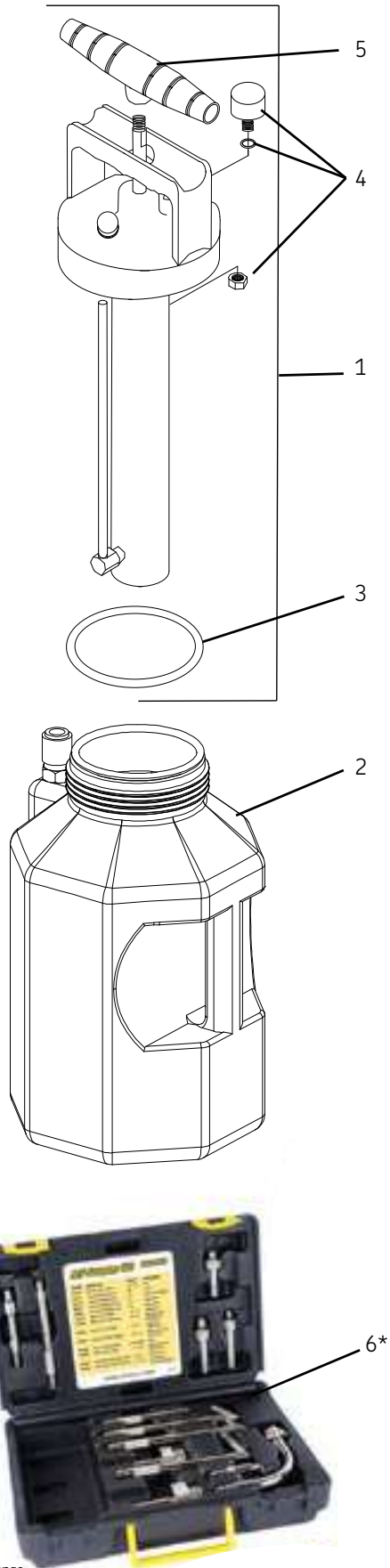

* Indicates change.

Service kits

Reference number	Part number	Description
1	801230	Lid with pump assembly
2	801229	1-gallon reservoir
3	801233	Lid gasket
4	801234	Pressure gauge
5	822561	Pump handle
6	MVA5800A*	ATF refill kit

Standard accessories

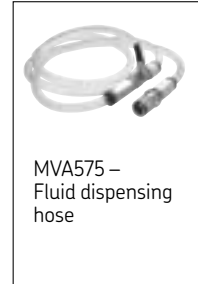
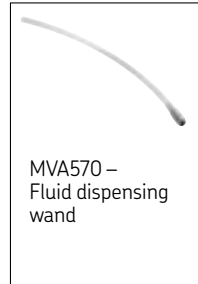

Optional accessories

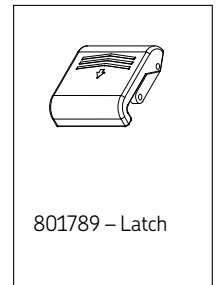
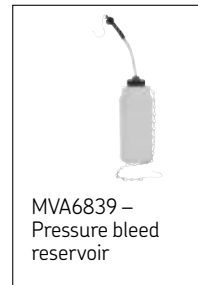

- 3 Connect the fluid dispensing hose or other accessory to the quick-connect coupler extending from the reservoir. Ensure the coupler sleeve snaps forward to lock the connection.
- 4 While observing the pressure gauge, operate the pump to build pressure in the reser-

NOTE

Depending on the application, the shut-off valve installed in the fluid dispensing hose may be left open or closed. If left open, fluid will begin to flow as soon as the pump is operated. If closed, pressure will build in the reservoir as indicated on the gauge.

voir to the desired level, or until the desired amount of fluid has been dispensed.

- 5 Once the proper amount of fluid has been dispensed, close the shutoff valve and

NOTE

A built-in pressure relief valve is designed to open and maintain maximum pressure between 17 and 23 psi (1.2 and 1.6 bar).

Continual operation of the pump is not required to maintain fluid flow. Fluid will continue to flow as long as there is pressure in the reservoir and the shutoff valve is open

⚠ WARNING

Do not exceed 25 psi (1.7 bar) pressure in the reservoir. The relief valve should prevent this, but if it fails and the pressure exceeds 25 psi, immediately discontinue use and send the unit to an authorized service center for repair or replacement.

- bleed off the pressure by tilting the pressure relief knob located on the lid.
- 6 Depending on the type of fluid and future intended use, you may store the remaining fluid from the reservoir. Otherwise empty the reservoir, clean it with denatured alcohol or a common household cleaner, and store it properly.

Pressure brake bleeding

The Mityvac fluid dispensing system is appropriate for use as a pressure bleeder for hydraulic brake and clutch systems. Additional accessories and adapters may be required and are available from Mityvac for performing this function.

- 1 Park the car, set the parking brake, and turn off the engine.

⚠ WARNING

Hydraulic/brake fluid is hazardous and corrosive. Take precautions to protect painted surfaces and skin from exposure, and read and follow the fluid manufacturer's warnings and instructions.

- 2 Open and secure the hood.
- 3 Locate the brake or clutch master cylinder and remove the cap.
- 4 Extract as much used hydraulic fluid from the master cylinder reservoir as possible, and refill it with new fluid.
- 5 Select the appropriate master cylinder pressure bleed adapter and install it securely onto the master cylinder reservoir.
- 6 Before adding fluid to the Dispenser, connect the fluid dispensing hose to the female quick-connect coupler extending from the reservoir. Ensure the coupler sleeve snaps forward to lock the connection.
- 7 Connect the other end of the fluid dispensing hose to the male quick-connect coupler on the master cylinder pressure bleed adapter. Ensure the coupler sleeve snaps forward to lock the connection.
- 8 Ensure the shutoff valve is open, and operate the manual pump to pressurize the system to 10 psi (0.7 bar).

- 9 Watch the pressure gauge to ensure there are no leaks. If the pressure drops, relieve the remaining pressure in the system by tilting the pressure relief knob located on the lid, remove and retighten the lid from the dispensing reservoir and the adapter on the master cylinder reservoir, and recheck the system for leaks.
- 10 Once you've proven all connections are secure and the master cylinder adapter does not leak, remove the lid w/ pump

⚠ WARNING

Serious injury and/or equipment damage can occur if the lid is removed from the dispensing unit or the adapter from the master cylinder, without first relieving the system pressure.

from the dispensing unit and add up to 2 quarts (2 liters) of a manufacturer's recommended new hydraulic fluid from a sealed container.

- 11 Reinstall the lid w/ pump and tighten it securely.
- 12 Consult a service manual to determine the recommended bleed pressure and the proper bleeding sequence for the vehicle being serviced.
- 13 Observing the pressure gauge, operate the pressure pump to achieve the recommended pressure.
- 14 Connect the bleed reservoir to the bleed screw of the first cylinder to be bled.
- 15 Open the bleed screw. Allow fluid to flow out until only clear new fluid with no visible air bubbles is streaming from the screw, and then re-tighten the bleed screw to the manufacturer's recommended torque.
- 16 Perform the same procedure on all remaining bleed screws. Operate the pressure pump as required to maintain adequate pressure.
- 17 Once bleeding is complete, relieve the pressure in the reservoir and master cylinder by tilting the pressure relief

NOTE

Do not allow the dispensing unit or master cylinder reservoir to run dry. Use the pressure relief valve to relieve the pressure and add new fluid if necessary

Refilling sealed automatic transmissions

- 1 Unscrew the lid w/ pump from the reservoir, and fill to desired level with new vehicle manufacturer's recommended transmission fluid.

CAUTION

Lifetime "sealed" transmissions require the use of special manufacturer recommended fluids. Use of any other fluids may cause severe damage to the transmission and void the manufacturer's warranty

NOTE

There are two scales of volume on the reservoir. One scale indicates the volume when the lid w/ pump is removed and one when the lid w/ pump is installed. Be sure to note the appropriate scale.

CAUTION

If fluid is added above the MAX FILL line, the reservoir will overflow when the lid w/ pump is installed

- 2 Reinstall the lid w/ pump onto the reservoir.
- 3 Connect the fluid dispensing hose to the reservoir using the quick-connect coupler. Ensure the coupler sleeve snaps forward to lock the connection.

NOTE

The shutoff valve installed in the fluid dispensing hose may be left open or closed. If left open, fluid will begin to flow as soon as the pump is operated. If closed, pressure will build in the reservoir as indicated on the gauge.

- 4 Select the appropriate ATF refill adapter for the application and connect it to the output of the fluid dispensing hose.
- 5 Insert or connect the ATF refill adapter to the transmission.
- 6 While observing the pressure gauge, operate the pump to build pressure in the reservoir to the desired level, or until the proper amount of fluid has been dispensed.

NOTE

Check the vehicle's service manual to determine the proper method to check the transmission fluid level. Failure to follow the manufacturer's recommended procedure could result in under- or over-filling the transmission, causing severe transmission damage.

The pressure relief valve is designed to open and maintain maximum pressure between 17 and 23 psi (1.2 and 1.6 bar).

Continual operation of the pump is not required to maintain fluid flow. Fluid will continue to flow as long as there is pressure in the reservoir and the shutoff valve is open.

Do not exceed 25 psi (1.7 bar) pressure in the reservoir. The relief valve should prevent this, but if it fails and the pressure exceeds 25 psi, immediately discontinue use and send the unit to an authorized service center for repair or replacement.

- 7 Once the proper amount of fluid has been dispensed, close the shutoff valve on the fluid dispensing hose and bleed off the pressure by tilting the pressure relief knob located on the lid.
- 8 Depending on the type of fluid and future intended use, store or empty the remaining fluid from the reservoir.
- 9 Clean the unit with denatured alcohol or common household cleaners, and store it properly.

knob located on the lid of the dispensing unit.

- 18 Close the fluid dispensing hose shutoff valve, and carefully remove the adapter from the master cylinder, being careful not spill any brake fluid.
- 19 Extract excess fluid or top-off the master cylinder as required, and replace the cap.
- 20 Dispose of any hydraulic fluid remaining in the Dispenser. Do not store hydraulic fluid in the reservoir. Clean the dispensing unit with denatured alcohol and store it properly.
- 21 Test the brake or clutch system for leaks before driving the car.

The Mityvac fluid dispensing system is appropriate for use to refill or top-off sealed automatic transmissions. Additional accessories and adapters may be required and are available from Mityvac for performing this function.

Warranty

The instructions do not contain any information on the warranty. This can be found in the General Conditions of Sales, available at: www.lincolnindustrial.com/technicalservice or www.skf.com/lubrication.

skf.com | mityvac.com

® SKF and MityVac are registered trademarks of the SKF Group.

© SKF Group 2021
The contents of this publication are the copyright of the publisher and may not be reproduced (even extracts) unless prior written permission is granted. Every care has been taken to ensure the accuracy of the information contained in this publication but no liability can be accepted for any loss or damage whether direct, indirect or consequential arising out of the use of the information contained herein.
January 2021 · Form 801193 Version 2

Systeme de distribution de fluide

Modèles MV6400, MV6410, MV6410A*, MV6412, MV6412A*, MV6840



Date d'Emission	janvier 2021
Numéro de formulaire	801193
Version	2

* Indique le changement.

Pour toute question technique

Amériques :

En cas de questions ou de besoin d'assistance technique, prière d'appeler nos techniciens d'entretien spécialisés au : 1-314-679-4200, poste 4782 Lundi – vendredi, 7 heures 30 à 16 heures 15 (heure normale du centre des Etats-Unis)

Visiter notre site Web à www.mityvac.com pour des nouveaux produits, catalogues et instructions d'utilisation de nos produits.

Pour toute pièce de rechange :

Pour commander des pièces de rechange, nous rendre visite en ligne à www.mityvacparts.com ou nous appeler sans frais au 1-800-992-9898.

Caractéristiques

Contenance du réservoir (avec pompe)	4,5 litres/5 quarts/1,2 gallon
Pression maximum	1,7 bar/170 kPa/25 psi

Principe de fonctionnement

Ce matériel est conçu pour être utilisé comme moyen de distribution de fluide. Il utilise une pompe à main pour pressuriser le réservoir. La pression force le fluide à circuler hors du réservoir dans un tube de prise de fluide. La sortie de ce tube est branchée à un raccord rapide auquel peuvent être reliés divers accessoires permettant de contrôler ou diriger la circulation du fluide en fonction de l'application désirée.

Ne jamais faire fonctionner ce matériel au-dessus d'une pression sans danger qui est fonction de l'application. Il est pourvu d'un manomètre indiquant la pression dans le réservoir qu'il convient d'observer régulièrement pour s'assurer que la pression reste au niveau recommandé pour l'application ou en dessous.

Applications

Ce matériel est destiné au remplissage de réservoirs avec des fluides tels que liquide de refroidissement, huile moteur, liquide lave-glace, huile à transmission automatique, liquide de frein ou fluide de servo-direction. Il peut toutefois être utilisé en toute sécurité avec des accessoires adaptés pour purger sous pression les circuits de freinage hydraulique ou d'embrayage à commande hydraulique, ou pour remplir les transmissions automatiques scellées ou faire l'appoint.

PréATTENTIONS

Ce matériel est conçu pour l'entretien commode en toute sécurité de divers véhicules. Toutefois, les différences qui existent entre les marques et modèles de véhicules peuvent empêcher d'utiliser ce matériel comme prévu. N'essayer en aucun cas de s'en servir dans une application pour laquelle il n'est pas conçu.

Les marches à suivre décrites dans cette notice sont destinées à servir de conseils d'utilisation de ce matériel. Outre ces conseils, toujours suivre les recommandations du constructeur de chaque véhicule particulier pour en effectuer l'entretien.

Ce matériel est simple à utiliser, à condition de suivre les instructions. Toutefois, ne jamais oublier que l'on travaille avec un système qui risque d'être sous pression et de contenir du fluide qui ne demande qu'à être expulsé. Lorsqu'on se sert de ce matériel, faire preuve de bon sens et toujours prendre le temps de réfléchir avant de débrancher un flexible ou un autre accessoire.

- Ce matériel est destiné uniquement à un usage professionnel par du personnel formé à l'exécution des fonctions d'entretien pour lequel il est conçu.
- Lire attentivement et veiller à bien comprendre toutes les instructions avant de se servir de ce matériel.
- Toujours porter des lunettes de protection et des vêtements adaptés pour faire fonctionner ce matériel.
- Ne pas essayer de modifier le clapet de décharge pour ajuster son fonctionnement. Si jamais la pression dans le réservoir dépasse 1,6 bar (23 psi), renvoyer le matériel à un centre de réparation agréé pour faire réparer ou remplacer le clapet.
- Certains fluides, y compris le liquide de frein, sont corrosifs ; prendre les préATTENTIONS appropriées pour ne pas y exposer les surfaces peintes ni la peau.
- Ne pas utiliser ce matériel avec de l'essence ou d'autres liquides inflammables, ni avec des fluides dont la température est supérieure à 80 °C (175 °F)
- Consulter et respecter les marches à suivre recommandées par le constructeur du véhicule quand on utilise ce matériel dans des opérations d'entretien automobile.

Pièces de rechange et accessoires

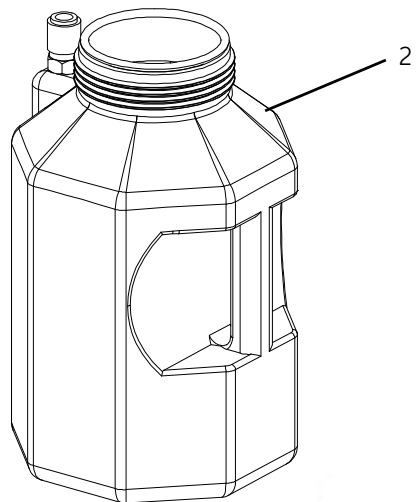
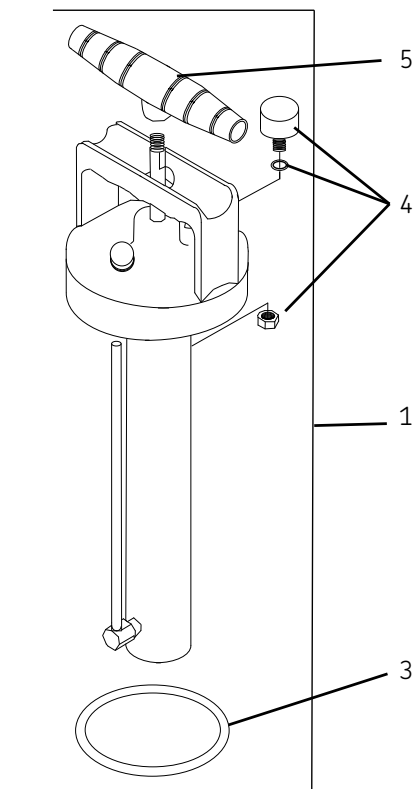

KITS D'ENTRETIEN

Repère N°	Ref. N°	Description
1	801230	Couvercle à pompe
2	801229	Réservoir de 3,8 l (1 gal.)
3	801233	Joint de couvercle
4	801234	Manomètre
5	822561	Poignée de pompe
6	MVA5800A*	ATF refill kit

Accessoires standard



Accessoires en option

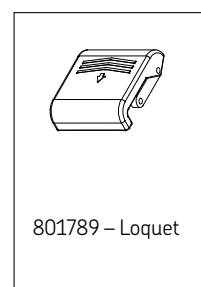

* Indique le changement.

Mode d'emploi

Distribution de fluide

- 1 Dévisser le couvercle à pompe du réservoir et remplir de fluide propre jusqu'au niveau désiré.

REMARQUE

Le réservoir comporte deux graduations de volume, dont l'une indique le volume lorsque le couvercle à pompe est enlevé et l'autre lorsque ce couvercle est en place. Veiller à observer la graduation appropriée

⚠ ATTENTION

Si on ajoute du fluide au-dessus du repère MAX FILL (remplissage maxi), le réservoir débordera quand on met le couvercle à pompe en place.

- 2 Remettre le couvercle à pompe sur le réservoir.
- 3 Brancher le flexible de distribution de fluide ou un autre accessoire au raccord rapide qui dépasse du réservoir. S'assurer que le manchon du raccord s'emboîte vers l'avant pour verrouiller le branchement.

REMARQUE

Suivant l'application, le robinet de coupure posé sur le flexible de distribution de fluide peut rester ouvert ou fermé. S'il reste ouvert, le fluide commence à circuler dès que la pompe est actionnée. S'il est fermé, la pression montera dans le réservoir comme indiqué sur le manomètre

- 4 Tout en observant le manomètre, actionner la pompe pour faire monter la pression dans le réservoir jusqu'au niveau désiré ou jusqu'à ce que la quantité désirée de fluide ait été distribuée.

REMARQUE

Un clapet de décharge incorporé est conçu pour s'ouvrir et maintenir la pression maximum entre 1,2 et 1,6 bar (17 et 23 psi).

Il n'est pas nécessaire d'actionner constamment la pompe pour maintenir le débit de fluide. Le fluide continue à circuler tant que le réservoir est pressurisé et que le robinet de coupure est ouvert.

⚠ AVERTISSEMENT

Ne pas dépasser une pression de 1,7 bar (25 psi) dans le réservoir. Le clapet devrait l'empêcher mais s'il ne fonctionne pas et que la pression dépasse 1,7 bar (25 psi), arrêter immédiatement de se servir du matériel et l'envoyer dans un centre de réparation agréé pour faire réparer ou remplacer le clapet.

- 5 Une fois que la quantité correcte de fluide a été distribuée, fermer le robinet de coupure et dissiper la pression en basculant la manette de décharge qui se trouve sur le couvercle.
- 6 Suivant le type de fluide et son utilisation prévue, on peut stocker le restant de fluide dans le réservoir. Sinon, vider le réservoir, le nettoyer avec de l'alcool dénaturé ou un produit nettoyant ménager courant et l'entreposer comme il convient.

Purge sous pression d'un circuit de freinage

Le système de distribution de fluide Mityvac peut être utilisé pour purger sous pression les circuits de freinage hydraulique et d'embrayage à commande hydraulique. D'autres accessoires et adaptateurs peuvent être nécessaires et sont disponibles auprès de Mityvac pour effectuer cette opération.

⚠ AVERTISSEMENT

Le liquide de frein hydraulique est dangereux et corrosif. Prendre des précautions pour ne pas y exposer les surfaces peintes et la peau ; lire et respecter les avertissements et instructions du fabricant du fluide

- 1 Garer la voiture, serrer le frein de stationnement et couper le contact.
- 2 Ouvrir et bloquer le capot.
- 3 Localiser le maître-cylindre de freinage ou d'embrayage et enlever le bouchon.
- 4 Extraire autant d'huile hydraulique usée que possible du réservoir de maître-cylindre et le remplir d'huile fraîche.
- 5 Choisir l'adaptateur de purge sous pression de maître-cylindre qui convient et le mettre solidement en place sur le réservoir du maître-cylindre.
- 6 Avant d'ajouter du fluide au distributeur, brancher le flexible de distribution de fluide au raccord rapide femelle qui dépasse du réservoir. S'assurer que le manchon du raccord s'emboîte vers l'avant pour bloquer le branchement.
- 7 Brancher l'autre extrémité du flexible de distribution de fluide au raccord rapide mâle de l'adaptateur de purge sous pression du maître-cylindre. S'assurer que le manchon du raccord s'emboîte vers l'avant pour bloquer le branchement.
- 8 S'assurer que le robinet de coupure est ouvert et actionner la pompe à main pour pressuriser le système à 0,7 bar (10 psi).

- 9 Observer le manomètre pour s'assurer qu'il n'y a pas de fuite. Si la pression baisse, dissiper la pression restant dans le système en basculant la manette de décharge qui se trouve sur le couvercle, enlever et resserrer le couvercle du réservoir de distribution et de l'adaptateur du réservoir de maître-cylindre puis contrôler de nouveau l'étanchéité du système., relieve the remaining pressure in the system by tilting the pressure relief knob located on the lid, remove and retighten the lid from the dispensing reservoir and the adapter on the master cylinder reservoir, and recheck the system for leaks.

⚠ AVERTISSEMENT

Ses blessures et/ou dégâts matériels graves peuvent se produire si le couvercle est enlevé du distributeur ou l'adaptateur du maître-cylindre sans dépressurisation préalable du système.

- 10 Une fois que l'on s'est assuré que tous les branchements sont assujettis et que l'adaptateur de maître-cylindre ne fait pas, enlever le couvercle à pompe du distributeur et ajouter jusqu'à 2 litres (2 quarts) d'huile hydraulique recommandée par le constructeur contenue dans un bidon hermétique.
- 11 Remettre le couvercle à pompe en place et bien le serrer.
- 12 Consulter un manuel d'entretien pour déterminer la pression de purge recommandée et la séquence de purge adaptée au véhicule en cours d'entretien.
- 13 Tout en observant le manomètre, actionner la pompe de pressurisation pour obtenir la pression recommandée.
- 14 Raccorder le réservoir de purge à la vis de purge du premier cylindre à purger.
- 15 Ouvrir la vis de purge. Laisser le fluide s'écouler jusqu'à ce que seul du fluide frais translucide sans bulles d'air visibles s'écoule de la vis puis resserrer celle-ci au couple recommandé par le constructeur.
- 16 Procéder de la même façon sur toutes les autres vis de purge. Actionner la pompe de pressurisation selon le besoin pour maintenir une pression suffisante

REMARQUE

Ne pas laisser le distributeur ni le réservoir du maître-cylindre s'assécher. Utiliser le clapet de décharge pour dissiper la pression et ajouter du fluide frais si nécessaire.

- 17 Une fois la purge terminée, dissiper la pression dans le réservoir et le maître-cylindre en basculant la manette de décharge qui se trouve sur le couvercle du distributeur.
- 18 Fermer le robinet de coupure du flexible de distribution de fluide et retirer avec précaution l'adaptateur du maître-cylindre, en faisant attention de ne pas renverser de liquide de frein.
- 19 Extraire l'excédent de fluide ou faire l'appoint dans le maître-cylindre selon le besoin et remettre le bouchon en place.
- 20 Mettre au rebut toute huile hydraulique restant dans le distributeur. Ne pas stocker d'huile hydraulique dans le réservoir. Nettoyer le distributeur à l'alcool dénaturé et le ranger comme il convient.
- 21 Contrôler l'étanchéité du circuit de freinage ou d'embrayage avant de conduire la voiture.

Le système de distribution de fluide Mityvac peut être utilisé pour remplir les transmissions automatiques scellées ou faire l'appoint. D'autres accessoires et adaptateurs peuvent être nécessaires et sont disponibles auprès de Mityvac pour effectuer cette opération.

Remplissage des transmissions automatiques scellées

- 1 Dévisser le couvercle à pompe du réservoir et remplir celui-ci jusqu'au niveau désiré d'huile à transmission fraîche recommandée par le constructeur du véhicule.

⚠ ATTENTION

Les transmissions « scellées » à vie exigent des huiles spéciales recommandées par le constructeur. L'emploi de toute autre huile peut endommager gravement la transmission et annuler la garantie du constructeur.

REMARQUE

Le réservoir comporte deux graduations de volume, dont l'une indique le volume lorsque le couvercle à pompe est enlevé et l'autre lorsque ce couvercle est en place. Veiller à observer la graduation appropriée.

⚠ ATTENTION

Si on ajoute de l'huile au-dessus du repère MAX FILL (remplissage maxi), le réservoir débordera quand on met le couvercle à pompe en place.

- 2 Remettre le couvercle à pompe sur le réservoir.
- 3 Brancher le flexible de distribution de fluide au raccord rapide du réservoir. S'assurer que le manchon du raccord s'emboîte vers l'avant pour verrouiller le branchement.

REMARQUE

Le robinet de coupure posé sur le flexible de distribution de fluide peut rester ouvert ou fermé. S'il reste ouvert, l'huile commence à circuler dès que la pompe est actionnée. S'il est fermé, la pression montera dans le réservoir comme indiqué sur le manomètre.

- 4 Choisir l'adaptateur de remplissage d'huile à transmission automatique correspondant à l'application et le raccorder à la sortie du flexible de distribution de fluide.
- 5 Introduire l'adaptateur de remplissage d'huile à transmission automatique dans la transmission ou le raccorder à celle-ci.
- 6 Tout en observant le manomètre, actionner la pompe pour faire monter la pression dans le réservoir jusqu'au niveau désiré ou jusqu'à ce que la quantité correcte d'huile ait été distribuée.

REMARQUE

Consulter le manuel d'entretien du véhicule pour déterminer la méthode correcte de vérification du niveau d'huile à transmission. Le non-respect de la marche à suivre recommandée par le constructeur pourrait conduire à un remplissage insuffisant ou excessif de la transmission, ce qui l'endommagerait gravement

Le clapet de décharge est conçu pour s'ouvrir et maintenir la pression maximum entre 1,2 et 1,6 bar (17 et 23 psi).

Il ne pas dépasser une pression de 1,7 bar (25 psi) dans le réservoir. Le clapet devrait l'empêcher mais s'il ne fonctionne pas et que la pression dépasse 1,7 bar (25 psi), arrêter immédiatement de se servir du matériel et l'envoyer dans un centre de réparation agréé pour faire réparer ou remplacer le clapet.

- 7 Une fois que la quantité correcte d'huile a été distribuée, fermer le robinet de coupure du flexible de distribution de fluide et dissiper la pression en basculant la manette de décharge qui se trouve sur le couvercle.
- 8 Suivant le type d'huile et son utilisation prévue, entreposer le réservoir ou vider l'huile qui reste dedans.
- 9 Nettoyer le distributeur avec de l'alcool dénaturé ou un produit nettoyant ménager courant et le ranger comme il convient.

Garantie

Ces instructions ne contiennent aucune information quant à la garantie. Celles-ci sont consultables dans les Conditions Générales de Vente disponibles sur le site Internet: www.skf.com/lubrification.

skf.com | lincolnindustrial.com

© SKF et Lincoln sont des marques déposées du Groupe SKF

© SKF Group 2021

Le contenu de cette publication est soumis au copyright de l'éditeur et sa reproduction, même partielle, est interdite sans autorisation écrite préalable. Le plus grand soin a été apporté à l'exactitude des informations données dans cette publication mais SKF décline toute responsabilité pour les pertes ou dommages directs ou indirects découlant de l'utilisation du contenu du présent document.

Januar 2021 · Form 801193 Version 2

Flüssigkeitsausgabesystem

Modelle MV6400, MV6410, MV6410A*, MV6412, MV6412A*, MV6840



Ausgabedatum	Januar 2021
Formularnummer	801193
Ausführung	2

* Zeigt eine Änderung an.

Haben Sie technische Fragen? Betriebsprinzip

Americas:

Wenn Sie Fragen haben oder technische Dienstleistungen benötigen, wenden Sie sich bitte an unsere technischen Fachkräfte unter: +1 314 679 4200 Durchwahl: 4782 Montag bis Freitag, 7:30 bis 16:15 Uhr zentrale Standardzeit

Neue Produkte, Kataloge und Anleitungen finden Sie auch auf unserer Website unter www.mityvac.com.

Benötigen Sie Wartungsteile?

Ersatz- und Wartungsteile können über unsere Website www.mityvacparts.com bestellt werden. Oder rufen Sie uns an: +1 800 992 9898.

Technische Daten:

Behälterkapazität (mit Pumpe)	5 Quarts / 1.2 Gallonen / 4,5 Liter)
Maximaler Druck:	1,7 bar/170 kPa/ 25 psi

Dieses Gerät ist für die Ausgabe von Flüssigkeiten gebaut und vorgesehen. Es benutzt eine manuelle Druckpumpe zum Aufbau von Druck im Behälter. Der Druck veranlasst die Ausgabe von Flüssigkeit aus dem Behälter durch ein Flüssigkeitsaufnahmeohr. Die Ausflussöffnung des Flüssigkeitsaufnahmeohrs ist mit einem Schnellwechsellansch verbunden, an den je nach gewünschter Applikation zur Kontrolle oder Lenkung des Flüssigkeitsstroms eine Reihe von Zusatzgeräten angeschlossen werden können.

Das Gerät darf niemals bei einem höheren Druck als dem Sicherheitsstand für den jeweiligen Verwendungszweck betrieben werden. Ein Messgerät ist eingebaut, das den Druck im Behälter anzeigt. Es sollte regelmäßig geprüft werden, um sicherzustellen, dass der Druck auf dem für die Applikation empfohlenen Wert oder darunter bleibt.

Applikationen

Dieses Gerät hat den Zweck, Behälter mit Flüssigkeiten zu füllen wie z.B. Motorkühlmittel oder Scheibenwischer-, automatische Getriebe-, Brems- oder Servolenkungsflüssigkeit. Mit Hilfe der angemessenen Zusatzgeräte kann es aber auch gefahrlos zur Druckentlüftung von hydraulischen Brems- oder Kupplungssystemen verwendet werden, oder um versiegelte automatische Getriebe zu füllen oder nachzufüllen

enungs-anweisungen folgt. Man muss sich aber immer bewusst sein, dass man mit Systemen arbeitet, die unter Druck stehen können und mit Flüssigkeiten, die nur darauf warten, ausgestoßen zu werden. Bei der Benutzung des Gerätes gesunden Menschenverstand walten lassen und immer anhalten und denken, bevor man einen Schlauch oder eine andere Komponente löst.

- Dieses Gerät ist nur für den beruflichen Gebrauch durch Personen gedacht, die in den Funktionen, für die es gebaut wurde, geschult sind.
- Vor Gebrauch des Gerätes alle Instruktionen sorgfältig lesen und verstehen.
- Bei der Verwendung des Gerätes immer einen Augenschutz und angemessene Kleidung tragen.
- Keinesfalls versuchen, das Überdruckventil zu bearbeiten, um seine Leistung zu ändern.
- Sollte der Druck im Behälter jemals 23 psi (1,6 bar) überschreiten, so muss es zur Reparatur oder zum Austausch zu einem autorisierten Kundendienstzentrum gebracht werden.
- Manche Flüssigkeiten, darunter auch die Bremsflüssigkeit, sind korrosiv, und es muss angemessene Vorsicht angewandt werden, um Berührung mit lackierten Oberflächen und der Haut zu vermeiden.
- Dieses Gerät darf nicht mit Benzin oder anderen entzündbaren Flüssigkeiten benützt werden, oder mit Flüssigkeiten, deren Temperatur höher als 175° Fahrenheit ist (80° Celsius).
- Das vom Hersteller empfohlene Verfahren lesen und befolgen, wenn dieses Gerät zur Fahrzeugwartung benützt wird.

Vorsichtsmassnahmen

Dieses Gerät ist dazu vorgesehen, eine Reihe von Fahrzeugen auf sichere und praktische Weise zu warten. Verschiedenheiten der Fahrzeugmarken und Modelle können es jedoch unmöglich machen, das Gerät wie vorgesehen zu verwenden. Man darf nicht versuchen, das Gerät zu einer Applikation zu zwingen, für die es nicht vorgesehen ist.

Die in diesem Handbuch beschriebenen Maßnahmen sollen als Richtlinien für die Verwendung des Gerätes dienen. Zusätzlich zu diesen Richtlinien bei der Wartung jedes individuellen Fahrzeugs immer den Empfehlungen des Herstellers folgen.

Die Benutzung des Gerätes ist einfach und unkompliziert, wenn man den Bedi-

Wartungsteile und Zubehör

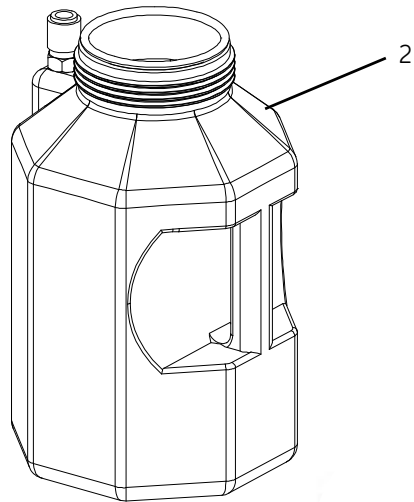
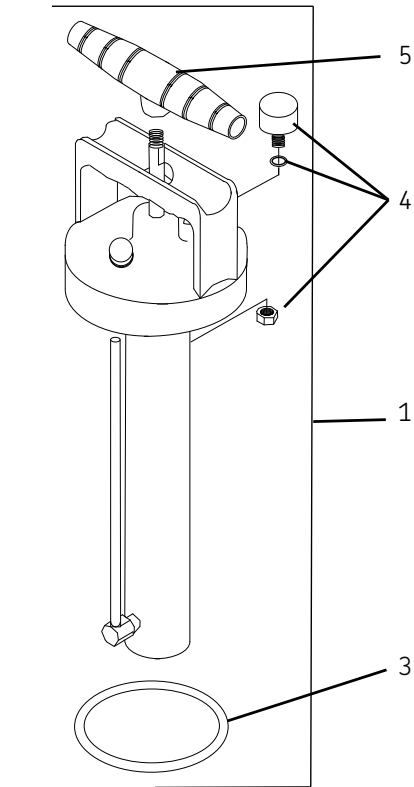

Service-kits

Referenznummer	Artikelnummer	Beschreibung
1	801230	Baugruppe: Deckel und Pumpe
2	801229	1 Gallone Behälter
3	801233	Deckeldichtung
4	801234	Druckmessgerät
5	822561	Pumpenhandgriff
6	MVA5800A*	ATF Nachfüllset

Standardzusatzgeräte

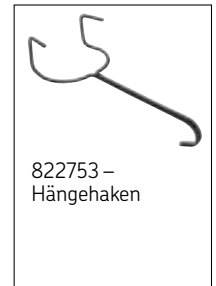

Auf Wunsch Erhältliche Zusatzgeräte



* Zeigt eine Änderung an.

Gebrauchs- anweisungen

Flüssigkeitsausgabe

- 1 Deckel mit Pumpe vom Behälter abschrauben und ihn bis zum gewünschten Stand mit sauberer Flüssigkeit füllen.

HINWEIS

Auf dem Behälter sind zwei Volumenskalen angezeigt. Eine Skala zeigt das Volumen bei entfernter Baugruppe von Deckel und Pumpe, die andere, wenn Deckel und Pumpe eingebaut sind. Sicherstellen, dass die richtige Skala benutzt wird

⚠ VORSICHT

Wird Flüssigkeit über die MAX FILL Linie hinaus nachgefüllt, so läuft der Behälter über, wenn Deckel und Pumpe installiert werden.

- 2 Deckel und Pumpe wieder auf dem Behälter anbringen.
- 3 Den Flüssigkeitsausgabeschlauch oder ein anderes Zusatzgerät mit dem Schnellverbindungsanschluss verbinden, der aus dem Behälter herausragt. Sicherstellen, dass die Hülse des Schnellverbindungsanschlusses nach vorn schnappt und die Verbindung sichert.

HINWEIS

Je nach Verwendungszweck kann das Absperrventil im Flüssigkeitsausgabeschlauch offen oder geschlossen sein. Bleibt es offen, so beginnt der Flüssigkeitsstrom, sobald die Pumpe betrieben wird. Ist es geschlossen, so baut sich im Behälter Druck auf, wie das Druckmessgerät anzeigt.

- 4 Das Druckmessgerät im Auge behaltend die Pumpe betreiben, um im Behälter einen Druck der gewünschten Stärke aufzubauen oder bis das gewünschte Flüssigkeitsvolumen ausgegeben worden ist.

HINWEIS

in eingebautes Druckentlastungsventil öffnet sich und hält den maximalen Druck zwischen 17 und 23 psi (1,2 und 1,6 bar) Es ist nicht notwendig, die Pumpe kontinuierlich zu betreiben, um den Flüssigkeitsstrom aufrecht zu erhalten.

Die Flüssigkeit fährt fort zu strömen, solange im Behälter Druck besteht und das Absperrventil offen ist.

⚠ WARNING

25 psi (1,7 bar) Druck im Behälter nicht überschreiten. Das Druckentlastungsventil sollte das verhindern, aber wenn es versagt und der Druck 25 psi überschreitet, den Betrieb sofort abbrechen und die Einheit zur Reparatur oder zum Austausch an ein autorisiertes Kundendienstzentrum schicken.

- 5 Wenn die richtige Flüssigkeitsmenge ausgegeben worden ist, das Absperrventil schließen und durch Kippen des Druckentlastungsschalters am Deckel den Druck ablassen.
- 6 Je nach Art der Flüssigkeit und der geplanten zukünftigen Verwendung kann man die im Behälter verbleibende Flüssigkeit aufbewahren. Sonst den Behälter leeren, mit Brennspritus oder einem gewöhnlichen Haushaltreinigungsmittel säubern und auf die vorgeschriebene Weise aufbewahren.

Bremsendruckent- lüftung

Das Mityvac Flüssigkeitsausgabesystem eignet sich als Druckentlüfter für hydraulische Brems- und Kupplungssysteme. Weitere Zusatzgeräte und Adapter werden möglicherweise benötigt und sind zur Durchführung dieser Funktion von Mityvac erhältlich.

⚠ WARNING

Hydraulische Flüssigkeit ist gefährlich und korrosiv. Vorsichtsmaßnahmen treffen, um lackierte Oberflächen und die Haut vor Berührung damit schützen und die Warnungen und Instruktionen des Flüssigkeitsherstellers lesen und befolgen.

- 1 Das Fahrzeug parken, die Parkbremse einlegen und den Motor abstellen.
- 2 Die Haube öffnen und sichern.
- 3 Den Brems- oder Kupplungshauptzylinder finden und den Deckel entfernen.
- 4 Aus dem Hauptzylinderbehälter möglichst viel der benutzten Hydraulikflüssigkeit entfernen und mit neuer Flüssigkeit füllen.
- 5 Den richtigen Entlüftungsadapter für den Hauptzylinder wählen und sicher auf dem Hauptzylinderbehälter anbringen.
- 6 Bevor Flüssigkeit in den Ausgeber gefüllt wird, den Flüssigkeitsausgabeschlauch mit dem weiblichen Schnellanschluss, der aus dem Behälter ragt, verbinden. Sicherstellen, dass die Schnellanschlusshülse nach vorn schnappt und die Verbindung sichert.
- 7 Das andere Ende des Flüssigkeitsausgabeschlauchs mit dem männlichen Schnellverbindungsanschluss am Hauptzylinder verbinden. Sicherstellen, dass die Anschlusshülse nach vorn schnappt und die Verbindung sichert.
- 8 Sicherstellen, dass das Absperrventil geschlossen ist, und die Handpumpe betätigen, um das System unter einen Druck bis zu 10 psi (0,7 bar) zu setzen.

- 9 Das Druckmessgerät beobachten, um sicherzustellen, dass keine Leckstellen vorhanden sind. Wenn der Druck fällt, den restlichen Druck durch Kippen des Druckentlastungs-schalters am Deckel aus dem System ablassen. Den Deckel vom Ausgabebehälter und den Adapter am Hauptzylinderbehälter entfernen, wieder festziehen und das System wieder auf Leckstellen prüfen.

⚠ WARNING

Schwere Verletzung und/oder Geräteschaden können erfolgen, wenn der Deckel von der Ausgabeeinheit oder der Adapter vom Hauptzylinder entfernt wird, ohne dass man zuerst den Systemdruck ablässt.

- 10 Wenn feststeht, dass alle Verbindungen sicher sind und der Hauptzylinderadapter nicht leckt, den Deckel mit der Pumpe von der Ausgabeeinheit entfernen und bis zu 2 Quarts (2 Liter) einer vom Hersteller empfohlenen Hydraulikflüssigkeit aus einem versiegelten Behälter nachfüllen.
- 11 Den Deckel mit der Pumpe wieder einbauen und sicher festziehen.
- 12 In einem Wartungshandbuch nachschlagen, um den empfohlenen Nenndruck und die richtige Entlüftungsreihenfolge für das gewartete Fahrzeug festzustellen.
- 13 Das Druckmessgerät im Auge behaltend die Druckpumpe betätigen, um den empfohlenen Druck zu erzielen.
- 14 Den Entlüftungsbehälter mit der Entlüftungsschraube des ersten zu entlüftenden Zylinders verbinden.
- 15 Die Entlüftungsschraube öffnen. Flüssigkeit auslaufen lassen, bis nur noch klare, neue Flüssigkeit ohne sichtbare Luftblasen aus der Schraube kommt, dann die Entlüftungsschraube wieder zum vom Hersteller empfohlenen Drehmoment festziehen.
- 16 Dieses Verfahren an allen übrigen Entlüftungsschrauben wiederholen. Die Druckpumpe betätigen, wie benötigt, um den angemessenen Druck aufrecht zu erhalten.

HINWEIS

Die Ausgabeeinheit und den Hauptzylinderbehälter nicht trocken laufen lassen. Nötigenfalls mit Hilfe des Druckentlastungsventils den Druck senken und neue Flüssigkeit nachfüllen

- 17 Ist die Entlüftung beendet, den Druck im Behälter und Hauptzylinder durch Kippen des Druckentlastungsschalters am Deckel der Ausgabeeinheit ablassen.
- 18 Das Flüssigkeitsausgabeabsperrventil schließen und vorsichtig den Adapter vom Hauptzylinder abnehmen. Vorsichtig vorgehen, um keine Bremsflüssigkeit zu verschütten.
- 19 Überschüssige Flüssigkeit entfernen oder den Hauptzylinder nachfüllen, wie nötig, und die Kappe wieder anbringen. Jegliche übrige Hydraulikflüssigkeit in der Ausgabeeinheit entsorgen. Hydraulikflüssigkeit nicht im Behälter aufbewahren. Die Ausgabeeinheit mit Brennspritus reinigen und aufbewahren, wie empfohlen.
- 20 Das Brems- oder Kupplungssystem auf Leckstellen prüfen, bevor das Fahrzeug gefahren wird.

Das Mityvac Flüssigkeitsausgabesystem eignet sich zum Auffüllen oder Nachfüllen versiegelter automatischer Getriebe. Weitere Zusatzgeräte werden möglicherweise benötigt und sind zur Durchführung dieser Aufgaben von Mityvac erhältlich.

Auffüllen Versiegelter automatischer getriebe

- 1 Deckel und Pumpe vom Behälter abschrauben und ihn bis zum gewünschten Wert mit neuer, vom Fahrzeughersteller empfohlener Getriebeflüssigkeit füllen.

⚠ VORSICHT

Auf Lebenszeit „versiegelte“ Getriebe benötigen spezielle, vom Hersteller empfohlene Flüssigkeiten. Die Verwendung anderer Flüssigkeiten kann zu schweren Beschädigungen des Getriebes führen und die Garantie des Herstellers null und nichtig machen

HINWEIS

Auf dem Behälter befinden sich zwei Skalen. Eine Skala zeigt das Volumen nach Entfernung von Deckel und Pumpe, die andere, wenn Deckel und Pumpe eingebaut sind. Sicherstellen, dass die richtige Skala beachtet wird.

⚠ VORSICHT

Wird Flüssigkeit über die MAX FILL Linie hinaus eingefüllt, so fließt der Behälter über, wenn Deckel und Pumpe installiert werden.

- 2 Deckel und Pumpe wieder auf dem Behälter anbringen.
- 3 Mit Hilfe des Schnellverbindungsanschlusses den Flüssigkeitsausgabeschlauch am Behälter anbringen. Sicherstellen, dass die Anschlusshülse nach vorn schnappt und die Verbindung sichert.

HINWEIS

Das Absperrventil im Flüssigkeitsausgabeschlauch kann offen gelassen oder geschlossen werden. Bleibt es offen, so beginnt die Flüssigkeit zu fließen, sobald die Pumpe betätigt wird. Ist es geschlossen, so baut sich im Behälter ein Druck auf, wie vom Druckmessgerät angezeigt.

- 4 Den angemessenen ATF Nachfülladapter für den Verwendungszweck wählen und ihn mit dem Auslass des Flüssigkeitsausgabeschlauches verbinden.
- 5 Den ATF Nachfülladapter in das Getriebe einführen oder mit ihm verbinden.
- 6 Das Druckmessgerät ihm Auge behalten und die Pumpe betätigen, um im Behälter Druck bis zum gewünschten Wert aufzubauen – oder bis die richtige Flüssigkeitsmenge ausgegeben worden ist.

HINWEIS

Check Das Fahrzeugwartungshandbuch zurate ziehen, um die richtige Methode zur Prüfung des Getriebeflüssigkeitsstandes festzustellen. Nichtbefolgen des vom Hersteller empfohlenen Verfahrens könnte dazu führen, dass das Getriebe überfüllt oder zu wenig gefüllt wird, was schweren Getriebeschaden zur Folge haben kann.

Das Druckentlastungsventil öffnet und schließt sich und hält den Maximaldruck zwischen 17 und 23 psi (1,2 und 1,6 bar).

Es ist nicht nötig, die Pumpe kontinuierlich zu betätigen, um den Flüssigkeitsstrom aufrecht zu erhalten. Die Flüssigkeit fließt weiter, solange der Behälter unter Druck steht und das Absperrventil offen ist.

Einen Druck von 25 psi (1,7 bar) im Behälter nicht überschreiten. Das Druckentlastungsventil sollte dies verhindern, aber wenn es versagt und der Druck 25 psi überschreitet, den Gebrauch des Gerätes sofort abbrechen und die Einheit zur Reparatur oder zum Ersatz an ein autorisiertes Kundendienstzentrum schicken.

- 7 Ist die richtige Flüssigkeitsmenge ausgegeben, das Absperrventil am Flüssigkeitsausgabeschlauch schließen und den Druck durch Kippen des Druckentlastungsschalters am Deckel ablassen.
- 8 Je nach Art der Flüssigkeit und in der Zukunft geplanter Verwendung die im Behälter übrige Flüssigkeit aufbewahren oder ausleeren.
- 9 Das Gerät mit Brennspiritus oder einem gewöhnlichen Haushaltreinigungsmittel säubern und auf die empfohlene Weise aufbewahren.

Gewährleistung

Die Anleitung enthält keine Aussagen zur Gewährleistung. Diese entnehmen Sie unseren Allgemeinen Geschäftsbedingungen auf www.skf.com/Schmierung.

skf.com | lincolnindustrial.com

© SKF und Lincoln sind eingetragene Warenzeichen der SKF Group.

© SKF Group 2021

Nachdruck, auch auszugsweise, nur mit unserer vorherigen schriftlichen Genehmigung gestattet. Die Angaben in dieser Druckschrift wurden mit größter Sorgfalt auf ihre Richtigkeit hin überprüft. Trotzdem kann keine Haftung für Verluste oder Schäden irgendwelcher Art übernommen werden, die sich mittelbar oder unmittelbar aus der Verwendung der hier enthaltenen Informationen ergeben.

Januar 2021 · Bilden 801193 Version 2

Sistema de distribución de fluido

Modelos MV6400, MV6410, MV6410A*, MV6412, MV6412A*, MV6840



Fecha de emisión	enero 2021
Número de formulario	801193
Versión	2

* Indica el cambio.

¿Tiene dudas técnicas?

América:

Si tiene dudas, o necesita servicio técnico, póngase en contacto con nuestros técnicos de servicio capacitados llamando al: 1-314-679-4200 ext. 4782 De lunes a viernes de 7:30 de la mañana a las 4:15 de la tarde, hora del Centro.

Visite nuestro sitio web en www.mityvac.com para ver nuevos productos, catálogos e instrucciones de uso del producto.

¿Necesita piezas de servicio?

Para pedir piezas de repuesto o servicio, visítenos en línea en www.mityvacparts.com o llame al teléfono gratuito 1-800-992-9898.

Especificaciones

Capacidad del depósito (con bomba)	5 cuartos de gal/1,2 galones/4,5 litros
Presión máxima	25 lb/pulg ² /1,7 bares/170 kPa

Principio de operación

Este equipo está diseñado y tiene como finalidad ser utilizado como medio de distribuir fluido. Utiliza una bomba de presión manual para aumentar la presión en el depósito. La presión fuerza la distribución del fluido del depósito por una tubería de recogida de fluido. La salida de la tubería de recogida de fluido está conectada a un acoplador de cambio rápido, al que se puede conectar una variedad de accesorios para controlar o dirigir el fluido según la aplicación prevista.

No se debe hacer funcionar el equipo por encima de un nivel de presión seguro dependiendo de la aplicación. Hay un manómetro instalado para indicar la presión en el depósito, y debe observarse con frecuencia para asegurarse de que la presión sea menor o igual que la recomendada para la aplicación.

Aplicaciones

Este equipo está diseñado para llenar depósitos con fluidos como refrigerante de motor, aceite de motor o fluidos de lavaparabrisas, transmisión automática, frenos o servodirección. Sin embargo, con los accesorios adecuados puede usarse con seguridad para purgar la presión de los sistemas de freno o embragues hidráulicos o para rellenar o llenar por completo transmisiones automáticas.

Precauciones

Este equipo está diseñado para efectuar el servicio en una variedad de vehículos de modo seguro y conveniente. Sin embargo, las diferencias de marcas y modelos de los vehículos puede hacer que sea imposible usar este equipo de la forma prevista. No intente forzar el uso de este equipo en una aplicación para la que no esté diseñado.

Los procedimientos documentados en este manual deben servir como guías para el uso de este equipo. Además de estas guías, siga siempre los procedimientos recomendados del fabricante al realizar el servicio en cada vehículo.

El uso de este equipo es sencillo y directo si sigue las instrucciones. No obstante, debe

tener siempre en cuenta que está usando un sistema que puede estar sometido a presión, con fluido a la espera de ser expulsado. Al operar éste equipo use el sentido común y párese siempre a pensar antes de desconectar una manguera u otro componente.

- ste equipo está previsto para el uso profesional solamente por personal capacitado para realizar las funciones de servicio para la que se ha diseñado.
- Lea con cuidado y entienda todas las instrucciones antes de usar este equipo.
- Lleve siempre protectores para los ojos y ropa adecuada al hacer funcionar este equipo.
- No intente modificar la válvula de alivio de presión para alterar su rendimiento. Si la presión en el depósito es mayor que 23 lb/pulg² (1,6 bares), devuélvela a un centro de servicio autorizado para ser reparada o reemplazada.
- Algunos fluidos, incluidos el fluido de frenos, son corrosivos y se deben tomar las medidas apropiadas para proteger las superficies pintadas y la piel contra la exposición.
- No use este equipo con gasolina u otros líquidos inflamables, o con fluidos a temperaturas superiores a 175 °F (80 °C)
- Consulte y siga el procedimiento recomendado del fabricante al usar este equipo a fin de realizar el servicio automotriz.

Piezas de repuesto y accesorios

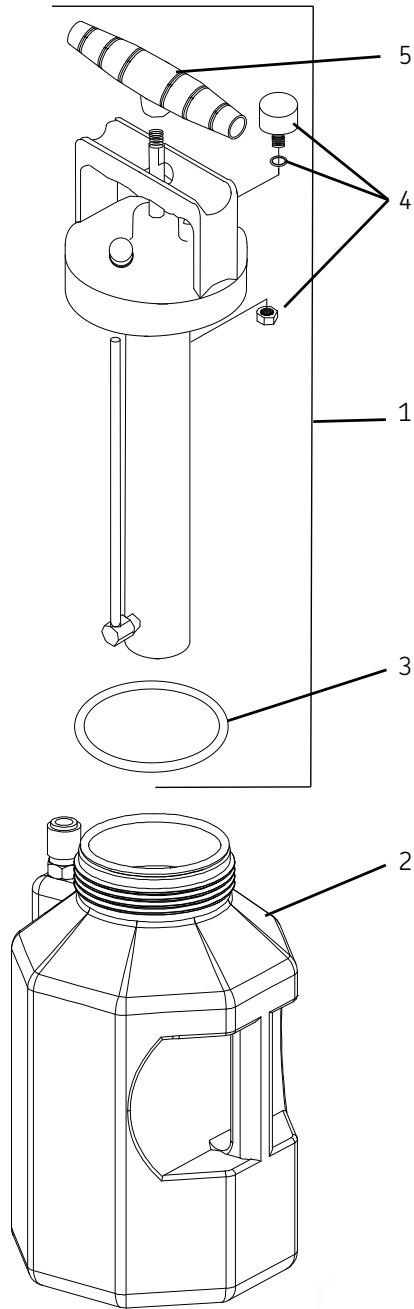

Juegos de servicio

N° de ref.	N° de pieza	Descripción
1	801230	Tapa con conjunto de bomba
2	801229	Depósito de 1 galón
3	801233	Empaquetadura de la tapa
4	801234	Manómetro
5	822561	Palanca de la bomba
6	MVA5800A*	ATF refill kit

Accesorios estándar



Optional accessories



* Indica el cambio.

Instrucciones de uso

Distribución de fluido

- 1 Desatornille la tapa con la bomba del depósito y llene al nivel deseado con fluido limpio.

NOTA

Hay dos escalas de volumen en el depósito. Una escala indica el volumen cuando se quita la tapa con la bomba y otra cuando está instalada la tapa con la bomba. Asegúrese de observar la escala apropiada.

⚠ PRECAUCIÓN

Si se agrega fluido por encima de la línea MAX FILL (llenado máximo), el depósito rebosará al instalar la tapa con la bomba

- 2 Vuelva a instalar la tapa con la bomba en el depósito.
- 3 Conecte la manguera de distribución de fluido u otro accesorio en el acoplador de conexión rápida que se extiende desde el depósito. Asegúrese de que el manguito del acoplador vuelva por resorte hacia adelante para trabar la conexión.

NOTA

Dependiendo de la aplicación, la válvula de corte instalada en la manguera de distribución de fluido puede dejarse abierta o cerrada. Si se deja abierta, el fluido comenzará a fluir tan pronto como se haga funcionar la bomba. Si está cerrada, la presión aumentará en el depósito según se indica en el manómetro

- 4 Mientras observa el manómetro, haga funcionar la bomba para aumentar la presión en el depósito al nivel deseado, o hasta que se distribuya la cantidad deseada de fluido

NOTA

Una válvula de alivio de presión integrada está diseñada para abrirse y mantener la presión máximas entre 17 y 23 lb/pulg² (1,2 y 1,6 bares).

No se requiere la operación continua de la bomba para mantener el caudal de fluido. El fluido seguirá fluyendo siempre que haya presión en el depósito y esté abierta la válvula de corte.

⚠ ADVERTENCIA

No sobrepase una presión de 25 lb/pulg² (1,7 bares) en el depósito. La válvula de alivio debe impedir esto, pero si no lo hace y la presión sobrepasa las 25 lb/pulg², deje de usar de inmediato y envíe la unidad a un centro de servicio autorizado para su reparación o reemplazo.

- 5 Una vez que se distribuya la cantidad apropiada de fluido, cierre la válvula de corte y purgue la presión inclinando la perilla de alivio de presión ubicada en la tapa.
- 6 Dependiendo del tipo de fluido y del uso previsto para el futuro, podrá almacenar el fluido restante en el depósito. De lo contrario, vacíe el depósito, límpielo con alcohol de quemar o limpiador casero común y guárdelo de forma apropiada.

Purga de frenos de presión

El sistema de distribución de fluido Mityvac es apropiado para usar como purgador de presión para los sistemas de freno y embrague hidráulicos. Tal vez sean necesarios otros accesorios y adaptadores y estén disponibles de Mityvac para realizar esta función.

⚠ ADVERTENCIA

El fluido hidráulico de frenos es peligroso y corrosivo. Tome precauciones para proteger las superficies pintadas y la piel contra la exposición, y lea y siga las advertencias e instrucciones del fabricante del fluido.

- 1 Estacione el automóvil, conecte el freno de estacionamiento y apague el motor.
- 2 Abra y sujete el capó.
- 3 Localice el cilindro maestro del freno o embrague y quite la tapa.
- 4 Extraiga tanto fluido hidráulico usado del depósito del cilindro maestro como sea posible y vuelva a llenarlo de fluido nuevo.
- 5 Seleccione el adaptador de purga de presión del cilindro maestro e instálelo seguramente en el depósito del cilindro maestro.
- 6 Antes de agregar fluido al distribuidor, conecte la manguera de distribución de fluido al acoplador hembra de conexión rápida que se extiende desde el depósito. Asegúrese de que el manguito del acoplador vuelva por resorte hacia adelante para trabar la conexión.
- 7 Conecte el otro extremo de la manguera de distribución de fluido en el acoplador de conexión rápida macho, en el adaptador de purga de presión del cilindro maestro. Asegúrese de que el manguito del acoplador vuelva por resorte hacia adelante para trabar la conexión.
- 8 Asegúrese de que la válvula de corte esté abierta, y haga funcionar la bomba manual para someter el sistema a presión a 10 lb/pulg² (0,7 bares).
- 9 Observe el manómetro para asegurarse de que no haya fugas. Si baja la presión, alivie la presión restante en el sistema inclinando la perilla de alivio de presión ubicada en la tapa, quite y vuelva a apretar la tapa del depósito de distribución y el adaptador en el depósito del cilindro maestro y vuelva a comprobar si hay fugas en el sistema.

⚠ ADVERTENCIA

Se pueden producir lesiones graves y daños en el equipo si se quita la tapa de la unidad de distribución o el adaptador del cilindro maestro, sin aliviar primero la presión del sistema.

- 10 Una vez que se haya probado que todas las conexiones estén seguras y el adaptador del cilindro maestro no tenga fugas, quite la tapa con la bomba de la unidad de distribución y agregue hasta 2 cuartos de galón (2 litros) de fluido hidráulico recomendado por el fabricante de un recipiente sellado.
- 11 Vuelva a instalar la tapa con la bomba y apriétela bien.
- 12 Consulte el manual de servicio para determinar la presión de purga recomendada y la secuencia de purga adecuada para el vehículo cuyo servicio se esté efectuando.
- 13 Mientras observa el manómetro, haga funcionar la bomba de presión para lograr la presión recomendada.
- 14 Conecte el depósito de purga al tornillo de purga del primer cilindro que vaya a purgar.
- 15 Abra el tornillo de purga. Deje salir el fluido hasta que salga solamente fluido nuevo transparente sin burbujas de aire visibles del tornillo, y después vuelva a apretar el tornillo de purga al par de apriete recomendado por el fabricante.
- 16 Realice el mismo procedimiento en todos los tornillos de purga restantes. Opere la bomba de presión según sea necesario para mantener una presión adecuada.

NOTA

No deje que se agote la unidad de distribución y el depósito del cilindro maestro. Use la válvula de alivio de presión para aliviar la presión y agregar fluido nuevo según sea necesario.

- 17 Una vez terminada la purga, alivie la presión en el depósito y el cilindro maestro inclinando la perilla de alivio de presión ubicada en la tapa de la unidad de distribución.
- 18 Cierre la válvula de corte de la manguera de distribución de fluido y quite cuidadosamente el adaptador del cilindro maestro, teniendo cuidado de no derramar fluido para frenos.
- 19 Extraiga el fluido excesivo o rellene por completo el cilindro maestro según sea necesario y vuelva a colocar la tapa.

- 20 Deseche cualquier fluido hidráulico restante en el distribuidor. No almacene fluido hidráulico en el depósito. Limpie la unidad de distribución con alcohol para quemar y guárdela de forma apropiada.
- 21 Pruebe el sistema de freno o embrague para ver si hay fugas antes de conducir el automóvil.

El uso del sistema de distribución de fluido Mityvac es apropiado para rellenar o llenar por completo las transmisiones automáticas selladas. Tal vez sea necesario usar accesorios y adaptadores adicionales y están disponibles en Mityvac para realizar esta función.

Relleno de transmisiones automáticas selladas

- 1 Desatornille la tapa con bomba del depósito y llene hasta el nivel deseado con fluido de transmisión recomendado nuevo del fabricante del vehículo.

⚠ PRECAUCIÓN

Las transmisiones "selladas" durante toda la vida útil requieren el uso de fluidos especiales recomendados por el fabricante. El uso de cualquier otro fluido puede ocasionar daños importantes en la transmisión y anular la garantía del fabricante.

NOTA

Hay dos escalas de volumen en el depósito. Una escala indica el volumen cuando la tapa con bomba está quitada y la otra cuando la tapa con bomba está instalada. Asegúrese de observar la escala apropiada.

⚠ PRECAUCIÓN

Si se agrega fluido por encima de la marca MAX FILL (llenado máximo), el depósito rebosará al instalar la tapa con bomba.

- 2 Vuelva a instalar la tapa con bomba en el depósito.
- 3 Conecte la manguera de distribución de fluido en el depósito usando el acoplador de conexión rápida. Asegúrese de que el manguito del acoplador vuelva por resorte hacia adelante para trabar la conexión.

NOTA

La válvula de corte instalada en la manguera de distribución de fluido puede dejarse abierta o cerrada. Si se deja abierta, el fluido empezará a fluir tan pronto como se haga funcionar la bomba. Si está cerrada, la presión aumentará en el depósito según se indica en el manómetro.

- 4 Seleccione el adaptador de relleno de fluido de transmisión automática apropiado para la aplicación y conéctelo a la salida de la manguera de distribución de fluido.
- 5 Inserte o conecte el adaptador de relleno de fluido de transmisión automática en la transmisión.
- 6 Mientras observa el manómetro, haga funcionar la bomba para aumentar la presión en el depósito hasta el nivel deseado o hasta distribuir la cantidad apropiada de fluido..

NOTA

Consulte el manual de servicio del vehículo para determinar el método correcto para comprobar el nivel de fluido de la transmisión. De no seguir el procedimiento recomendado por el fabricante podría resultar en un llenado insuficiente o excesivo de la transmisión, ocasionando daños importantes en la transmisión.

La válvula de alivio de presión está diseñada para abrir y mantener la presión máxima entre 17 y 23 lb/pulg² (1,2 y 1,6 bares)

No es necesario hacer funcionar la bomba de forma continua para mantener el caudal de fluido. El fluido seguirá fluyendo siempre que haya presión en el depósito y la válvula de corte esté abierta. No es necesario hacer funcionar la bomba de forma continua para mantener el caudal de fluido. El fluido seguirá fluyendo siempre que haya presión en el depósito y la válvula de corte esté abierta.

No sobrepase la presión de 25 lb/pulg² (1,7 bares) en el depósito. La válvula de alivio debe impedir esto, pero si no lo hace y la presión sobrepasa 25 lb/pulg², deje de usar de inmediato y envíe la unidad a un centro de servicio autorizado para reparación o reemplazo.

- 7 Una vez que se distribuya la cantidad apropiada de fluido, cierre la válvula de corte en la manguera de distribución de fluido y purgue la presión inclinando la perilla de alivio de presión ubicada en la tapa.
- 8 Dependiendo del tipo de fluido y el uso previsto en el futuro, almacene o vacíe el fluido restante del depósito.
- 9 Limpie la unidad con alcohol para quemar o limpiadores caseros comunes y guárdela de forma apropiada.

Garantía

Estas instrucciones no hacen afirmaciones ningunas referente a la garantía. Para más informaciones sobre la garantía rogamos miren nuestras Condiciones Generales en www.skf.com.

skf.com | mityvac.com

© SKF y MityVac son marcas registradas del grupo SKF.

© Grupo SKF 2021

El contenido de esta publicación es propiedad de los editores y no puede reproducirse (incluso parcialmente) sin autorización previa por escrito. Se ha tenido el máximo cuidado para garantizar la exactitud de la información contenida en esta publicación, pero no se acepta ninguna responsabilidad por pérdidas o daños, ya sean directos, indirectos o consecuentes, que se produzcan como resultado del uso de dicha información.

enero 2021 · Formulario 801193 Versión 2