

BLACK+ DECKER®

MANUAL DE INSTRUCCIONES
MANUAL DE INSTRUÇÕES
INSTRUCTION MANUAL

**ASPIRADORA
INALÁMBRICA 20V MAX***

**ASPIRADOR
20V MÁX* SEM FIO**

**20V MAX* CORDLESS
STICK VACUUM CLEANER**



BHFEA18

¡ADVERTENCIA! LEASE ESTE INSTRUCTIVO ANTES DE USAR EL PRODUCTO.

ADVERTÊNCIA! LEIA ESTAS INSTRUÇÕES ANTES DE USAR O PRODUTO.

WARNING! READ INSTRUCTIONS MANUAL BEFORE USING PRODUCT.

Español (*traducido de las instrucciones originales*)

4

Português (*instruções originais*)

13

English (***original instructions***)

21

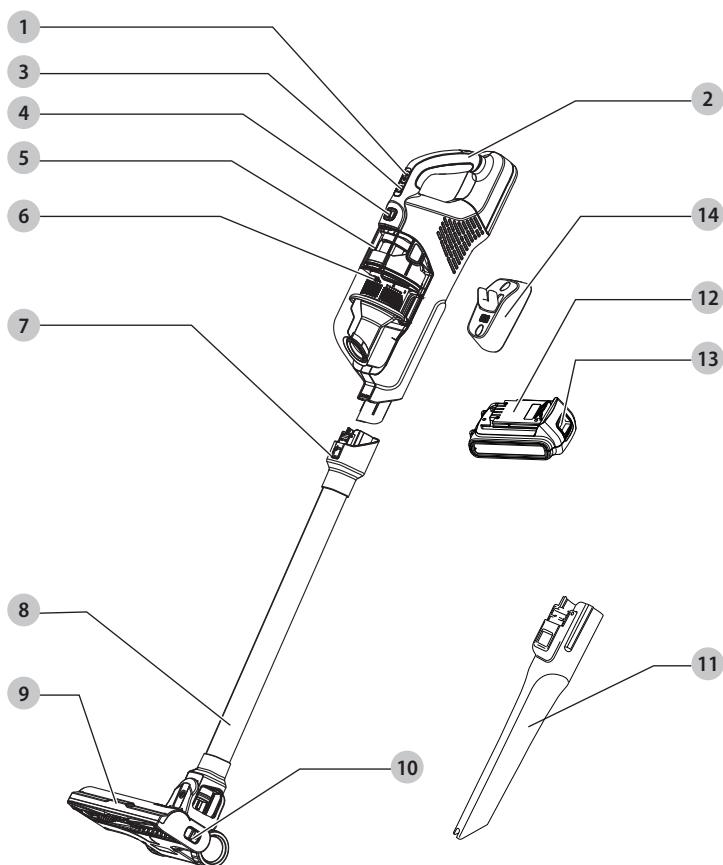
**Componentes**

- 1 Botón On/off (Encendido/ Apagado)
- 2 Manija principal
- 3 Indicador de estado de carga
- 4 Botón de liberación de tazón de polvo
- 5 Tazón de polvo transparente
- 6 Ensamble de filtro ciclónico
- 7 Botón de liberación de poste de extensión
- 8 Poste de extensión
- 9 Cabeza de piso (con detección de piso integrada)
- 10 Botón de liberación de barra de sacudidor
- 11 Herramienta para fisuras
- 12 Batería
- 13 Botón de liberación de batería
- 14 Estación de carga

Componentes

- 1 Botão de LIGAR/DESLIGAR
- 2 Alça para manuseio
- 3 Indicador do nível da bateria
- 4 Botão de liberação do reservatório
- 5 Reservatório
- 6 Conjunto do filtro com sistema ciclônico
- 7 Botão de liberação do tubo extensor
- 8 Tubo extensor
- 9 Bocal de piso com sensor de piso integrado)
- 10 Botão de liberação da escova
- 11 Bocal estreito
- 12 Bateria
- 13 Botão de destrava da bateria
- 14 Suporte de parede

Components

- 1 On/off power button
- 2 Main handle
- 3 State of charge indicator
- 4 Dust bowl release button
- 5 Clear dust bowl
- 6 Cyclonic filter assembly
- 7 Extension pole release button
- 8 Extension pole
- 9 Floorhead (with in-built floor sense)
- 10 Beater bar release button
- 11 Crevice tool
- 12 Battery
- 13 Battery release button
- 14 Storage station

Fig. B









Indicators	
 Charging Cargando Carregando	
 Fully Charged Completamente cargado Totalmente carregado	
 Hot/Cold Pack Delay Demora Por batería caliente/fría Retardamento por conjunto de baterías frío/quente	
 Bad Battery Batería defectuosa Bateria com problema	

Fig. C

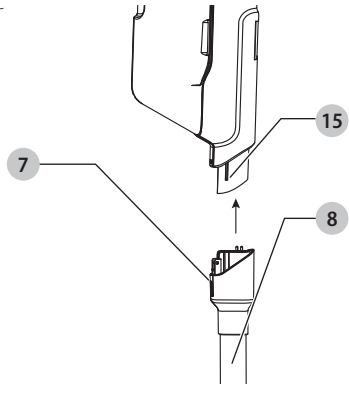

Fig. D

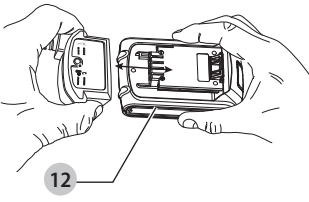

Fig. F

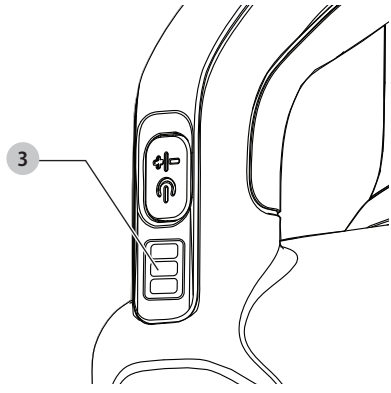

Fig. E

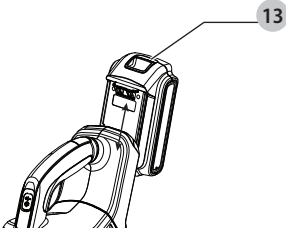

Fig. H

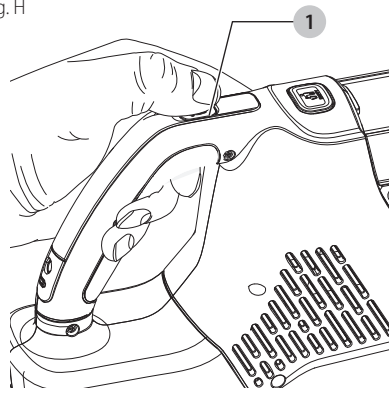
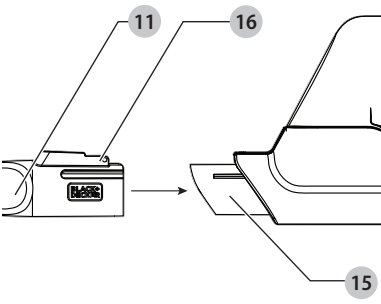
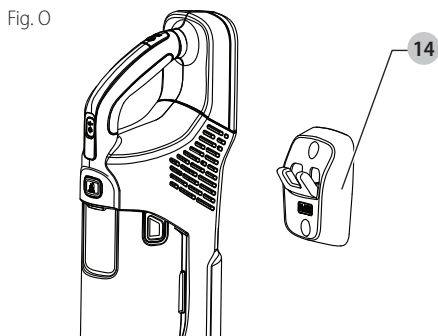
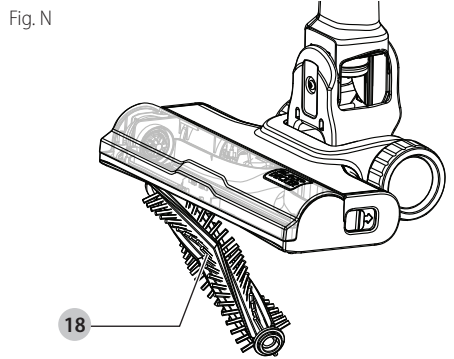
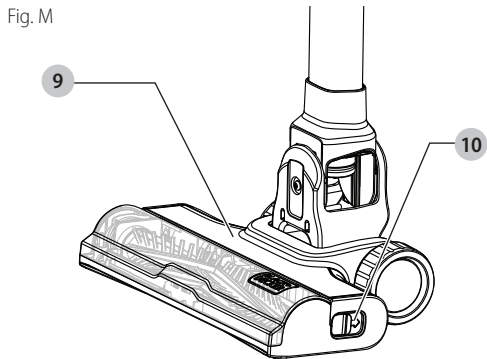
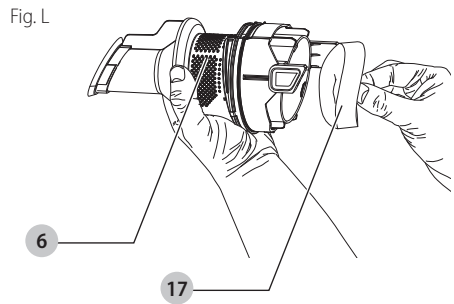
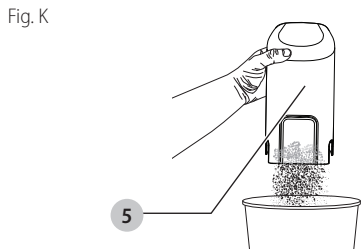
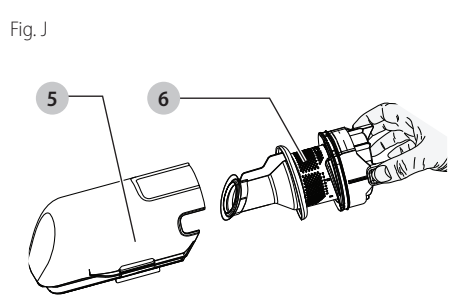
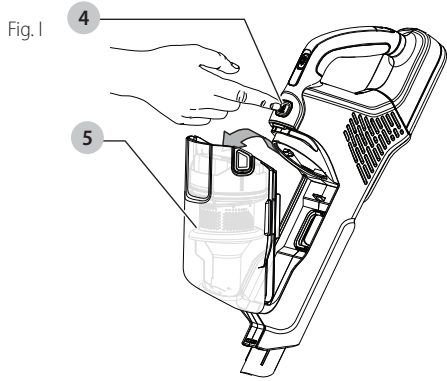

Fig. G





⚠️ ADVERTENCIA: *Lea todas las advertencias de seguridad y todas las instrucciones. La falla en seguir las advertencias e instrucciones puede resultar en descarga eléctrica, incendio y/o lesiones serias.*

🔌 ADVERTENCIA: *Para reducir el riesgo de lesiones, lea el manual de instrucciones.*

Uso pretendido

Su aspiradora BLACK+DECKER ha sido diseñada para aspirar desórdenes secos cotidianos. Este aparato está diseñado para uso doméstico únicamente.

Definiciones: Símbolos y Palabras de Alerta de Seguridad

Este manual de instrucciones usa los siguientes símbolos y palabras de alerta de seguridad para alertarlo sobre situaciones peligrosas y su riesgo de lesiones personales o daño a la propiedad.

⚠️ PELIGRO: *Indica una situación peligrosa inminente que, si no se evita, resultará en la muerte o lesiones serias.*

⚠️ ADVERTENCIA: *Indica una situación potencialmente peligrosa que, si no se evita, podría resultar en la muerte o lesiones serias.*

⚠️ PRECAUCIÓN: *Indica una situación potencialmente peligrosa que, si no se evita, puede resultar en lesiones menores o moderadas.*

⚠️ *(Usado sin la palabra) Indica un mensaje relacionado con la seguridad.*

AVISO: *Indica una práctica no relacionada con lesiones personales que, si no se evita, puede resultar en daño a la propiedad.*

INSTRUCCIONES DE SEGURIDAD IMPORTANTES

Quando use aparatos eléctricos, siempre se deben seguir las precauciones básicas, incluyendo las siguientes:

LEA TODAS LAS INSTRUCCIONES ANTES DE USAR ESTE APARATO.

⚠️ ADVERTENCIA: *Lea todas las advertencias de seguridad y todas las instrucciones. La falla en seguir las advertencias e instrucciones indicadas a continuación puede resultar en descarga eléctrica, incendio y/o lesiones serias.*

⚠️ ADVERTENCIA: *Algunos polvos domésticos contienen químicos conocidos por el Estado de California que causan cáncer, y defectos de nacimiento u otros daños reproductivos tales como asbesto y plomo en pintura a base de plomo.*

⚠️ ADVERTENCIA: *No intente modificar o reparar el aparato.*

⚠️ ADVERTENCIA: *No cargue la batería en temperaturas ambiente menores a 39°F (4°C) o mayores a 104°F (40°C). Siga todas las instrucciones de carga y no cargue el aparato fuera del rango de temperatura especificado en las instrucciones. Cargar inadecuadamente o en una temperatura fuera del rango especificado puede dañar la batería e incrementar el riesgo de incendio.*

⚠️ ADVERTENCIA: *Para reducir el riesgo de incendios, descarga eléctrica, o lesiones:*

- Riesgo de descarga eléctrica. Para protegerse contra riesgo de descarga eléctrica, no coloque la base de carga en agua u otro líquido.
- No permita que se use como un juguete. Se necesita poner atención cuando sea usado por o cerca de niños.
- Sólo use como se describe en este manual. Sólo use accesorios recomendados por el fabricante.
- Si el aparato no funciona como debería, se ha dejado caer, se dañó, se dejó en exteriores, o se dejó caer en agua, regréselo a un centro de servicio.
- No maneje el cargador, incluyendo el enchufe del cargador, y las terminales del cargador con las manos húmedas.
- No coloque ningún objeto en las aberturas. No lo use con ninguna abertura bloqueada; manténgalo libre de polvo, pelusa, cabello y cualquier cosa que pueda reducir el flujo de aire.
- Mantenga el cabello, ropa suelta, y todas las partes del cuerpo alejados de las aberturas y partes móviles.
- Tenga cuidado adicional cuando limpie en escaleras.
- No lo use para recoger líquidos inflamables o combustibles, tales como gasolina, o en áreas donde puedan estar presentes.

- No aspire nada que esté encendido o humeando, tal como cigarrillos, cerillos, o cenizas calientes.
- No lo use sin bolsa para polvo y/o filtros en su lugar.
- No cargue la unidad en exteriores.
- Sólo use el cargador suministrado por el fabricante para recargar.
- No incinere el aparato incluso si está dañado severamente. Las baterías pueden explotar en el fuego.
- Este aparato está diseñado para uso doméstico únicamente y no para uso comercial o industrial. La unidad se debe colocar o montar lejos de tarjas y superficies calientes.
- Conecte el cargador directamente en un tomacorriente eléctrico.
- Use el cargador únicamente en un tomacorriente eléctrico estándar.
- Desconecte el cargador del tomacorriente antes de cualquier limpieza o mantenimiento de rutina.
- No vea dentro de las ventilas de aire cuando la unidad esté encendida, ya que existe una posibilidad de que se descarguen desechos pequeños de las ventilas de aire, en especial después de la limpieza / reemplazo del filtro ya que el desecho dentro de la unidad se puede mover.
- Pueden ocurrir fugas de las celdas de la batería bajo condiciones extremas. Si el líquido, que es una solución de 20-35% de hidróxido de potasio, tiene contacto con la piel (1) lave rápidamente con agua y jabón o (2) neutralice con un ácido suave tal como jugo de limón o vinagre. Si el líquido entra en los ojos, lávelos de inmediato con agua limpia por un mínimo de 10 minutos. Busque atención médica.

CONSERVE ESTAS INSTRUCCIONES

Advertencias de seguridad adicionales

- a) **Evite el arranque no intencional. Asegure que el interruptor esté en la posición apagada antes de recoger o transportar el aparato.** Transportar el aparato con su dedo en el interruptor o energizar el aparato que tenga el interruptor encendido puede provocar accidentes.
- b) **Desconecte el paquete de la batería del aparato antes de realizar cualquier ajuste, cambiar accesorios, o guardar el aparato.** Tales medidas preventivas de seguridad reducen el riesgo de encender el aparato por accidente.
- c) **Sólo recargue con el cargador especificado por el fabricante.** Un cargador que es adecuado para un tipo de paquete de batería puede crear un riesgo de incendio cuando se use con otro tipo de batería.
- d) **Use el aparato únicamente con los paquetes de batería diseñados específicamente.** El uso de cualquier otro paquete de batería puede crear un riesgo de lesiones e incendio.
- e) **Cuando el paquete de batería no esté en uso, manténgalo alejado de otros objetos metálicos, como sujetadores de papel, monedas, llaves, clavos, tornillos u otros objetos metálicos pequeños, que puedan hacer una conexión de una**

terminal a la otra. Poner en corto las terminales de la batería puede causar quemaduras o un incendio.

- f) **Bajo condiciones abusivas, el líquido puede ser expulsado de la batería; evite el contacto. Si ocurre contacto accidentalmente, lave con agua. Si el líquido hace contacto con los ojos, busque ayuda médica adicional.** El líquido expulsado de la batería puede causar irritación o quemaduras.
- g) **No use un paquete de batería que esté dañado o modificado.** Las baterías dañadas o modificadas pueden presentar comportamiento imprevisto que resulte en incendio, explosión o riesgo de lesiones.
- h) **No exponga un paquete de batería o aparato a fuego o temperatura excesiva.** La exposición a fuego o temperatura mayor a 266°F (130°C) puede causar una explosión.
- i) **Siga todas las instrucciones de carga y no cargue el paquete de batería o el aparato fuera del rango de temperatura especificado en las instrucciones. Cargar inadecuadamente o en una temperatura fuera del rango especificado puede dañar la batería e incrementar el riesgo de incendio.**
- j) **Pida que el servicio sea realizado por una persona de reparación calificada usando únicamente partes de reemplazo idénticas.** Esto garantizará que se mantenga la seguridad del producto.
- k) **No modifique ni intente reparar el aparato o el paquete de batería, excepto como se indica en las instrucciones de uso y cuidado.**

Información de seguridad adicional



ADVERTENCIA: Nunca modifique la herramienta eléctrica o ninguna parte de ella. Podría resultar en daño o lesiones personales.

Si el cable de alimentación es dañado este debe ser reemplazado por un distribuidor o Centro de Servicio Autorizado por el fabricante.

Los niños deberán ser supervisados con el fin de asegurarse que no Jueguen con el aparato.

Este aparato no está diseñado para ser usado por personas (incluyendo niños) con capacidades Físicas, sensitivas y mentales disminuidas, o falta de experiencia y conocimiento a menos que se Les proporcione supervisión o instrucción respecto al uso del electrodoméstico por una persona responsable por su seguridad.



ADVERTENCIA: SIEMPRE use gafas de seguridad. Las gafas de uso diario NO son gafas de seguridad. También use una careta o máscara de polvo si la operación de corte produce polvo. SIEMPRE USE EQUIPO DE SEGURIDAD CERTIFICADO:

- Protección para los ojos ANSI Z87.1 (CAN/CSA Z94.3),
- Protección auditiva ANSI S12.6 (S3.19),
- Protección respiratoria NIOSH/OSHA/MSHA.

⚠ ADVERTENCIA: *Algún polvo creado por lijado, aserrado, pulido, perforación eléctricos y otras actividades de construcción contienen químicos conocidos por el Estado de California como causantes de cáncer, defectos de nacimiento u otros daños reproductivos. Algunos ejemplos de estos químicos son:*

- *plomo a partir de pinturas a base de plomo,*
- *sílice cristalino de ladrillos y cemento y otros productos de mampostería, y*
- *arsénico y cromo a partir de madera tratada químicamente.*

Su riesgo a partir de estas exposiciones varía, dependiendo de qué tan a menudo realice este tipo de trabajo. Para reducir su exposición a estos químicos: trabaje en un área bien ventilada, y trabaje con equipo de seguridad aprobado, tal como máscaras de polvo que estén diseñadas específicamente para filtrar partículas microscópicas.

- **Use ropa de protección y lave las áreas expuestas con agua y jabón.** *Permitir que el polvo entre en su boca, ojos, o que quede sobre la piel puede promover la absorción de químicos peligrosos. Dirija las partículas lejos de la cara y el cuerpo.*
- **Use la aspiradora de extracción de polvo adecuada para retirar la mayoría de polvo estático y transportado por aire.** *La falla en retirar el polvo estático y transportado por aire podría contaminar el ambiente de trabajo y presentar un riesgo de salud mayor al operador y personas en las cercanías.*
- **Use abrazaderas u otras maneras prácticas para asegurar y soportar la pieza de trabajo a una plataforma estable.** *Sostener el trabajo a mano o contra su cuerpo es inestable y puede guiar a la pérdida de control y lesiones.*
- **Las ventilas de aire a menudo cubren las partes móviles y se deben evitar.** *La ropa suelta, joyería, o cabello largo podrían quedar atrapados en las partes móviles.*

⚠ PRECAUCIÓN: *Cuando no esté en uso, coloque la herramienta en su lado sobre una superficie estable donde no cause un peligro de tropiezo o caída. Algunas herramientas con paquetes de batería grandes pueden quedar verticales sobre el paquete de batería pero se pueden voltear fácilmente.*

La etiqueta en su herramienta puede incluir los siguientes símbolos. Los símbolos y sus definiciones son los siguientes:

V	voltios	IPM	impactos por
Hz	hertz	minuto	
min	minutos	RPM	revoluciones por
— — o CD	corriente directa	minuto	
Ⓜ	Construcción	sfpm	pies de superficie
	Clase I (conectada a tierra)	por minuto	
SPM		SPM	carreras por minuto
... /min	por minuto	A	ampéres
BPM	golpes por minuto	W	watts
		Wh	Watt Horas

Ah	amperios hora	⚠	símbolo de alerta de seguridad
~ o CAC	corriente alterna	☀	radiación visible
⌚ o CA/CD	corriente alterna o directa	☑	use protección respiratoria
Ⓜ	Construcción Clase II (aislamiento doble)	👁	use protección para los ojos
s _{in}	sin carga velocidad	👂	use protección auditiva
n	velocidad nominal	📖	lea toda la documentación
⌚	terminal de conexión a tierra		

BATERÍAS Y CARGADORES

El paquete de batería no está completamente cargado cuando se retira del cartón. Antes de usar la batería y el cargador, lea las siguientes instrucciones de seguridad y luego siga los procedimientos de carga descritos. Cuando solicite paquetes de baterías de repuesto, asegúrese de incluir el número de catálogo y el voltaje.

LEA TODAS LAS INSTRUCCIONES

Instrucciones de seguridad importantes para todos los paquetes de batería

⚠ ADVERTENCIA: *Lea todas las advertencias de seguridad, instrucciones y marcas de precaución para el paquete de la batería, el cargador y el producto. La falla en seguir las advertencias e instrucciones puede resultar en descarga eléctrica, incendio y/o lesiones serias.*

- **No cargue o use el paquete de batería en atmósferas explosivas, como en la presencia de líquidos, gases o polvo inflamables.** *Insertar o retirar el paquete de batería del cargador puede encender el polvo y los vapores.*
 - **NUNCA fuerce el paquete de batería dentro del cargador. NO modifique el paquete de batería en ninguna forma para instalarlo en un cargador no compatible ya que el paquete de batería se puede romper causando lesiones personales serias.**
 - **Cargue los paquetes de batería únicamente en cargadores BLACK+DECKER.**
 - **Consulte la tabla al final de este manual respecto a paquetes de batería y cargadores compatibles**
 - **NO salpique ni sumerja en agua u otros líquidos.**
 - **NO permita que agua o ningún otro líquido entre al paquete de batería.**
 - **No almacene ni use la herramienta y el paquete de baterías en lugares donde la temperatura pueda alcanzar o exceder los 104 °F (40 °C) (como cobertizos exteriores o edificios de metal en verano).** *Para obtener la mejor vida útil, guarde los paquetes de baterías en un lugar fresco y seco.*
- NOTA: No guarde los paquetes de baterías en una herramienta con el interruptor de gatillo bloqueado. Nunca sujete con cinta el interruptor de gatillo en la posición ON.**

- **No incinere el paquete de batería incluso si está dañado severamente o está completamente agotada.** El paquete de batería pueden explotar en el fuego. Se crean humos y materiales tóxicos cuando se queman los paquetes de baterías de ion de litio.
- **Si el contenido de la batería entra en contacto con la piel, lave de inmediato el área con jabón suave y agua.** Si el líquido de la batería entra en los ojos, enjuague con agua sobre el ojo abierto durante 15 minutos o hasta que desaparezca la irritación. Si se necesita atención médica, el electrolito de la batería está compuesto por una mezcla de carbonatos orgánicos líquidos y sales de litio.
- **El contenido de las celdas de batería abiertas puede causar irritación respiratoria.** Proporcione aire fresco. Si los síntomas persisten, busque atención médica.
- **El líquido de la batería puede ser inflamable si se expone a chispas o llamas.**
- **Nunca intente abrir el paquete de baterías por ninguna razón. Si la caja del paquete de baterías está agrietada o dañada, no la inserte en el cargador.** No aplaste, deje caer o dañe el paquete de la batería. No use un paquete de baterías o cargador que haya recibido un golpe fuerte, se haya dejado caer, se haya aplastado o dañado de cualquier manera (por ej., perforado con un clavo, golpeado con un martillo, o pisado). Los paquetes de batería dañados se deben regresar al centro de servicio para reciclaje.

Recomendaciones de almacenamiento

El mejor lugar de almacenamiento es aquel que es fresco y seco, alejado de la luz solar directa y del exceso de calor o frío. Guarde el paquete de batería completamente cargado fuera del cargador.

Instrucciones de limpieza de paquete de batería

La suciedad y grasa se pueden retirar del exterior de la batería con una tela o cepillo no metálico suave. No use agua o ninguna solución de limpieza.

Transporte

- **ADVERTENCIA: Riesgo de Incendio.** No guarde, transporte, o lleve el paquete de batería de forma que objetos de metal puedan tener contacto con las terminales expuestas de la batería. Por ejemplo, no coloque la batería en delantales, bolsillos, cajas de herramientas, cajas de juego de productos, cajones, etc., con clavos sueltos, tornillos, llaves, monedas, herramientas manuales, etc. Al transportar paquetes de baterías individuales, asegúrese que las terminales de la batería estén protegidas y bien aisladas de materiales que puedan entrar en contacto con ellas y causar un cortocircuito. **NOTA:** Los paquetes de batería de ion de litio no se deben colocar en equipaje de mano en aviones y se deben proteger adecuadamente contra corto circuito si están en el equipaje registrado.

Instrucciones de seguridad importantes para todos los cargadores de batería

ADVERTENCIA: Lea todas las advertencias de seguridad, instrucciones y marcas de precaución para el paquete de la batería, el cargador y el producto. La falla en seguir las advertencias e instrucciones puede resultar en descarga eléctrica, incendio y/o lesiones serias.

- **NO intente cargar el paquete de batería con cargadores diferentes al cargador BLACK+DECKER.** Los cargadores y paquetes de batería BLACK+DECKER están diseñados específicamente para funcionar juntos.
- **Estos cargadores no están destinados para ningún otro uso que no sea cargar paquetes de batería recargables BLACK+DECKER.** Cargar otros tipos de baterías puede causar que se sobrecalienten y exploten, resultando en lesiones personales, daño a la propiedad, incendio, descarga eléctrica o electrocución.
- **No exponga el cargador a la lluvia o la nieve.**
- **NO permita que agua o ningún otro líquido entre al cargador.**
- **Jale por el enchufe en lugar del cable cuando desconecte el cargador.** Esto reducirá el riesgo de daños al enchufe y cable eléctricos.
- **Asegúrese que el cable esté ubicado de forma que no se pueda pisar, provoque tropiezos, o de otra forma esté sujeto a daño o esfuerzo.**
- **No use un cable de extensión a menos que sea absolutamente necesario.** El uso de un cable de extensión inadecuado podría resultar en riesgo de incendio, descarga eléctrica o electrocución.
- **Cuando opere un cargador al aire libre, proporcione siempre un lugar seco y use un cable de extensión adecuado para uso en exteriores.** El uso de un cable adecuado para uso en exteriores reduce el riesgo de descarga eléctrica.

Un cable de extensión debe tener un tamaño de cable adecuado (AWG o American Wire Gauge) por seguridad. Cuanto menor es el número de calibre del cable, el cable será más pesado y por lo tanto su capacidad. Un cable de tamaño inferior causará una caída en el voltaje en línea que resulta en una pérdida de energía y sobrecalentamiento. La siguiente tabla muestra el tamaño correcto a usar dependiendo de la longitud total de todos los cables de extensión juntos, y la clasificación de amperes de la placa de identificación. Si tiene duda, use el calibre más pesado siguiente.

Calibre mínimo para extensiones de corriente

Voltios	Longitud total de cable en metros (m)				
	120 V - 127V	0 - 7	7 - 15	15 - 30	30 - 50
220V	0 - 15	15 - 30	30 - 60	60 - 100	
Clasificación de amperes	Sección transversal mínima del cable en milímetros (mm ²)				
	Mayor a	No mayor a			
0	6	1.0	1.5	1.5	2.5

6	10	1.0	1.5	2.5	4.0
10	12	1.5	1.5	2.5	4.0
12	16	2.5	4.0	No recomendado	

- **No coloque ningún objeto sobre el cargador.** Coloque el cargador en una posición lejos de cualquier fuente de calor.
- **No opere el cargador con un cable o enchufe dañado,** solicite que los reemplacen inmediatamente.
- **No opere el cargador si recibió un golpe fuerte, se dejó caer o se dañó de cualquier manera.** Llévelo a un centro de servicio autorizado.
- **No desensamble el cargador; llévelo a un centro de servicio autorizado cuando se requiera servicio o reparación.** El reensamble incorrecto puede resultar en un riesgo de descarga eléctrica, electrocución o incendio.
- **El cargador está diseñado para operar con corriente eléctrica doméstica estándar. No intente usarlo en ningún otro voltaje.** Esto no aplica al cargador de vehículos.
- **Los materiales extraños de naturaleza conductiva tales como, pero sin limitarse a, polvo de pulido, rebabas de metal, lana de acero, papel aluminio, o cualquier acumulación de partículas metálicas se deben mantener alejados de las cavidades del cargador.**
- **Siempre desconecte el cargador del suministro de energía cuando no haya paquete de baterías en la cavidad.**

Carga de la batería (Fig. B, D, E, F)

1. Conecte el cargador en un tomacorriente apropiado.
2. Inserte y asiente completamente el paquete de batería. La luz de carga verde parpadeará continuamente mientras carga.
3. La carga es completa cuando la luz verde permanece encendida continuamente. El paquete de batería se puede dejar en el cargador o retirarse.

⚠ ADVERTENCIA: *Sólo cargue baterías en temperatura ambiente mayor a 40 °F (4.5 °C) y menor a 105 °F (+40.5 °C).*

4. El cargador no cargará un paquete de batería defectuoso, lo que puede indicarse por la luz que permanece apagada o la luz roja parpadearo rápidamente. Lleve el cargador y el paquete de batería a un centro de servicio autorizado si la luz permanece apagada o la luz roja parpadea rápidamente.

NOTA: Consulte la etiqueta cerca de la luz de carga en el cargador respecto a los patrones de parpadeo.

Demora de paquete caliente/frío

Cuando el cargador detecta un paquete de batería que esté demasiado caliente o demasiado fría, comienza automáticamente una Demora de Paquete Caliente/Frío, suspendiendo la carga hasta que el paquete de batería alcance una temperatura apropiada. El cargador cambia automáticamente al modo de carga del paquete. Esta

característica garantiza la vida máxima del paquete de batería.

Un paquete de batería frío puede cargar a un ritmo más lento que un paquete de batería caliente.

La demora de paquete caliente/frío se indicará por la luz roja que parpadea continuamente con una iluminación corta seguida por una larga (vea el cargador respecto al patrón de parpadeo). Una vez que la batería haya alcanzado la temperatura adecuada, el cargador reanudará el proceso de carga.

Sistema de protección electrónica

Las herramientas de ion de litio están diseñadas con un Sistema de Protección Electrónica que protegerá el paquete de batería contra sobrecarga, sobrecalentamiento o descarga profunda. La herramienta se apagará automáticamente y el paquete de batería se necesitará volver a cargar.

Notas Importantes de Carga

1. El cargador y el paquete de baterías pueden calentarse al tacto durante la carga. Ésta es una condición normal y no indica un problema. Para facilitar el enfriamiento de la batería después de su uso, evite colocar el cargador o la batería en un ambiente cálido, como en un cobertizo de metal o un remolque sin aislamiento.
2. Si la batería no se carga correctamente:
 - a. Verifique la operación del receptáculo conectando una lámpara u otro aparato;
 - b. Revise si el receptáculo está conectado a un interruptor de luz que apegue la energía cuando apague las luces;
 - c. Si persisten los problemas de carga, lleve la herramienta, el paquete de batería y el cargador a su centro de servicio local.
3. Puede cargar un paquete parcialmente usado cuando lo desee sin ningún efecto adverso en el paquete de baterías.

Instrucciones de limpieza de cargador

⚠ ADVERTENCIA: *Riesgo de descarga eléctrica. Desconecte el cargador del tomacorriente CA antes de limpiar. La suciedad y grasa se pueden retirar del exterior del cargador con una tela o cepillo no metálico suave. No use agua o ninguna solución de limpieza.*

CONSERVE ESTAS INSTRUCCIONES PARA USO FUTURO

ENSAMBLE Y AJUSTES

⚠ ADVERTENCIA: *Para reducir el riesgo de lesiones personales serias, apague la unidad y retire el paquetes de batería antes de realizar cualquier ajuste o retirar/instalar conexiones o accesorios. Un arranque accidental puede causar lesiones.*

Ensamble (Fig. C)

1. Alinee la parte superior del tubo de extensión **8** con la entrada de aspirado **15** como se muestra en la Fig. C.
2. Empuje el tubo de extensión **8** en la entrada de aspirado **15** para que se asegure en su posición.
3. Para quitar un accesorio, presione el botón de liberación del poste de extensión **7** ubicado en la entrada de la aspiradora o la parte inferior del tubo de extensión y jale suavemente el accesorio conectado.

⚠ ADVERTENCIA: *Cuando no esté en uso, coloque la unidad con la parte trasera de aspirado viendo a una pared de forma que cualquier caída inadvertida de la unidad haga contacto con la pared y no con personas o mascotas.*

OPERACIÓN

⚠ ADVERTENCIA: *Para reducir el riesgo de lesiones personales serias, apague la unidad y retire el paquete de batería antes de realizar cualquier ajuste o retirar/instalar conexiones o accesorios. Un arranque accidental puede causar lesiones.*

Instalación y desmontaje de la batería (Fig. F)

NOTA: Para mejores resultados, asegúrese que su paquete de batería esté completamente cargado.

Para instalar el paquete de batería **12** en la manija de la herramienta, alinee el paquete de la batería con los rieles dentro de la manija de la herramienta y deslícelo en la manija hasta que el paquete de batería esté asentado firmemente en la herramienta y asegúrese que no se desconecte.

Para retirar el paquete de batería de la herramienta, presione el botón de liberación **13** y jale firmemente el paquete de batería fuera de la manija de la herramienta. Insértelo en el cargador como se describe en la sección de cargador de este manual.

Uso (Fig. A, G)

Esta aspiradora se puede usar en una de dos maneras.

- Con el tubo de extensión **8** y la cabeza de piso **9**.
- Con la herramienta para fisuras **11**.

Encendido y apagado (Fig. H)

- Para encender, presione el botón ON/OFF **1**.
- Para incrementar la potencia, presione el botón ON/OFF **1** de nuevo.

NOTA: Los LED indicadores de estado de carga se iluminarán mientras la aspiradora esté ENCENDIDA.

- Para apagar, presione el botón ON/OFF **1** una tercera vez.

Detección de piso

La Detección de piso está activa en baja velocidad. Cuando se detecta una alfombra, se incrementa el desempeño de la unidad automáticamente a alta velocidad. Cuando se detecta un piso duro, se reduce el desempeño de la unidad a baja velocidad.

Uso de accesorio para fisuras (Fig. G)

La accesorio para fisuras **11** permite aspirar en lugares angostos y difíciles de alcanzar.

- Para conectar la herramienta para fisuras **11** presione hacia adentro en la entrada de aspirado **15** para que se bloquee en posición como se muestra en la Fig. G.
- Para liberar la herramienta para fisuras **11** presione el botón de liberación de la herramienta para fisuras **16** y jale suavemente el tubo de extensión.

MANTENIMIENTO

⚠ ADVERTENCIA: *Para reducir el riesgo de lesiones personales serias, apague la unidad y retire el paquetes de batería antes de realizar cualquier ajuste o retirar/instalar conexiones o accesorios. Un arranque accidental puede causar lesiones.*

Limpieza

⚠ ADVERTENCIA: *Sople la suciedad y polvo de todas las ventilas de aire con aire limpio y seco por lo menos una vez a la semana. Para minimizar el riesgo de lesiones de los ojos, siempre use protección para los ojos aprobada por ANSI Z87.1 cuando realice este procedimiento.*

⚠ ADVERTENCIA: *Nunca use solventes u otros químicos fuertes para limpiar las partes no metálicas de la herramienta. Estos químicos pueden debilitar los materiales plásticos usados en estas partes. Use una tela humedecida únicamente con agua y jabón suave. Nunca permita que entre líquido a la herramienta; nunca sumerja ninguna parte de la herramienta en líquido.*

Limpieza y vaciado de aspiradora

⚠ ADVERTENCIA: *Peligro de Proyectil/*

Respiratorio: Nunca use la aspiradora sin su filtro.

NOTA: El filtro es reutilizable, no lo confunda con una bolsa de polvo desechable, y no lo tire cuando se vacíe el producto. Le recomendamos que reemplace el filtro cada 6-9 meses según la frecuencia de uso.

Para vaciar el tazón de polvo (Fig. I–L)

- Empuje hacia abajo el botón de liberación de tazón de polvo **4** para liberar y retirar el tazón de polvo **5** de la aspiradora.
- Use su dedo índice y pulgar para pellizcar las lengüetas del alojamiento del filtro y jale el alojamiento del filtro **6** del tazón de polvo como se muestra en la Fig. J.
- Coloque el tazón de polvo sobre un bote de basura y vacíe el tazón de polvo como se muestra en la Fig. K.
- Retire el filtro de espuma **17** del alojamiento del filtro como se muestra en la Fig. L.
- Agite o cepille ligeramente cualquier polvo suelto del filtro de espuma **17** y el filtro **6**.
- Enjuague el tazón de polvo **5** con agua jabonosa tibia.
- Lave los filtros con agua jabonosa tibia.
- Asegúrese que los filtros estén completamente secos antes de volver a colocar los filtros en el alojamiento del filtro.
- Vuelva a colocar el filtro de espuma limpio y seco **17** en el alojamiento del filtro **6**.
- Instale el alojamiento del filtro en el tazón de polvo **5**.
- Instale el tazón de polvo en la aspiradora, hasta que “haga clic” firmemente en posición.

Retiro y limpieza de barra de sacudidor (Fig. M, N)

⚠ ADVERTENCIA: *Para reducir el riesgo de lesiones a partir de partes móviles, desconecte el cabezal de piso y el tubo de extensión de la aspiradora antes de limpiar o dar servicio.*

- Para retirar la barra de sacudidor **18** de la cabeza de piso **9** Deslice el botón de liberación de barra de sacudidor **10** a la parte trasera de la unidad.
- La barra de sacudidor **18** ahora se puede retirar y limpiar.

Solución de problemas

Si el producto no funciona, revise lo siguiente:

La unidad no arranca

- La batería está descargada.
- Revise los requerimientos de carga de la batería.

El paquete de batería no carga

- El cargador no está conectado.
- Conecte el cargador en un tomacorriente que funcione. Consulte **Notas de carga importantes** respecto a más detalles.
- Temperatura de aire ambiente demasiado caliente o demasiado fría.
- Mueva el cargador y el paquete de batería a una temperatura de 39 grados F (4 °C) o menor a 104 grados F (+40 °C).

Si el rendimiento de la aspiradora es deficiente, verifique lo siguiente:

- Limpie los filtros. (Consulte la sección **Limpieza y Vaciado de la aspiradora**).

- Vacíe el tazón de polvo. (Consulte la sección **Limpieza y Vaciado de la aspiradora**).
- Limpie la barra de sacudidor. (Consulte la sección **Desinstalación y Limpieza de barra de sacudidor**.)

Almacenamiento seguro (Fig. O)

La unidad se puede guardar con seguridad, cuando no esté en uso, colocando el cierre en la parte trasera de la unidad del motor sobre la estación de almacenamiento **14** como se muestra en la Fig. O.

Accesorios

⚠ ADVERTENCIA: *Ya que los accesorios, diferentes a los ofrecidos por BLACK+DECKER, no se han probado con este producto, el uso de tales accesorios con esta herramienta podría ser peligroso. Para reducir el riesgo de lesiones, sólo se deben usar accesorios recomendados por BLACK+DECKER con este producto.*

Los accesorios recomendados para uso con su herramienta están disponibles por un costo adicional a partir de su distribuidor local o centro de servicio autorizado.

Reemplazo de filtro

El filtro se debe reemplazar cada 6 a 9 meses y siempre que esté desgastado o dañado. Los filtros de repuesto están disponibles en su distribuidor BLACK+DECKER.

Visite www.blackanddecker.com para localizar distribuidores.

Filtro BLACK+DECKER de reemplazo: BHFEAF1

Reparaciones

No se puede dar servicio al cargador y al paquete de batería. No hay partes dentro del cargador o paquete de baterías que puedan recibir servicio.

⚠ ADVERTENCIA: *Para garantizar la SEGURIDAD y CONFIABILIDAD del producto, las reparaciones, mantenimiento y ajuste (incluyendo la inspección y reemplazo de escobillas, cuando aplique) se deben realizar por un centro de servicio de fábrica BLACK+DECKER o un centro de servicio autorizado de BLACK+DECKER. Siempre use partes de reemplazo idénticas.*

PROTECCIÓN DEL MEDIO AMBIENTE



Recolección separada. Este producto no debe desecharse con la basura doméstica normal.

Si algún día descubre que su producto BLACK+DECKER necesita ser reemplazado, o si no le sirve de nada, no lo deseche con la basura doméstica. Haga que este producto esté disponible para una recolección separada.



La recolección separada de productos y embalajes usados permite que los materiales sean reciclados y usados nuevamente. La reutilización de materiales reciclados ayuda a prevenir la contaminación.

ambiental y reduce la demanda de materias primas. Las regulaciones locales pueden estipular la recolección separada de productos eléctricos del hogar, en sitios de desechos municipales o por parte del minorista cuando compra un producto nuevo.

BATERÍAS



Las baterías de BLACK+DECKER se pueden recargar muchas veces. Al final de su vida útil, deseche las baterías con el debido cuidado con nuestro medio ambiente:

- Descargue la batería por completo y luego extráigala de la herramienta.
- Las baterías de NiCd, NiMH e ion de litio son reciclables. Llévelas a cualquier agente de reparación autorizado o una estación de reciclaje local.

INFORMACIÓN DE SERVICIO

BLACK+DECKER ofrece una red completa de ubicaciones de servicio autorizadas y de propiedad de la compañía. Todos los Centros de Servicio BLACK+DECKER son atendidos por personal capacitado para proporcionar a los clientes un servicio eficiente y confiable de las herramientas eléctricas. Para obtener más información sobre nuestros centros de servicio autorizados y si necesita asesoramiento técnico, reparación o piezas de repuesto originales de fábrica, comuníquese con la ubicación de BLACK+DECKER más cercana, o visítenos en www.blackanddecker-la.com

SISTEMAS DE BATERÍA Y CARGADORES BLACK+DECKER**Cargadores****Paquetes de batería y cargadores compatibles**

Ion de litio 20V Max*	Baterías	LD20BAT, LBXR2020
	Cargadores	400 mA

*El voltaje de batería inicial máximo (medido sin carga de trabajo) es de 20 voltios. El voltaje nominal es 18.

⚠ ADVERTENCIA: *El uso de cualquier otro paquete de batería puede crear un riesgo de lesiones e incendio.*

⚠ ATENÇÃO: *Leia todas as recomendações e instruções de segurança. O descumprimento das recomendações e instruções pode resultar em choque elétrico, incêndio e/ou lesões corporais graves.*

👤 ATENÇÃO: *para reduzir o risco de lesões corporais, leia as instruções deste manual.*

Destinação de uso

Seu aspirador de pó BLACK+DECKER foi projetado para aspirar e limpar todos os dias. O aparelho é destinado apenas a uso doméstico.

Definições: Símbolos e Palavras de Alertas de Segurança

Este manual de instruções usa os seguintes símbolos e palavras de alertas de segurança para alertá-lo quanto a situações de perigo e seu risco de lesões corporais ou danos materiais.

⚠ PERIGO: *indica uma situação de perigo iminente que, se não for evitada, resultará em morte ou lesão grave.*

⚠ ATENÇÃO: *indica uma situação potencialmente perigosa que, se não for evitada, poderá resultar em morte ou lesões corporais graves.*

⚠ CUIDADO: *indica uma situação potencialmente perigosa que, se não for evitada, poderá resultar em lesões corporais leves ou moderadas.*

⚠ (Usado sem palavras) Indica uma mensagem relacionada à segurança.

AVISO: *indica uma prática não relacionada a uma lesão corporal, que se não evitada, pode causar danos materiais.*

INSTRUÇÕES DE SEGURANÇA IMPORTANTES

Quando usar este aparelho, você deverá sempre seguir as precauções, incluindo o seguinte:

LEIA TODAS AS INSTRUÇÕES ANTES DE USAR ESTE APARELHO.

⚠ ATENÇÃO: *Leia todas as recomendações e instruções de segurança. O descumprimento das*

recomendações e instruções pode resultar em choque elétrico, incêndio e/ou lesões corporais graves.

⚠ ATENÇÃO: *Algumas poeiras domésticas contêm químicos conhecidos no Estado da Califórnia como causadores de câncer, defeitos em recém-nascidos ou outros perigos para a reprodução, como asbestos e chumbo em tintas a base de chumbo.*

⚠ ATENÇÃO: *Não tente modificar ou reparar o aparelho.*

⚠ ATENÇÃO: *Não carregue o conjunto de baterias quando a temperatura do ar estiver abaixo de 4 °C (39 °F) ou acima de 40 °C (104 °F). Siga todas as instruções de carregamento e não carregue o aparelho fora da faixa de temperatura especificada nas instruções. Carregar incorretamente ou em temperaturas fora da faixa especificadas pode danificar a bateria e aumentar o risco de incêndio.*

⚠ ATENÇÃO: *Para reduzir o risco de incêndio, choque elétrico ou lesão:*

- Risco de choque elétrico. Para proteger contra risco de choque elétrico, não coloque a base do carregador em água ou outro líquido.
- Não permita que seja usado como brinquedo. Tenha muita atenção quando usar próximo de crianças.
- Use apenas conforme descrito neste manual. Use somente anexos recomendados pelo fabricante.
- Não use e encaminhe o aparelho para a assistência técnica se não estiver funcionando corretamente, for derrubado, for danificado, for deixado na área externa ou for derrubado na água.
- Não manuseie o carregador, incluindo o plugue e os terminais de carregamento com as mãos molhadas.
- Não coloque nenhum objeto nas aberturas. Não use com qualquer abertura bloqueada. Mantenha livre de poeira, fiapos, cabelos ou qualquer outra coisa que possa reduzir o fluxo de ar.
- Mantenha o cabelo, roupas soltas, dedos e todas as partes do corpo longe das aberturas e das partes em movimento.
- Tenha cuidado especial ao limpar em escadas.
- Não use para captar líquidos inflamáveis ou combustível, como gasolina, ou use em áreas onde possam estar presentes.
- Não colete nada que esteja queimando ou com fumaça, como cigarros, fósforos ou cinzas quentes.
- Não use sem o coletor de pó e/ou os filtros.
- Não carregue a unidade em área externa.
- Use apenas o carregador fornecido pelo fabricante para recarregar.
- O aparelho não pode ser incinerado, mesmo que esteja muito danificado. As baterias podem explodir com fogo.
- Este aparelho é destinado apenas para uso doméstico e não para uso comercial ou industrial. A unidade deve ser colocada ou montada longe de pias e superfícies quentes.

- Ligue o carregador diretamente em uma tomada elétrica.
- Use o carregador apenas em uma tomada elétrica padrão.
- Desconecte o carregador da tomada antes de qualquer limpeza ou manutenção de rotina.
- Não olhe nas saídas de ar quando a unidade estiver ligada, pois há a possibilidade de pequenos detritos serem descarregados das Saídas de ar, especialmente após a limpeza/substituição dos filtros, pois os detritos dentro da unidade podem ser movimentados.
- Vazamentos das células das baterias podem ocorrer sob condições extremas. Se o líquido, que é uma solução de 20-35% de hidróxido de potássio, tocar na pele (1) lave rapidamente com água e sabão ou (2) neutralize com ácido suave, como suco de limão ou vinagre. Se o líquido entrar nos olhos, lave imediatamente com água limpa por um mínimo de 10 minutos. Busque atenção médica.

GUARDE ESTAS INSTRUÇÕES

Recomendações de Segurança Adicionais

- Evite um acionamento acidental do aparelho.** Se certifique que o botão LIGAR/DESLIGAR está na posição DESLIGADO antes de levantar ou transportar o aparelho. Transportar o aparelho com seu dedo no botão LIGAR/DESLIGAR ou ligar na tomada aparelhos que estejam com o botão na posição LIGADO, pode resultar em acidentes.
- Desconecte a bateria do aparelho antes de realizar qualquer manutenção, troca de acessórios ou armazenamento.** Essas medidas preventivas de segurança reduzem o risco de acionamento acidental do aparelho.
- Carregar o produto somente com o carregador fornecido pelo fabricante.** O uso de um carregador diferente daquele fornecido pelo fabricante, pode resultar em riscos de incêndio.
- Use o aparelho somente com a bateria especificada e fornecida pelo fabricante.** O uso de baterias diferentes pode gerar risco de lesões ou incêndio.
- Quando o conjunto de baterias não estiver em uso, mantenha-o longe de outros objetos de metal, como cliques de papel, moedas, chaves, pregos, parafusos ou outros pequenos objetos de metal que possam fazer a conexão de um terminal a outro.** Encurtar os terminais da bateria pode causar queimaduras ou incêndio.
- Em condições Extremas, o líquido pode ser ejetado da bateria; evite contato. Se ocorrer contato acidental, lave com água.** Se o líquido entrar em contato com os olhos, procure assistência médica. Líquido ejetado da bateria pode causar irritações ou queimaduras.
- Não use uma bateria ou aparelho danificado ou modificado.** Baterias danificadas ou modificadas podem apresentar um comportamento imprevisível, resultando em incêndio, explosão ou risco de lesões.
- Não exponha um conjunto de baterias ou o aparelho ao fogo ou temperatura excessiva.** Expor a fogo ou temperatura acima de 130 °C (266 °F) pode causar explosão.

- Siga todas as instruções de carregamento e não carregue a bateria ou o aparelho fora da faixa de temperatura especificada nas instruções.** Carregar incorretamente ou em temperaturas fora da faixa especificadas pode danificar a bateria e aumentar o risco de incêndio.
- Seu aparelho deve ser consertado por um técnico qualificado e apenas com peças de reposição idênticas. Isso assegura o funcionamento adequado do produto.** Isso vai assegurar que se mantém a segurança do produto.
- Não modifique ou tente reparar o aparelho ou o conjunto de baterias, exceto conforme indicado nas instruções de uso e cuidado.**

Informações de Segurança Adicionais

ATENÇÃO: Nunca modifique nunca modifique o aparelho ou qualquer parte dele. Isso pode resultar em danos ou lesões corporais.

ATENÇÃO: SEMPRE use óculos de segurança. Óculos normais de uso cotidiano NÃO são óculos de proteção. Use também máscara facial ou máscara anti-poeira se a operação tiver muita poeira. SEMPRE USE EQUIPAMENTO DE PROTEÇÃO CERTIFICADO:

- Óculos de segurança ANSI Z87.1 (CAN/CSA Z94.3),
- Proteção de audição ANSI S12.6 (S3.19),
- Proteção respiratória NIOSH/OSHA/MSHA.

CUIDADO: Quando não estiver sendo usado, coloque o aparelho de lado, em uma superfície estável onde não vai causar perigo de alguém tropeçar ou de cair. Alguns aparelhos com conjunto de baterias podem ser mantidos de pé, mas podem facilmente cair.

A etiqueta de seu aparelho pode incluir os símbolos a seguir. Os símbolos e suas definições são os seguintes:

V.....	voltz	~	ou CA corrente alternada
Hz.....	hertz	⎓	ou CA/CD ...corrente alternada ou direta
min.....	minutos	☐	Classe II Construção (isolamento duplo)
— — —	ou CD corrente direta	n ₀	velocidade sem carga
⚡Classe I Construção (aterrado)	n	velocidade nominal
.../min.....	por minuto	R	terminal de aterramento
BPM batidas por minuto		⚠símbolo de alerta de segurança
IPM impactos por minuto		⚠radiação visível
RPM.....	rotações por minuto	☑use proteção respiratória
sfpm.....	pés de superfície por minuto	☑use proteção ocular
SPM cursos por minuto		☑use proteção auditiva
A.....	amperes		
W.....	watts		
Wh.....	watt-horas		
Ah.....	amp-horas		

leia toda a documentação

BATERIAS E CARREGADORES

O conjunto de bateria não está totalmente carregado quando sai da caixa. Antes de usar o conjunto de baterias e o carregador, leia as instruções de segurança e em seguida cumpra os procedimentos de carregamento delineados. Para encomendar conjunto de baterias de reposição, inclua o número do catálogo e a tensão no pedido.

LEIA TODAS AS INSTRUÇÕES

Instruções de segurança importantes para todos os conjuntos de baterias

 **ATENÇÃO:** *Leia todas as advertências, instruções e marcações preventivas do conjunto de baterias, carregador e produto. A inobservância das advertências e instruções pode resultar em choque elétrico, incêndio e/ou lesões corporais graves.*

- *Não carregue o conjunto de baterias em ambientes explosivos, como na presença de poeira, gases ou líquidos inflamáveis. Inserir ou remover o conjunto de baterias do carregador pode incendiar a poeira ou fumos.*
- **NUNCA force o conjunto de baterias no carregador. NÃO modifique o conjunto de baterias de qualquer forma para encaixar em um carregador não compatível, pois o conjunto de baterias pode quebrar causando ferimentos corporais graves.**
- *Carregue os conjuntos de baterias somente em carregadores BLACK+DECKER.*
- *Consulte a tabela no final deste manual para conhecer a compatibilidade das baterias e dos carregadores compatíveis*
- **NÃO** borrife ou mergulhe em água ou outros líquidos.
- **NÃO** deixe que água ou outro líquido penetre no conjunto de baterias.
- **Não guarde ou use o aparelho e o conjunto de baterias em locais onde a temperatura pode atingir ou exceder 40 °C (104 °F) (como em abrigo no exterior ou construção de metal no verão).** Para ter uma vida útil prolongada, os conjuntos de baterias devem ficar armazenados em um local fresco e seco.
OBSERVAÇÃO: Não armazene os conjuntos de baterias em um aparelho com o botão LIGAR/ DESLIGAR na posição ligado. Nunca coloque fita adesiva para manter o botão na posição LIGADO.
- **O conjunto de baterias não pode ser incinerado, mesmo que esteja muito danificado ou completamente gasto.** O conjunto de baterias pode explodir com fogo. São gerados fumos e materiais tóxicos quando os conjuntos de baterias de lítio-íon são queimadas.
- **Se o conteúdo da bateria tem contato com a pele, lave imediatamente a zona com sabão suave e água.** Se o líquido de bateria penetrar seus olhos, lave com água

o olho aberto durante 15 minutos ou até a irritação passar. Se necessitar de cuidados médicos, o eletrólito da bateria é composto por uma mistura de carbonatos líquidos orgânicos e sais de lítio.

- **O conteúdo de uma célula de bateria aberta pode causar irritação respiratória.** Providencie ar fresco. Se os sintomas persistirem, procure cuidados médicos.
- **O líquido da bateria pode ser inflamável se exposto a uma faísca ou chama.**
- **Nunca tente abrir o conjunto de baterias por qualquer razão. Se a caixa do conjunto de baterias está quebrada ou danificada, não o insira no carregador.** Não esmague, deixe cair ou danifique o conjunto de baterias. Não use um conjunto de baterias ou carregador que tenha sofrido uma forte pancada, tenha caído, passado por cima ou danificado de outra forma (por exemplo, furado com um prego, pancada de um martelo, alguém que caminhou em cima). Deve devolver conjuntos de baterias danificados ao centro de serviços para reciclagem.

Recomendações de Armazenamento

O melhor local para armazenamento é um lugar frio e seco, longe da luz do sol e do calor ou frio excessivo. Guarde o conjunto de baterias totalmente carregado fora do carregador.

Instruções de limpeza do conjunto de baterias

Remova sujeira e graxa do exterior do conjunto de baterias usando um pano ou uma escova não metálica macia. Não use água nem soluções de limpeza.

Transporte

 **ATENÇÃO:** *Risco de incêndio. Não guarde, carregue ou transporte o conjunto de baterias de forma que objetos de metal possam ter contato com terminais de bateria expostos. Por exemplo, não coloque o conjunto de baterias em aventais, bolsos, caixas de ferramenta, caixas de conjuntos de produtos e outros, em que possa ter pregos, parafusos, chaves, moedas, ferramentas manuais, etc. Quando estiver transportando conjuntos de baterias, se certifique que os terminais da bateria estão protegidos e bem isolados de materiais poderiam ter contato com eles e causar um curto-circuito.*
OBSERVAÇÃO: Não deve colocar conjuntos de baterias em bagagem de porão em aviões e para circuitos mais curtos, devem ser adequadamente protegidas se vão ser transportadas em bagagem de mão.

Instruções de Segurança Importantes para Todos os Carregadores de Baterias

 **ATENÇÃO:** *Leia todas as advertências, instruções e marcações preventivas do conjunto de baterias, carregador e produto.*

A inobservância das advertências e instruções pode resultar em choque elétrico, incêndio e/ou lesões corporais graves.

- **NÃO tente carregar o conjunto de baterias com um carregador qualquer, que não seja um carregador BLACK+DECKER.** Os carregadores e conjuntos de baterias BLACK+DECKER foram projetados especificamente para trabalhar em conjunto.
- **Esses carregadores não se destinam a outros tipos de uso, exceto para o carregamento de baterias recarregáveis BLACK+DECKER.** Carregar outros tipos de conjuntos de bateria pode causar sobreaquecimento e explosão, resultando em ferimentos corporais, danos materiais, incêndio, choque elétrico ou eletrocussão.
- **Não exponha o carregador à chuva ou neve.**
- **Não deixe que água ou outro líquido penetre no carregador.**
- **Para desconectar o carregador, puxe pelo plugue e não pelo fio.** Isso reduzirá o risco de dano ao plugue e fio elétrico.
- **Certifique-se de que o fio esteja posicionado de modo que as pessoas não pisem, não tropecem nele ou que fique sujeito a danos ou estiramento.**
- **Não use uma extensão elétrica a menos que seja absolutamente necessário.** O uso de uma extensão elétrica inapropriada pode resultar em risco de incêndio, choque elétrico ou eletrocussão.
- **Ao operar o carregador em ambientes externos, sempre providencie um local seco e use uma extensão elétrica adequada para uso no exterior.** Usar um fio apropriado para uso no exterior reduz os choques elétricos.

A extensão elétrica deve ter um tamanho de fio adequado (AWG ou Bitola de Fio Americano) para segurança.

Quanto menor for o número de bitola do fio, mais pesado será o fio e também maior capacidade. Um cabo de tamanho inferior ao normal causará uma queda na tensão de linha, provocando perda de energia e superaquecimento. A tabela a seguir mostra o tamanho correto para usar, dependendo do comprimento de todas as extensões elétricas conectadas juntas e da corrente da placa de identificação. Se tiver dúvida, use a bitola com o peso seguinte.

Calibre mínimo para conjuntos de cabos

Tensão		Comprimento total do cabo em metros (m)			
120 V - 127V		0 - 7	7 - 15	15 - 30	30 - 50
220V		0 - 15	15 - 30	30 - 60	60 - 100
Corrente		Seção transversal mínima do cabo em milímetros (mm ²)			
Superior a	Não superior a				
0	6	1,0	1,5	1,5	2,5
6	10	1,0	1,5	2,5	4,0
10	12	1,5	1,5	2,5	4,0
12	16	2,5	4,0	Não recomendado	

- **Não coloque nenhum objeto em cima do carregador.** Posicione o carregador afastado de qualquer fonte de calor.
- **Não opere o carregador com um fio ou plugue danificado.** Substitua imediatamente.

- **Não opere o carregador se sofreu uma pancada forte, caiu ou se está danificado de outra forma.** Entregue a um centro de assistência técnica autorizado.
- **Não desmonte o carregador; entregue a um centro de assistência técnica autorizado quando for necessário fazer serviços ou reparações.** A montagem incorreta pode resultar em risco de choque elétrico, eletrocussão ou incêndio.
- **O carregador foi projetado para operar com energia elétrica doméstica padrão. Não tente usá-lo em nenhuma outra tensão.** Isso não é aplicável ao carregador de veículo.
- **Materiais estranhos de natureza condutora, como por exemplo, poeira de moagem, aparas de metal, palha de aço, película de alumínio ou outra acumulação de partículas de metal devem ser mantidas afastadas das cavidades do carregador.**
- **Sempre desconecte o carregador da tomada quando não houver bateria conectada ao aparelho.**

Como Carregar uma Bateria (Fig. B, D, E, F)

1. Ligue o carregador a uma tomada apropriada.
2. Encaixe a bateria no aparelho. A luz verde de carregamento irá piscar continuamente indicando o carregamento da bateria.
3. A bateria estará completamente carregada quando a luz verde parar de piscar e permanecer continuamente acesa. Depois de carregado, o conjunto de baterias pode ser mantido no carregador ou ser removido.

ATENÇÃO: Carregue as baterias apenas em temperatura acima de 40 ° F (4,5 ° C) e abaixo de 105 ° F (+40,5 ° C).

4. O carregador não carrega um conjunto de baterias que esteja com avaria, o que pode ser indicado pela luz de carregamento APAGADA ou pelo piscar da luz vermelha. Se a luz permanecer APAGADA ou a luz vermelha estiver piscando, leve o carregados e a bateria a uma assistência técnica autorizada.

OBSERVAÇÃO: Verifique a etiqueta próxima a luz de carregamento para conferir os padrões de funcionamento.

Retardamento por conjunto de baterias frio/quente

Quando o carregador detecta um conjunto de baterias que esteja muito quente ou muito frio, inicializa automaticamente um Retardamento por conjunto de baterias quente/frio, suspendendo o carregamento até o conjunto de baterias atingir a temperatura apropriada. O carregador se comuta automaticamente para o modo de carregamento do conjunto de baterias. Essa função garante vida útil máxima da bateria.

Um conjunto de bateria frio pode carregar mais lentamente do que um conjunto de baterias quente.

O retardamento por conjunto de baterias frio/quente será indicado pela luz vermelha piscando continuamente em ON seguido por um ON mais longo (veja o padrão de pisca do carregador). Quando o conjunto de baterias atingir

uma temperatura apropriada, o carregador recomeça o procedimento de carregamento.

Sistema de Proteção Eletrônica

Os aparelhos de íon- lítio são projetados com um Sistema de Proteção Eletrônica, que protegerá o conjunto de baterias contra sobrecarga, superaquecimento ou descargas profundas. O aparelho se desliga automaticamente e é necessário recarregar o conjunto de baterias.

Observações importantes sobre

o carregamento

1. O carregador e o conjunto de baterias pode ficar quente ao toque durante o carregamento. Isso é uma condição normal e não indica um problema. Para facilitar o resfriamento do conjunto de baterias depois do uso, evite colocar o carregador ou o conjunto de baterias em um ambiente quente, como um armazém de metal ou um reboque sem isolamento.
2. Se o conjunto de baterias não carregar corretamente:
 - a. Verifique a operação da tomada ligando a uma lâmpada ou outro aparelho;
 - b. Verifique se a tomada está ligada a um interruptor que desliga a energia quando você o desliga;
 - c. Se o problema de carregamento persistir, leve o aparelho, o conjunto de baterias e o carregador para o seu centro de assistência técnica local.
3. Você pode carregar um conjunto de baterias parcialmente usado se desejar, sem ter algum efeito adverso no conjunto de baterias.

Instruções de limpeza do carregador

⚠ ATENÇÃO: *Perigo de choque elétrico. Desligue o carregador da tomada de antes de limpar. Sujira e graxa podem ser removidas do exterior do carregador usando um pano ou uma escova não metálica macia. Não use água nem soluções de limpeza.*

GUARDE ESSAS INSTRUÇÕES PARA USO FUTURO

MONTAGEM E AJUSTES

⚠ ATENÇÃO: *Para reduzir o risco de lesões corporais graves, desligue a unidade e desconecte as baterias antes de efetuar ajustes ou remover/instalar fixações ou acessórios. Um acionamento acidental poderá causar lesões.*

Montagem (Fig. C)

1. Alinhe o topo do tubo tubo extensor **8** com a entrada do aspirador **15** como mostrado na Fig. C.
2. Empurre o tubo extensor **8** na entrada do aspirador **15** para que trave na posição.
3. Para remover um acessório, pressione o botão de liberação tubo extensor **7** localizado na entrada do

aspirador ou na parte inferior do tubo tubo extensor e puxe suavemente o acessório conectado.

⚠ ATENÇÃO: *Quando não estiver em uso, posicione a unidade com a traseira do aspirador virada para a parede para que nenhuma queda inesperada da unidade entre em contato com a parede, animais de estimação ou pessoas.*

OPERAÇÃO

⚠ ATENÇÃO: *Para reduzir o risco de lesões corporais graves, desligue a unidade e desconecte as baterias antes de efetuar ajustes ou remover/instalar fixações ou acessórios. Um acionamento acidental poderá causar lesões corporais.*

Como Instalar e Remover as Baterias

(Fig. F)

OBSERVAÇÃO: para obter melhores resultados, verifique se as baterias estão totalmente carregadas.

Para instalar as baterias **12** no conector do aparelho, alinhe as baterias aos trilhos dentro do conector do aparelho e as deslize para dentro até que estejam firmemente encaixadas no aparelho.

Para remover as baterias do aparelho, pressione o botão de liberação **13** e as puxe firmemente para fora do conector do aparelho. Insira-as no carregador, conforme descrito na seção do carregador deste manual.

Uso (Fig. A, G)

Este aspirador de pó pode ser usado em uma das seguintes duas formas.

- Com o tubo tubo extensor **8** e o bocal de piso **9**.
- Com a bocal estreito **11**.

Como Ligar e Desligar (Fig. H)

- Para ligar, pressione o botão ON/OFF **1**.
- Para mais potência, pressione o botão ON/OFF **1** novamente.

OBSERVAÇÃO: A luz LED indicadora do nível de bateria irá acender quando o aspirador ligar.
- Para desligar, pressione o botão ON/OFF **1** uma terceira vez.

Identificador automático do tipo de piso

A função automática de identificação do tipo de piso é ativada ao ligar o aparelho na velocidade baixa. Quando um carpete é identificado, a potência e a velocidade da aspiração aumentam automaticamente. Quando um piso liso é identificado, a potência e a velocidade da aspiração são reduzidas.

Usando um acessório (Fig. G)

O bocal estreito **11** permite aspirar cantos estreitos ou locais difíceis de alcançar.

- Para encaixar o bocal estreito **11**, o coloque na entrada **15** do aspirador e certifique-se de que está travado.
- Para remover o bocal estreito **11**, pressione a trava de liberação **16** e puxe o bocal para fora do encaixe.

MANUTENÇÃO

⚠ ATENÇÃO: *Para reduzir o risco de lesões corporais graves, desligue a unidade e desconecte as baterias antes de efetuar ajustes ou remover/instalar fixações ou acessórios. Um acionamento acidental poderá causar lesões.*

Limpeza

⚠ ATENÇÃO: *Limpe todas as saídas de ar com ar limpo e seco ao menos uma vez por semana. Para minimizar os riscos de lesões nos olhos, use sempre proteção ocular aprovada ANSI Z87.1.*

⚠ ATENÇÃO: *Nunca use diluentes ou outros químicos ácidos para limpar as peças não metálicas do aparelho. Esses químicos podem enfraquecer os materiais plásticos usados em essas peças. Use somente um pano úmido com água e um sabão neutro. Nunca deixe que líquidos penetrem no interior do aparelho; nunca mergulhar qualquer parte do aparelho em líquido.*

Limpeza e manutenção

⚠ ATENÇÃO: *Risco respiratório/projétil: Nunca use o aspirador sem o filtro.*

OBSERVAÇÃO: O filtro é reutilizável, não o confunda com um saco coletor descartável e não o jogue fora após esvaziar o reservatório. Recomendamos que você substitua o filtro a cada 6 a 9 meses, dependendo da frequência de uso.

Como esvaziar o reservatório (Fig. I-L)

- Pressione o botão de liberação do do reservatório **4** para liberar e remover o reservatório **5** do aspirador.
- Use seu dedo indicador e polegar para segurar as abas do alojamento do filtro e remova **6** do reservatório como mostrado na Fig. J.
- Coloque o reservatório sobre lixo e esvazie como ilustrado na Fig. K.
- Remova o filtro de espuma **17** do alojamento do filtro como mostrado na Fig. L.
- Sacuda ou escove suavemente qualquer poeira solta do filtro de espuma **17** e o filtro **6**.
- Enxágue o reservatório **5** com água morna e sabão.
- Lave os filtros com água morna e sabão.
- Garanta que os filtros estejam completamente secos antes de reajustar os filtros no alojamento do filtro.
- Reajuste o filtro de espuma limpo e seco **17** no alojamento do filtro **6**.

- Instale o alojamento do filtro no reservatório **5**.
- Instale o reservatório no aspirador até encaixar firmemente na posição.

Remoção e limpeza da escova giratória (Fig. M, N)

⚠ ATENÇÃO: *Para reduzir o risco de lesão das peças em movimento, desconecte o bocal de piso e o tubo extensor do aspirador antes de limpar ou fazer qualquer reparo.*

- Para remover a escova giratória **18** de piso **9** deslize o botão de liberação da barra do ventilador **10** para a traseira da unidade.
- A escova giratória **18** agora pode ser removida e limpa.

Resolução de problemas

Se o produto não funcionar, verifique o seguinte:

A unidade não liga

- Conjunto de baterias não carregado.
- Verifique os requisitos de carregamento do conjunto de baterias.

Conjunto de baterias não carrega

- Carregador não conectado.
- Conecte o carregador a uma tomada funcionando. Confira **Observações importantes sobre o carregamento** para obter mais detalhes.
- Temperatura do ar ambiente muito quente ou fria.
- Mova o carregador e o conjunto de baterias para uma temperatura de 4 °C (39 °F) ou abaixo de +40 °C (104 °F).

Se o desempenho do aspirador for ruim, confira o seguinte:

- Limpe os filtros. (Confira a seção **Limpeza e manutenção**.)
- Esvazie reservatório. (Confira a seção **Limpeza e Limpeza e manutenção**.)
- Limpe a escova giratória. (Confira a seção **Remover e limpar a escova giratória**.)

Armazenamento seguro (Fig. O)

A unidade pode ser armazenada com segurança, quando não estiver em uso, colocando a pega na traseira do motor no suporte de parede **14** como mostrado na Fig. O.

Acessórios

⚠ ATENÇÃO: *Como nenhum outro acessório, além daqueles oferecido pela BLACK+DECKER, foi testado com esse produto, o uso de outros acessórios com essa ferramenta pode ser perigoso. Para reduzir o risco de lesões corporais, use apenas acessórios recomendados da BLACK+DECKER com esse produto.*

Os acessórios recomendados para uso com o seu aparelho estão disponíveis a um custo extra junto ao seu revendedor local ou na assistência técnica autorizada.

Filtro de reposição

O filtro deve ser substituído a cada 6 a 9 meses e sempre que estiver danificado ou desgastado. Os filtros de reposição estão disponíveis pelo revendedor BLACK+DECKER.

Visite www.blackanddecker.com.br para localizar os revendedores.

Filtro de reposição BLACK+DECKER : BHFEAF1

Reparos

Não é possível reparar o carregador ou as baterias. Não tem peças reparáveis no interior do carregador e conjunto de baterias.



ATENÇÃO:

Para garantir a SEGURANÇA e CONFIABILIDADE do produto, os reparos, manutenção e ajustes (incluindo inspeção e substituição de escovas, quando aplicável) devem ser feitos por um centro de serviços de fábrica BLACK+DECKER ou um centro de serviços BLACK+DECKER autorizado. Use apenas peças de reposição idênticas.

PROTEGER O MEIO AMBIENTE



Coleta seletiva. Esse produto não pode ser descartado no lixo residual comum.

Caso queira trocar ou se desfazer de seu produto BLACK+DECKER, não o descarte no lixo residual comum. Disponibilize o produto para coleta seletiva.



Coleta seletiva de produtos e embalagens usadas permite que os materiais sejam reciclados e reutilizados. A reutilização de materiais reciclados ajuda a prevenir a poluição ambiental e reduzir a demanda de matéria-prima. Os órgãos de regulamentações locais podem fornecer coleta seletiva de produtos elétricos domésticos, em lixeiras municipais ou pelo vendedor quando comprar um produto novo.

BATERIAS



As baterias BLACK+DECKER podem ser recarregadas várias vezes. No final de sua vida útil, descarte as baterias de maneira ecologicamente correta.

- Esgote completamente a bateria e remova-a da ferramenta.
- Baterias de NiCd, NiMH e íon-lítio são recicláveis. Leve-as para um agente de reparo autorizado ou uma estação de reciclagem local.

ATENÇÃO!

Para assistência do seu produto, visite nosso site www.blackanddecker.com.br e verifique a assistência técnica autorizada mais próxima. Você também pode entrar em contato através do 0800-703-4644.

CONDIÇÕES GERAIS DE GARANTIA

- Desde que observadas rigorosamente as instruções deste manual e respeitadas as disposições legais aplicáveis, a Black&Decker do Brasil Ltda. assegura ao proprietário consumidor deste aparelho garantia contra defeito de peças ou de fabricação que nele se apresentar no período de dois anos, contados a partir da data de emissão da nota fiscal de compra.
- A BLACK+DECKER restringe sua responsabilidade unicamente na substituição gratuita de peças que apresentarem defeito de fabricação, exceto as que estiverem com desgaste natural durante a vigência da garantia.
 - Para eletrodomésticos são considerados acessórios os batedores, tampas, trava da tampa, tigelas, coletores de gordura, espátulas, grelhas, pegador, filtros, jarras, lâminas, mangueiras, escovas, bocais de cantos e frestas, alça, botões, rodas. Esses itens possuem garantia reduzida de 03 (três) meses.
 - Peças de desgaste natural: filtro hepa, botões, alça, cestas. Esses itens possuem garantia reduzida de 03 (três) meses.
 - Para produtos a bateria (Lithium) é desejável que a bateria seja carregada ao menos uma vez a cada 06 meses.
 - Para os produtos que utilizam pilha: item não incluso na embalagem.
- A BLACK+DECKER obriga-se a prestar os serviços acima referidos, tanto os gratuitos como os remunerados, somente nas localidades onde mantiver postos de assistências técnicas autorizadas BLACK+DECKER.
 - Postos de Serviços Autorizados são aqueles credenciados pela BLACK+DECKER e indicados pelo Serviço de Atendimento ao Consumidor (0800 703 46 44). Os profissionais que atendem o consumidor nesses postos são treinados periodicamente pela própria BLACK+DECKER e estão obrigados a utilizar apenas peças originais e a recomendar somente materiais e acessórios aprovados pela própria BLACK+DECKER.
 - Postos de Serviços não autorizados são os que não estão credenciados pela Black&Decker do Brasil e, portanto, não são indicados pelo Serviço de Atendimento ao Consumidor. Os profissionais destes postos não são treinados, nem fiscalizados pela BLACK+DECKER, que sobre eles não tem nenhuma responsabilidade.
- O comprador/consumidor, residente em outra localidade, que não tenha posto autorizado BLACK+DECKER terá que entrar em contato com a Central de Atendimento através do telefone gratuito 0800 7034644 para as devidas orientações quanto ao envio do produto para um posto autorizado da marca.

Através deste contato se for determinado o envio do produto via correios, ou transportadora, a BLACK+DECKER não se responsabiliza pelos riscos de transporte.

PORTUGUÊS

7. A Black&Decker do Brasil reserva-se o direito de alterar as especificações técnicas e as características do produto por desenvolvimento técnico, sem prévio aviso.
6. Produto exclusivo para uso doméstico.
7. Este aparelho não é destinado a ser operado por meio de um dispositivo externo ou sistema de controle remoto separado.

NOTA: Para efeito da prestação de serviço em garantia, deverá ser apresentada a cópia legível da nota fiscal de compra do aparelho a assistência técnica autorizada, pois a mesma será recolhida. Acessórios substituíveis pelo consumidor podem ser encontrados nas Assistências Técnicas Autorizadas BLACK+DECKER.

HIPÓTESES QUE ACARRETAM A PERDA DA GARANTIA

O consumidor perderá totalmente a garantia prevista neste certificado nas seguintes hipóteses:

1. Utilizar o produto em desacordo, sem estrita observância das especificações técnicas constantes deste manual ou fornecida por escrito pela BLACK+DECKER.
2. Mau uso.
3. Se ficar constatado que foram incorporados ao produto peças e componentes não originais, ou acessórios inadequados não recomendados pela BLACK+DECKER.
4. Peças com desgaste natural conforme item 2.2.
5. Reparos efetuados por postos não autorizados da BLACK+DECKER.
6. A BLACK+DECKER declara a garantia nula e sem efeito se este aparelho sofrer dano resultante de acidente, de uso abusivo e também se utilizado em tensão elétrica imprópria ou sujeita a flutuações excessivas.

7. Utilizar o produto para uma finalidade a qual ela não foi projetada.
8. Uso excessivo constatado pelos postos de assistência técnica autorizada ou ainda se apresentar sinais de violação, ajuste ou conserto por pessoa não autorizada pela BLACK+DECKER.
9. Baterias possuem garantia somente para defeitos de fabricação. A garantia não será válida para problemas de desgaste natural de uso, ou seja, a bateria a cada carga perde um ciclo de vida e com o uso e cargas frequentes esses ciclos se esgotam, isso caracteriza um desgaste natural. O posto autorizado também analisará a situação geral da bateria, se existe quebra, mau uso, disposição prolongada ao meio ambiente, exposição a alta temperatura e armazenamento inadequado. Vide item 2.3 de condições gerais de garantia.
10. Nos demais casos que, de acordo com a lei e com este manual caracterizam desobediência do consumidor ou usuário às regras de segurança e conservação do produto.
11. A garantia estendida, se houver, é uma forma de seguro, paga pelo consumidor, regulamentada pela SUSEP (Superintendência de Seguros Privados). Consiste na manutenção do produto após o vencimento da garantia legal (90 dias) ou garantia contratual (prazo estipulado pelo fabricante). O consumidor deve ficar atento, pois o fabricante não responde por esta garantia estendida. Esta garantia é de responsabilidade da empresa que contrata o seguro.

SISTEMAS DE CARREGADOR E BATERIA BLACK+DECKER

Carregadores

Conjuntos de bateria e carregadores compatíveis

20V Máx* Ion- lítio	Conjunto de baterias	LD20BAT, LBXR2020
	Carregadores	400 mA

* A tensão inicial máxima da bateria (medido sem carga operacional) é de 20 volts. A tensão nominal é de 18.

 **ATENÇÃO:** O uso de outros conjuntos de baterias pode gerar riscos de lesões ou incêndio.

⚠ WARNING: Read all safety warnings and all instructions. Failure to follow the warnings and instructions may result in electric shock, fire and/or serious injury.

⚠ WARNING: To reduce the risk of injury, read the instruction manual.

Intended Use

Your BLACK+DECKER vacuum has been designed for vacuuming everyday dry messes. This appliance is intended for household use only.

Definitions: Safety Alert Symbols and Words

This instruction manual uses the following safety alert symbols and words to alert you to hazardous situations and your risk of personal injury or property damage.

⚠ DANGER: Indicates an imminently hazardous situation which, if not avoided, **will** result in **death or serious injury**.

⚠ WARNING: Indicates a potentially hazardous situation which, if not avoided, **could** result in **death or serious injury**.

⚠ CAUTION: Indicates a potentially hazardous situation which, if not avoided, **may** result in **minor or moderate injury**.

⚠ (Used without word) Indicates a safety related message.

NOTICE: Indicates a practice **not related to personal injury** which, if not avoided, **may** result in **property damage**.

IMPORTANT SAFETY INSTRUCTIONS

When using an electrical appliances, basic precautions should always be followed, including the following:

READ ALL INSTRUCTIONS BEFORE USING THIS APPLIANCE.

⚠ WARNING: Read all safety warnings and all instructions. Failure to follow the warnings and instructions listed below may result in electric shock, fire and/or serious injury.

⚠ WARNING: Some household dust contains chemicals known to the State of California to cause cancer, birth defects or other reproductive harm such as asbestos and lead in lead based paint.

⚠ WARNING: Do not attempt to modify or repair the appliance.

⚠ WARNING: Do not charge the battery at ambient temperatures below 39 °F (4 °C) or above 104 °F (40 °C). Follow all charging instructions and do not charge the appliance outside of the temperature range specified in the instructions. Charging improperly or at temperatures outside of the specified range may damage the battery and increase risk of fire.

⚠ WARNING: To reduce the risk of fire, electrical shock or injury:

- Shock Hazard. To protect against risk of electrical shock, do not put charging base in water or other liquid.
- Do not allow to be used as a toy. Close attention is necessary when used by or near children.
- Use only as described in this manual. Use only manufacturer's recommended attachments.
- If appliance is not working as it should, has been dropped, damaged, left outdoors, or dropped into water, return it to a service center.
- Do not handle charger, including charger plug, and charger terminals with wet hands.
- Do not put any object into openings. Do not use with any opening blocked; keep free of dust, lint, hair, and anything that may reduce air flow.
- Keep hair, loose clothing, fingers, and all parts of body away from openings and moving parts.
- Use extra care when cleaning on stairs.
- Do not use to pick up flammable or combustible liquids, such as gasoline, or use in areas where they may be present.
- Do not pick up anything that is burning or smoking, such as cigarettes, matches, or hot ashes.
- Do not use without dust bag and/or filters in place.
- Do not charge the unit outdoors.
- Use only the charger supplied by the manufacturer to recharge.
- Do not incinerate the appliance even if it is severely damaged. The batteries can explode in a fire.
- This appliance is intended for household use only and not for commercial or industrial use. The unit should be placed or mounted away from sinks and hot surfaces.
- Plug the charger directly into an electrical outlet.
- Use the charger only in a standard electrical outlet.
- Unplug the charger from outlet before any routine cleaning or maintenance.
- Do not look into the air vents when the unit is switched on, as sometimes there is a possibility of small debris being discharged from the air vents, especially after cleaning

/ replacement of the filters as debris inside the unit can be disturbed.

- Leaks from battery cells can occur under extreme conditions. If the liquid, which is a 20-35% solution of potassium hydroxide, gets on the skin (1) wash quickly with soap and water or (2) neutralize with a mild acid such as lemon juice or vinegar. If the liquid gets into the eyes, flush them immediately with clean water for a minimum of 10 minutes. Seek medical attention.

SAVE THESE INSTRUCTIONS

Additional Safety Warnings

- Prevent unintentional starting. Ensure the switch is in the off-position before picking up or carrying the appliance.** Carrying the appliance with your finger on the switch or energizing appliance that have the switch on invites accidents.
- Disconnect the battery pack from the appliance before making any adjustments, changing accessories, or storing appliance.** Such preventive safety measures reduce the risk of starting the appliance accidentally.
- Recharge only with the charger specified by the manufacturer.** A charger that is suitable for one type of battery pack may create a risk of fire when used with another battery pack.
- Use appliance only with specifically designed battery packs.** Use of any other battery packs may create a risk of injury and fire.
- When battery pack is not in use, keep it away from other metal objects, like paper clips, coins, keys, nails, screws or other small metal objects, that can make a connection from one terminal to another. Shorting the battery terminals together may cause burns or a fire.
- Under abusive conditions, liquid may be ejected from the battery; avoid contact. If contact accidentally occurs, flush with water. If liquid contacts eyes, additionally seek medical help.** Liquid ejected from the battery may cause irritation or burns.
- Do not use a battery pack or appliance that is damaged or modified.** Damaged or modified batteries may exhibit unpredictable behavior resulting in fire, explosion or risk of injury.
- Do not expose a battery pack or appliance to fire or excessive temperature.** Exposure to fire or temperature above 266 °F (130 °C) may cause explosion.
- Follow all charging instructions and do not charge the battery pack or appliance outside of the temperature range specified in the instructions.** Charging improperly or at temperatures outside of the specified range may damage the battery and increase the risk of fire.
- Have servicing performed by a qualified repair person using only identical replacement parts.** This will ensure that the safety of the product is maintained.
- Do not modify or attempt to repair the appliance or the battery pack except as indicated in the instructions for use and care.**

Additional Safety Information

WARNING: Never modify the power tool or any part of it. Damage or personal injury could result.

WARNING: ALWAYS use safety glasses. Everyday eyeglasses are NOT safety glasses. Also use face or dust mask if cutting operation is dusty. ALWAYS WEAR CERTIFIED SAFETY EQUIPMENT:

- ANSI Z87.1 eye protection (CAN/CSA Z94.3),
- ANSI S12.6 (S3.19) hearing protection,
- NIOSH/OSHA/MSHA respiratory protection.

WARNING: Some dust created by power sanding, sawing, grinding, drilling, and other construction activities contains chemicals known to the State of California to cause cancer, birth defects or other reproductive harm. Some examples of these chemicals are:













- lead from lead-based paints,
- crystalline silica from bricks and cement and other masonry products, and
- arsenic and chromium from chemically-treated lumber.

Your risk from these exposures varies, depending on how often you do this type of work. To reduce your exposure to these chemicals: work in a well ventilated area, and work with approved safety equipment, such as those dust masks that are specially designed to filter out microscopic particles.

- Wear protective clothing and wash exposed areas with soap and water.** Allowing dust to get into your mouth, eyes, or lay on the skin may promote absorption of harmful chemicals. Direct particles away from face and body.
- Use the appropriate dust extractor vacuum to remove the vast majority of static and airborne dust.** Failure to remove static and airborne dust could contaminate the working environment or pose an increased health risk to the operator and those in close proximity.
- Use clamps or other practical ways to secure and support the workpiece to a stable platform.** Holding the work by hand or against your body is unstable and may lead to loss of control and injury.
- Air vents often cover moving parts and should be avoided.** Loose clothes, jewelry or long hair can be caught in moving parts.

CAUTION: When not in use, place tool on its side on a stable surface where it will not cause a tripping or falling hazard. Some tools with large battery packs will stand upright on the battery pack but may be easily knocked over.

The label on your tool may include the following symbols. The symbols and their definitions are as follows:

V	volts	 or AC.....	alternating current
Hz	hertz	 or AC/DC	alternating or direct current
min	minutes		Class II Construction (double insulated)
 or DC	direct current	n_0	no load speed
	Class I Construction (grounded)	n	rated speed
.../min	per minute		earthing terminal
BPM	beats per minute		safety alert symbol
IPM	impacts per minute		visible radiation
RPM	revolutions per minute		wear respiratory protection
sfpm	surface feet per minute		wear eye protection
SPM	strokes per minute		wear hearing protection
A	amperes		read all documentation
W	watts		
Wh	watt hours		
Ah	amp hours		

BATTERIES AND CHARGERS

The battery pack is not fully charged out of the carton. Before using the battery pack and charger, read the safety instructions below and then follow charging procedures outlined. When ordering replacement battery packs, be sure to include the catalog number and voltage.

READ ALL INSTRUCTIONS

Important Safety Instructions for All Battery Packs

 **WARNING:** Read all safety warnings, instructions, and cautionary markings for the battery pack, charger and product. Failure to follow the warnings and instructions may result in electric shock, fire and/or serious injury.

- Do not charge or use the battery pack in explosive atmospheres, such as in the presence of flammable liquids, gases or dust. Inserting or removing the battery pack from the charger may ignite the dust or fumes.
- NEVER force the battery pack into the charger. DO NOT modify the battery pack in any way to fit into a non-compatible charger as battery pack may rupture causing serious personal injury.
- Charge the battery packs only in BLACK+DECKER chargers.
- Consult the chart at the end of this manual for compatible battery packs and chargers
- DO NOT splash or immerse in water or other liquids.
- DO NOT allow water or any liquid to enter battery pack.
- Do not store or use the tool and battery pack in locations where the temperature may reach or exceed 104 °F (40 °C) (such as outside sheds or metal buildings in summer). For best life store battery packs in a cool, dry location.

NOTE: Do not store the battery packs in a tool with the trigger switch locked on. Never tape the trigger switch in the ON position.

- Do not incinerate the battery pack even if it is severely damaged or is completely worn out. The battery pack can explode in a fire. Toxic fumes and materials are created when lithium-ion battery packs are burned.
- If battery contents come into contact with the skin, immediately wash area with mild soap and water. If battery liquid gets into the eye, rinse water over the open eye for 15 minutes or until irritation ceases. If medical attention is needed, the battery electrolyte is composed of a mixture of liquid organic carbonates and lithium salts.
- Contents of opened battery cells may cause respiratory irritation. Provide fresh air. If symptoms persist, seek medical attention.
- Battery liquid may be flammable if exposed to spark or flame.
- Never attempt to open the battery pack for any reason. If the battery pack case is cracked or damaged, do not insert into the charger. Do not crush, drop or damage the battery pack. Do not use a battery pack or charger that has received a sharp blow, been dropped, run over or damaged in any way (e.g., pierced with a nail, hit with a hammer, stepped on). Damaged battery packs should be returned to the service center for recycling.

Storage Recommendations

The best storage place is one that is cool and dry, away from direct sunlight and excess heat or cold. Store the fully charged battery pack out of the charger.

Battery Pack Cleaning Instructions

Dirt and grease may be removed from the exterior of the battery using a cloth or soft non-metallic brush. Do not use water or any cleaning solutions.

Transportation

 **WARNING:** Fire hazard. Do not store, carry, or transport the battery pack so that metal objects can contact exposed battery terminals. For example, do not place the battery pack in aprons, pockets, tool boxes, product kit boxes, drawers, etc., with loose nails, screws, keys, coins, hand tools, etc. When transporting individual battery packs, make sure that the battery terminals are protected and well insulated from materials that could contact them and cause a short circuit. **NOTE:** Li-ion battery packs should not be put in checked baggage on airplanes and must be properly protected from short circuits if they are in carry-on baggage.

Important Safety Instructions for All Battery Chargers

⚠ WARNING: Read all safety warnings, instructions, and cautionary markings for the battery pack, charger and product. Failure to follow the warnings and instructions may result in electric shock, fire and/or serious injury.

- **DO NOT attempt to charge the battery pack with any chargers other than a BLACK+DECKER charger.** BLACK+DECKER chargers and battery packs are specifically designed to work together.
- **These chargers are not intended for any uses other than charging BLACK+DECKER rechargeable battery packs.** Charging other types of battery packs may cause them to overheat and burst, resulting in personal injury, property damage, fire, electric shock or electrocution.
- **Do not expose the charger to rain or snow.**
- **Do not allow water or any liquid to enter charger.**
- **Pull by the plug rather than the cord when disconnecting the charger.** This will reduce the risk of damage to the electric plug and cord.
- **Make sure that the cord is located so that it will not be stepped on, tripped over or otherwise subjected to damage or stress.**
- **Do not use an extension cord unless it is absolutely necessary.** Use of improper extension cord could result in risk of fire, electric shock or electrocution.
- **When operating a charger outdoors, always provide a dry location and use an extension cord suitable for outdoor use.** Use of a cord suitable for outdoor use reduces the risk of electric shock.

An extension cord must have adequate wire size (AWG or American Wire Gauge) for safety. The smaller the gauge number of the wire, the heavier the cord and thus the greater its capacity. An undersized cord will cause a drop in line voltage resulting in loss of power and overheating. The following table shows the correct size to use depending on total length of all extension cords plugged together, and nameplate ampere rating. If in doubt, use the next heavier gauge.

Minimum Gauge for Cord Sets

Volts		Total length of cord in meters (m)			
120 V - 127V		0 - 7	7 - 15	15 - 30	30 - 50
220V		0 - 15	15 - 30	30 - 60	60 - 100
Ampere Rating		Minimal cross-sectional area of the cord in millimeters (mm ²)			
More Than	Not More Than				
0	6	1,0	1,5	1,5	2,5
6	10	1,0	1,5	2,5	4,0
10	12	1,5	1,5	2,5	4,0
12	16	2,5	4,0	Not Recommended	

- **Do not place any object on top of the charger.** Place the charger in a position away from any heat source.
- **Do not operate the charger with a damaged cord or plug—have them replaced immediately.**

- **Do not operate the charger if it has received a sharp blow, been dropped or otherwise damaged in any way.** Take it to an authorized service center.
- **Do not disassemble the charger; take it to an authorized service center when service or repair is required.** Incorrect reassembly may result in a risk of electric shock, electrocution or fire.
- **The charger is designed to operate on standard household electrical power. Do not attempt to use it on any other voltage.** This does not apply to the vehicular charger.
- **Foreign materials of a conductive nature, such as, but not limited to, grinding dust, metal chips, steel wool, aluminum foil or any buildup of metallic particles should be kept away from the charger cavities.**
- **Always unplug the charger from the power supply when there is no battery pack in the cavity.**

Charging a Battery (Fig. B, D, E, F)

1. Plug the charger into an appropriate outlet.
2. Insert and fully seat battery pack. Green charging light will continuously blink while charging.
3. Charging is complete when the green light remains continuously ON. Battery pack can be left in charger or removed.

⚠ WARNING: Only charge batteries in air temperature over 40 °F (4.5 °C) and below 105 °F (+40.5 °C).

4. Charger will not charge a faulty battery pack, which may be indicated by the light staying OFF or the red light rapidly blinking. Take charger and battery pack to an authorized service center if light stays OFF or red light rapidly blinks.

NOTE: Refer to label near charging light on charger for blink patterns.

Hot/Cold Pack Delay

When the charger detects a battery pack that is too hot or too cold, it automatically starts a Hot/Cold Pack Delay, suspending charging until the battery pack has reached an appropriate temperature. The charger then automatically switches to the pack charging mode. This feature ensures maximum battery pack life.

A cold battery pack may charge at a slower rate than a warm battery pack.

The hot/cold pack delay will be indicated by the red light continuously flashing a short ON followed by a longer ON (see charger for blink pattern). Once the battery pack has reached an appropriate temperature, the charger will resume the charging procedure.

Electronic Protection System

Li-Ion tools are designed with an Electronic Protection System that will protect the battery pack against overloading, overheating or deep discharge. The tool will automatically turn off and the battery pack will need to be recharged.

Important Charging Notes

1. The charger and battery pack may become warm to the touch while charging. This is a normal condition, and does not indicate a problem. To facilitate the cooling of the battery pack after use, avoid placing the charger or battery pack in a warm environment such as in a metal shed or an uninsulated trailer.
2. If the battery pack does not charge properly:
 - a. Check operation of receptacle by plugging in a lamp or other appliance;
 - b. Check to see if receptacle is connected to a light switch which turns power off when you turn out the lights;
 - c. If charging problems persist, take the tool, battery pack and charger to your local service center.
3. You may charge a partially used pack whenever you desire with no adverse effect on the battery pack.

Charger Cleaning Instructions

⚠ WARNING: *Shock hazard. Disconnect the charger from the AC outlet before cleaning. Dirt and grease may be removed from the exterior of the charger using a cloth or soft non-metallic brush. Do not use water or any cleaning solutions.*

SAVE THESE INSTRUCTIONS FOR FUTURE USE

ASSEMBLY AND ADJUSTMENTS

⚠ WARNING: *To reduce the risk of serious personal injury, turn unit off and remove battery pack before making any adjustments or removing/installing attachments or accessories. An accidental start-up can cause injury.*

Assembly (Fig. C)

1. Align the top of the extension tube **8** with the vacuum inlet **15** as shown in Fig. C.
2. Push the extension tube **8** onto the vacuum inlet **15** so it locks into position.
3. To remove an accessory, press the extension pole release button **7** located on the vacuum inlet or the bottom of the extension tube and gently pull the connected accessory off.

⚠ WARNING: *When not in use position the unit with the rear of the vacuum facing a wall so that any inadvertent fall of the unit would contact a wall and not people or pets.*

OPERATION

⚠ WARNING: *To reduce the risk of*

serious personal injury, turn unit off and remove battery pack before making any adjustments or removing/installing attachments or accessories. An accidental start-up can cause injury.

Installing and Removing the Battery Pack (Fig. F)

NOTE: For best results, make sure your battery pack is fully charged.

To install the battery pack **12** into the tool handle, align the battery pack with the rails inside the tool's handle and slide it into the handle until the battery pack is firmly seated in the tool and ensure that it does not disengage.

To remove the battery pack from the tool, press the release button **13** and firmly pull the battery pack out of the tool handle. Insert it into the charger as described in the charger section of this manual.

Use (Fig. A, G)

This vacuum cleaner can be used in one of two ways.

- With the extension tube **8** and the floor head **9**.
- With the crevice tool **11**.

Switching ON and OFF (Fig. H)

- To switch ON, push the ON/OFF button **1**.
- For increased power, push the ON/OFF button **1** again.

NOTE: The state of charge indicator LEDs will illuminate while the vacuum is ON.
- To switch OFF, press the ON/OFF button **1** a third time.

Floor Sense

Floor Sense is active in the low speed. When a carpet is detected, the performance of the unit is automatically increased to high speed. When a hard floor is detected, the performance of the unit reduces to low speed.

Using an Accessory Tool (Fig. G)

The crevice tool **11** allows for vacuuming in narrow and hard-to-reach places.

- To attach the crevice tool **11** press into vacuum inlet **15** so it locks into position as shown in Fig. G.
- To release the crevice tool **11** press the crevice tool release button **16** and gently pull the extension tube off.

MAINTENANCE

⚠ WARNING: *To reduce the risk of serious personal injury, turn unit off and remove battery pack before making any adjustments or removing/installing attachments or accessories. An accidental start-up can cause injury.*

Cleaning

⚠ WARNING: *Blow dirt and dust out of all air vents with clean, dry air at least once a week. To minimize the risk of eye injury, always wear ANSI Z87.1 approved eye protection when performing this procedure.*

⚠ WARNING: *Never use solvents or other harsh chemicals for cleaning the non-metallic parts of the tool. These chemicals may weaken the plastic materials used in these parts. Use a cloth dampened only with water and mild soap. Never let any liquid get inside the tool; never immerse any part of the tool into a liquid.*

Cleaning and Emptying the Vacuum

⚠ WARNING: *Projectile/Respiratory Hazard: Never use the vac without its filter.*

NOTE: The filter is re-usable, do not confuse it with a disposable dust bag, and do not throw it away when the product is emptied. We recommend that you replace the filter every 6–9 months depending on frequency of use.

To Empty the Dust Bowl (Fig. I–L)

- Push down the dust bowl release button **4** to release and remove the dust bowl **5** from the vacuum.
- Use your index finger and thumb to pinch the filter housing tabs and pull the filter housing **6** from the dust bowl as shown in Fig. J.
- Place the dust bowl over a trash can and empty the dust bowl as illustrated in Fig. K.
- Remove the foam filter **17** from the filter housing as shown in Fig. L.
- Shake or lightly brush any loose dust off of the foam filter **17** and filter **6**.
- Rinse out the dust bowl **5** with warm soapy water.
- Wash the filters with warm soapy water.
- Ensure the filters are completely dry before refitting the filters into the filter housing.
- Refit the clean and dry foam filter **17** into the filter housing **6**.
- Install the filter housing into the dust bowl **5**.
- Install the dust bowl onto the vacuum, until it “clicks” firmly into position.

Removing and Cleaning the Beater Bar (Fig. M, N)

⚠ WARNING: *To reduce the risk of injury from moving parts, disconnect the floor head and extension tube from the vacuum before cleaning or servicing.*

- To remove the beater bar **18** from the floor head **9** Slide the beater bar release button **10** to the rear of the unit.
- The beater bar **18** can now be removed and cleaned.

Troubleshooting

If the product does not work, check the following:

Unit will not start

- Battery pack not charged.
- Check battery pack charging requirements.

Battery pack will not charge

- Charger not plugged in.
- Plug charger into a working outlet. Refer to **Important Charging Notes** for more details.
- Surrounding air temperature too hot or too cold.
- Move charger and battery pack to a 39 degrees F (4 °C) or below 104 degrees F (+40 °C).

If vacuum performance is poor, check the following:

- Clean the filters. (See **Cleaning and Emptying the vacuum** section.)
- Empty the dust bowl. (See **Cleaning and Emptying the vacuum** section.)
- Clean the beater bar. (See **Removing and Cleaning the Beater Bar** section.)

Safe Storage (Fig. O)

The unit can be safely stored, when not in use, by placing the catch on the rear of the motor unit onto the storage station **14** as shown in Fig. O.

Accessories

⚠ WARNING: *Since accessories, other than those offered by BLACK+DECKER, have not been tested with this product, use of such accessories with this tool could be hazardous. To reduce the risk of injury, only BLACK+DECKER recommended accessories should be used with this product.*

Recommended accessories for use with your tool are available at extra cost from your local dealer or authorized service center.

Replacement Filter

The filter should be replaced every 6 to 9 months and whenever worn or damaged. Replacement filters are available from your BLACK+DECKER dealer.

Visit www.blackanddecker.com to locate dealers.

Replacement BLACK+DECKER filter: BHFEAF1

Repairs

The charger and battery pack are not serviceable. There are no serviceable parts inside the charger or battery pack.

WARNING: To assure product SAFETY and RELIABILITY, repairs, maintenance and adjustment (including brush inspection and replacement, when applicable) should be performed by a BLACK+DECKER factory service center or a BLACK+DECKER authorized service center. Always use identical replacement parts.

PROTECTING THE ENVIRONMENT



Separate collection. This product must not be disposed of with normal household waste.

Should you find one day that your BLACK+DECKER product needs replacement, or if it is of no further use to you, do not dispose of it with household waste. Make this product available for separate collection.



Separate collection of used products and packaging allows materials to be recycled and used again.

Re-use of recycled materials helps prevent environmental pollution and reduces the demand for raw materials. Local regulations may provide for separate collection of electrical products from the household, at municipal waste sites or by the retailer when you purchase a new product.

BATTERIES



BLACK+DECKER batteries can be recharged many times. At the end of their useful life, discard batteries with due care for our environment:

- Run the battery down completely, then remove it from the tool.
- NiCd, NiMH and Li-Ion batteries are recyclable. Take them to any authorized repair agent or a local recycling station.

SERVICE INFORMATION

BLACK+DECKER offers a full network of company-owned and authorized service locations. All BLACK+DECKER Service Centers are staffed with trained personnel to provide customers with efficient and reliable power tool service. For more information about our authorized service centers and if you need technical advice, repair, or genuine factory replacement parts, contact the BLACK+DECKER location nearest you, or visit us at www.blackanddecker-la.com

BLACK+DECKER BATTERY AND CHARGER SYSTEMS

Chargers

Compatible battery packs and chargers

20V Max* Li-Ion	Battery Packs	LD20BAT, LBXR2020
	Chargers	400 mA

* Maximum initial battery voltage (measured without a workload) is 20 volts. Nominal voltage is 18.

WARNING: Use of any other battery packs may create a risk of injury and fire.

Solamente para propósito de Argentina:

Importa y Distribuye: Black & Decker Argentina S.A.

Pacheco Trade Center Colectora de Ruta Panamericana
Km. 32.0 El Talar de Pacheco Partido de Tigre
Buenos Aires (B1618FBQ) República de Argentina
CUIT: 33-65861596-9
Tel.: (011) 4726-4400

Solamente para propósito de Colombia:

Importado por: Black & Decker de Colombia S.A.S.

NIT: 860.070.698-1
Av. Cra 72 # 80-94, Oficina 902.
Torre Empresarial Titan Plaza.
Bogota, Colombia (111021)
Tel.: (571) 508 9100

Importado por:

Black & Decker do Brasil Ltda.

Rod. BR 050, s/n° - Km 167 Dist. Industrial II
Uberaba - MG - Cep: 38064-750
CNPJ: 53.296.273/0001-91
Insc. Est.: 701.948.711.00-98
S.A.C.: 0800.703.4644

Solamente para propósito de México:

Importado por: Black and Decker S.A de C.V.

Antonio Dovali Jaime #70 Torre C Piso 8
Col. Santa Fé, Alvaro Obregón
Ciudad de México, México.C.P 01210
Tel: 55 53267100
R.F.C.BDE8106261W7

Solamente para propósito de Chile:

Importado por: Black & Decker de Chile, S.A.

Av. Andrés Bello 2457, Oficina 1603
Providencia - Santiago de Chile
Tel.: (56-2) 2687 1700

Importado por: Black & Decker del Perú S.A.

Av. Circunvalación del Club Golf
Los Incas N° 152 - 154, Lote 4, Oficina 601
Urb. Club Golf Los Incas - Santiago de Surco
Lima – Perú
Tel.: (511) 614-4242 RUC 20266596805

**Hecho en China
Fabricado na China
Made in China**

**NA135754
30/03/2022**