

Rowenta®

EN

FR

ES



Depending on model
HU523x only

1800140511/02 - 34/17

HUMIDIFIER AQUA PERFECT

HU522x - HU523x

**PLEASE READ AND SAVE THESE INSTRUCTIONS
LISEZ ET CONSERVEZ CES INSTRUCTIONS
POR FAVOR LEA Y GUARDE ESTAS INSTRUCCIONES**

PLEASE READ THIS INSTRUCTION MANUAL CAREFULLY AS WELL AS THE INSTRUCTIONS ON SAFETY AND CLEANING BEFORE YOU START USING THE APPLIANCE. PLEASE KEEP THIS INSTRUCTION MANUAL. FOR YOUR SAFETY THIS APPLIANCE IS COMPLIANT WITH APPLICABLE STANDARDS AND REGULATIONS (LOW VOLTAGE AND ELECTROMAGNETIC COMPATIBILITY DIRECTIVES...).

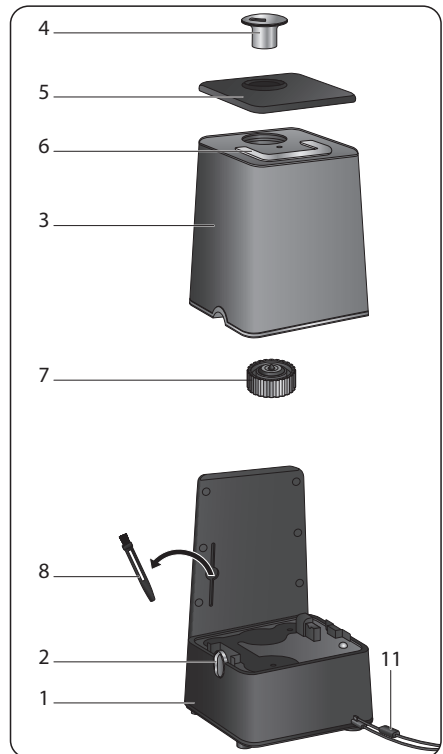
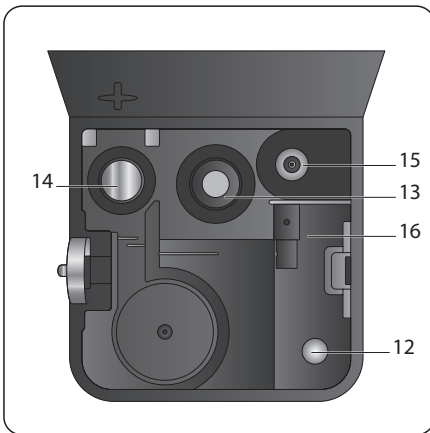
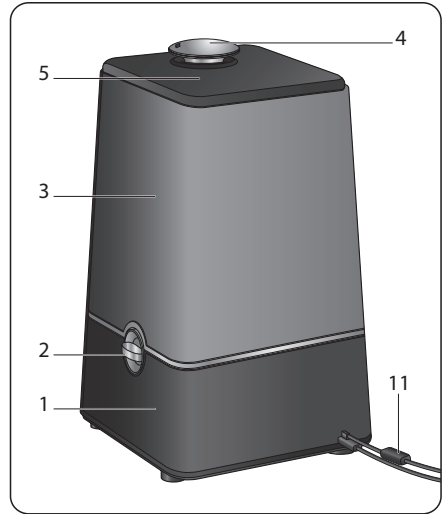

Please read this instruction manual carefully as well as the instructions on safety and cleaning before you start using the appliance. Please keep this instruction manual in a safe place.

Air that is too dry can cause or aggravate sinus and respiratory problems, lead to dry skin, nose and throat and dry out plants and furniture.

Your humidifier is an effective device for diffusing water vapor in the surrounding air.

Humidity, which is expressed as Relative Humidity (RH), is the quantity of vapor present in the air expressed as a percentage of the maximum quantity of vapor that the air can hold at the same temperature without causing condensation.

Relative Humidity is measured with a hygrometer.

OPERATING PRINCIPLE

Your humidifier uses two complementary humidifying systems:

- A cold vapor system: a piezo disc that vibrates at an ultrasonic frequency to create tiny water droplets.
- Heated mist system for anti-bacterial and turbo effects.

It can thus be used to automatically increase the level of humidity of the surrounding air and it also has an electronic hygrometer for precise control of the Relative Humidity.

LOCATION

The use of a humidifier is particularly recommended in winter but the house should still be regularly aired.

First, place the humidifier in the room requiring priority treatment. It is suitable for a room up to 577 sq ft. (53,6m²).

PRODUCT DESCRIPTION

1. Product base
2. Safety lock
3. Water tank
4. Adjustable nozzle
5. Top cover
6. Tank carrying handle
7. Tank stopper
8. Cleaning brush
9. Touch panel
10. Digital screen
11. Temperature & humidity sensors
12. Water tank light
13. Piezo disc
14. Heating element
15. Water level sensor
16. Fan air outlet

DESCRIPTION OF CONTROL PANEL

Controls

- A. On/Off button
- B. 3 HUMIDITY SETTINGS: Auto Comfort – Control – Continuous
- C. Mist volume button (min/max): 3 speeds
- D. TIMER button
- E. WARM MIST button
- F. NIGHT button : On/Off Light & Sound

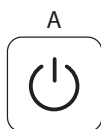

ON / OFF



NIGHT



WARM MIST

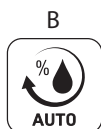

HUMIDITY



MIN / MAX

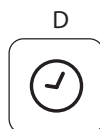

TIMER

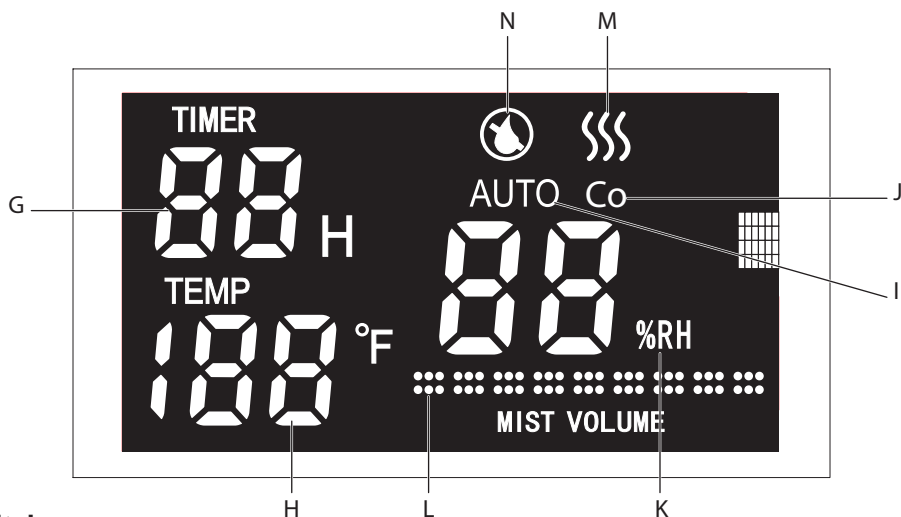

Digital screen

- G. Timer : 1 to 12 hours
- H. Room temperature indicator in F°
- I. AUTO = AUTO COMFORT mode
- J. Co = Continuous mode
- K. Required (target) relative humidity in % RH
- L. Mist volume
- M. Warm mist (red light)
- N. Low water level indicator (red light)

WARNINGS

It is essential to read these instructions carefully and to observe the following recommendations.

- This appliance is not intended for persons (including children) with reduced physical, sensory or mental capacities, or without the necessary experience and knowledge unless they are supervised or have been given instructions beforehand on the use of the appliance by a person responsible for their safety.
- This appliance may be used by children aged 8 and over and by persons with reduced physical, sensory or mental capacities, or without the necessary experience or knowledge, if they are properly supervised or have been given instructions beforehand on how to use the appliance safely and made aware of the risks involved.
- Children should be supervised to ensure that they do not play with the appliance.
- Cleaning and maintenance must not be carried out by children unless supervised.
- **NEVER IMMERSE THE BASE OF THE APPLIANCE, THE POWER CORD OR PLUG IN WATER OR ANY OTHER LIQUID.**
- Never obstruct the air inlet grids which are located under the appliance.
- **TURN OFF AND DISCONNECT THE APPLIANCE BEFORE FILLING, CLEANING OR MOVING IT.**
- **NEVER PUT ESSENTIAL OIL OR OTHER ADDITIVES IN THE EVAPORATION DUCT AND/OR THE WATER TANK.**
- **WARNING :** Micro-organisms can grow in the water tank and be blown in the air when the water tank is not cleaned regularly and properly (see MAINTENANCE paragraph).

VERY IMPORTANT

- This appliance has been designed for domestic use only. It can therefore not be used for any industrial application.
- The guarantee is void in the event of any damage caused by improper use.
- Do not operate your appliance in a very dusty atmosphere or where there is a fire risk.
- Before each use, check that the appliance, power cord and plug are in good general condition.
- Never insert objects into the appliance (e.g. : needles...)
- If the power cord is damaged, it must be replaced by the manufacturer, an approved after-sales service centre or a similarly qualified person in order to avoid any danger.
- Keep this appliance out of the reach of children.
- Never pull on the power cord or the appliance, even to disconnect the plug from the wall outlet.
- Unroll the power cord completely before use.
- The regulations concerning the removal of oil and refrigeration agent when the appliance is being disposed must be observed.
- Do not use the appliance outdoors.
- The appliance must be installed in accordance with your country's national regulations.
- The appliance must be fully assembled before connecting to the mains.
- Never use the appliance in any position other than an upright position.
- Place the appliance on a flat, horizontal and stable surface that is not sensitive to humidity. Do not place the humidifier on any wooden furniture, Hi-fi system, TV, or any other electrical appliance.
- Only use drinking water. It is recommended to change the water in the tank at least once a week if water

is standing for more than a week.

- Never cover the appliance.
- Never use the appliance without its nozzle.
- Never touch the appliance with wet hands.
- Never move the appliance when it is in operation.
- Never put water in the evaporation duct, it could cause an overflow.
- Never use the appliance near to inflammable objects and materials (curtains, aerosols, solvents, etc....).
- Never leave water in the tank when the appliance is not being used.
- Make sure the water in the tank is replaced before each time of use.
- Please be aware that high levels of humidity may encourage biological organisms to grow in the environment.
- Never allow absorbent materials such as carpet, curtains, or tablecloths to become humid or damp...
- If the appliance is to be left unattended for a prolonged period of time: it is important to turn it off, unplug it, empty the water tank and the vaporization compartment, then clean and allow the appliance to dry.
- Empty and clean the humidifier before storage. Clean the humidifier before next use.
- Clean the water tank. Regular cleaning is recommended; approximately once a week (depending on use). See MAINTENANCE paragraph.
- **WARNING :** Micro-organisms can grow in the water tank and be blown in the air when the water tank is not cleaned regularly and properly (see MAINTENANCE paragraph).
- Be aware that high humidity level may encourage the growth of biological organisms in the environment.
- Do not permit the area around the humidifier to become damp or wet. If dampness occurs, turn the output of the humidifier down. If the humidifier output volume cannot be turned down, use the humidifier intermittently.

This device complies with Part 18 of the FCC Rules. Operation is subject to the following two conditions : (1) this device may not cause harmful interference, and (2) this device must accept any interference received, including interference that may cause undesired operation.

STARTING THE APPLIANCE

Before using the appliance for the first time, check that your voltage matches the one indicated on the appliance.

Before switching on your appliance make sure that:

- the appliance is positioned in accordance with these instructions,
- the appliance is on a flat and stable horizontal surface which is not sensitive to humidity and at least 7.87 inches from any other object,
- the air inlet grids located under the appliance are totally unobstructed.

How to use your appliance:

1. Remove the top cover (5).
2. Turn 1/4 up the safety lock (2) located between the base and the water tank and lift the water tank thanks to the carrying handle (6).
3. Unscrew the tank stopper (7).
4. Clean the tank (see paragraph on CLEANING) and fill it with cold water (minimum 0.5 gallon/ maximum 1.55 gallons).

PLEASE NOTE: We advise you to use slightly hard water to avoid the appearance of white dust; you can use tap water, bottled water, distilled water or boiled water.

If you live in a hard water area, use clean, cool tap water. Please remember that the tank must always be filled with cold water.

5. Tighten the stopper and check that there are no water leaks.
6. Check that the base of the appliance is clean and that there are no foreign objects.
7. Check that the water level sensor is not obstructed.
8. Reposition the tank on the base.

WARNING : BE SURE THE WATER TANK IS WELL PLUGGED ON THE WATER BASE.

9. Turn 1/4 down the safety lock (2) located between the base and the water tank, to lock the water tank on the base.
10. Adjust the nozzle so that the steam is not directed at an obstacle, which could adversely affect the humidity regulation.
11. **Wait for forty seconds** for the water fill in the vaporization compartment.
12. Plug the appliance in.
13. Turn the appliance on. The digital screen lights up and the device starts directly in AUTO COMFORT.

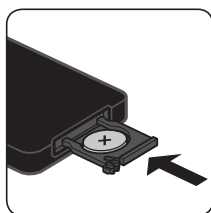
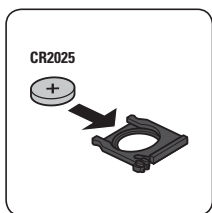
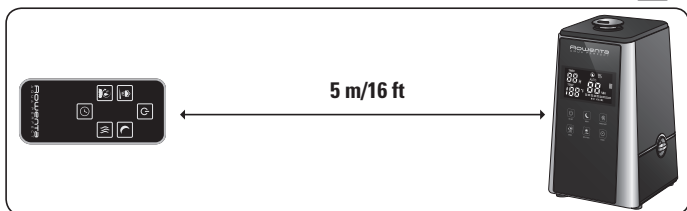
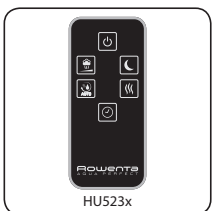
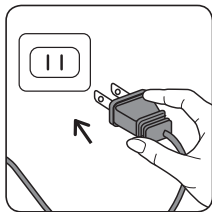
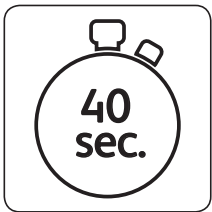
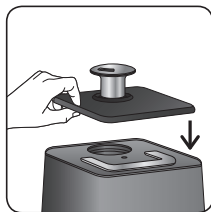
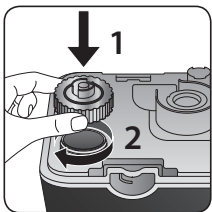
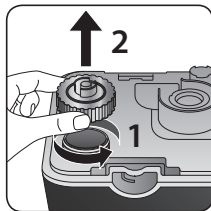
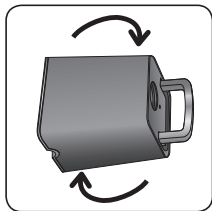
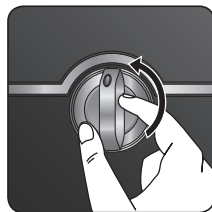
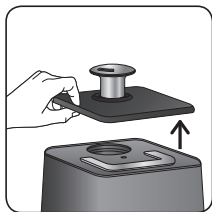
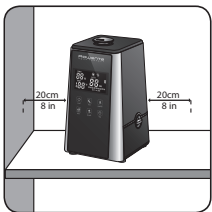

HOW THE APPLIANCE OPERATES

This appliance has **3 operating modes (AUTO COMFORT, CONTROL, CONTINUOUS)** as well as various additional functions.

"ON/STAND-BY":

switch on / standby (stop); button A.

Press button (A) to start the appliance or to put it on standby. The digital screen lights up and the device starts directly in AUTO mode.

SMART OPERATION MODES:

Selection of operating modes using button B. Select one of the three modes by repeatedly pressing the button B.

1 - AUTO COMFORT MODE:

The appliance will automatically adapt the humidity level according to the room temperature for optimal comfort at home.

In order to reach the optimal comfort in the room you are in, this setting takes in account the room temperature and calculates the optimal humidity level.

When the humidity in the room is lower than the program, the appliance operates at maximum speed.

When the humidity in the room is reached, the appliance stops working and re-starts at maximum speed as soon as the humidity in the room is lower than the program.

The humidity and the temperature in the room are measured every 60 seconds.

Temperature °F	≤ 66,2	68 - 69,8	71,6 - 73,4	75,2 - 77	78,8 - 80,6	82,4 - 84,2	86 - 89,6	91,4 - 96,8	≥ 98,6
Humidity target % RH	65%	60%	55%	50%	45%	40%	35%	30%	25%

You can select the warm mist function with Auto comfort mode.

2 - CONTROL MODE:

• **Humidity level: Button B for adjusting the required (target) humidity level;**

Select the required humidity level by pressing button B several times.

The humidity level displayed is the required level that you have set (between 45% and 90% RH).

You can select the warm mist function with Control mode.

• **Mist volume: Button C**

Select the required mist volume by pressing button C several times. There are three speeds available.

You can adjust the mist volume in order to reach faster the required level of humidity.

PLEASE NOTE: This setting cannot be used for **AUTO COMFORT** mode.

3 - CONTINUOUS MODE:

Press the Button B, until the continuous mode, "Co" appears on the digital screen.

The appliance operates until reaching 90% RH (safety limit) or until the reservoir is empty. The mist is permanently emitted and you can adjust the mist volume.

The appliance will stop working automatically when the humidity level of the room is over 90% RH and it will re-start when the humidity level of the room measured is 80% RH.

WARNING: In the continuous operating mode, the humidity in the room can reach very high levels that are not beneficial to health and can damage certain objects. The recommended optimal humidity level is between 50 and 60% RH.

• **Mist volume: Button C**

Select the required mist volume by pressing button C several times. There are three speeds available.

ADDITIONAL FUNCTIONS:

• **TIMER: Button D for programming the automatic stop of the appliance.**

Select the number of hours that you want the appliance to run for (from 1 to 12 hours) before the appliance automatically stops, by pressing button D several times. The display will show the remaining time. Anytime, you can change the timer, increasing the time by pressing the button, until 12hours.

• **WARM MIST function Button E: Heated mist for anti-bacterial and turbo effects:**

Press button E to start or stop the "Warm Mist" function. On the screen, the red pictogram appears or disappears. After 10 minutes of use, the mist becomes warm.

After 30 minutes of use on warm mist position, the anti-bacterial action starts and allows you to fight the growth of germs* in the water base of the device. This function also comes as an extra to the other operating modes and allows you to increase the humidity output by 20%. As soon as the level of humidity of the room is lower, the warm mist re-starts (on the screen the red pictogram appears).

* Removes up to 91% of Escherichia Coli and Staphylococcus Aureus bacteria representing most of the bacteria known to exist after 30 minutes of use on warm mist position - under normal conditions of use – tests carried out by an independent laboratory.

• **NIGHT function: On/Off Light & Sound: Button F.**

Press button F to turn the function on or off.

This function allows you to switch off the light of the water tank as well as the beep sounds of touch-button.

PLEASE NOTE: If night mode is activated the sound indicator for empty tank will not work. Only light indicator N for empty tank (red picto) is blinking.

• **APPLIANCE(S) WITH REMOTE CONTROL (HU523x) :**

The remote control uses 1 x 3V button cell (CR2025) which is not included.

Place the batteries in their compartment making sure that you put them in with the positive and negative ends the right way round as shown in the battery compartment.

IMPORTANT: You are advised to switch off and unplug the appliance when not in use. When storing the appliance for a longer period of time, please remove the batteries from the remote control.

• **EMPTY TANK INDICATOR: red light N and sound indicator**

If the water level is too low or if the water tank is removed, the three beeps are activated along with the red pictogram (N) blinking on the screen. If the water tank is not filled or replaced after 15 minutes, the appliance will stop automatically. Fill the tank and replace the water tank on the base, the appliance will work normally.

MAINTENANCE

IMPORTANT: this type of appliance requires regular and thorough maintenance. Like for any humidifiers with stagnant water, we recommend to give the appliance a complete clean once a week (depending on use) to avoid bacteria proliferation.

You must always switch off and unplug your appliance before undertaking any maintenance on it.

Never put the product base under tap water because of risk of water entrance by air outlet.

It is important to clean the water tank, the vaporization area (around the piezo disc, the heating element and the piezo disc.) and the air inlet grids located under the appliance regularly.

Never use detergents or scouring products for cleaning your appliance.

Never immerse the base of the appliance, the power cord or plug in water or any other liquid.

We recommend to use cold boiled water or distilled water.

• **Cleaning the tank:**

- 1- Clean the tank and the tank stopper using soapy water and dry it with a soft dry rag.
- 2- To clean the inside of the tank, pour water into it and shake vigorously. Empty and dry with a soft dry rag.
- 3- Make sure to pull out the water from appliance and dry it before you store it for a long period of time.

• **Cleaning the vaporization compartment (around the piezo disc 13), the heating element and the piezo disc.**

Rinse regularly (every 3 days) the water base with fresh water and dry it with soft dry rag.

IMPORTANT : make sure that no water gets into the fan air outlet (16).

Regular cleaning of the piezo disc and heating element will avoid scaling. Do not use hard or abrasive utensils, only use the brush provided with the device.

In case of scaling appearance, please refer to the paragraph «CLEANER AND DESCALER PROVIDED WITH THE APPLIANCE».

WARNING : we recommend to give the heating element and the piezo disc a complete clean as soon as scaling sediment appeared on them to preserve same level of performances.

IMPORTANT: Never use abrasive cleaners as these are likely to spoil the appearance of your appliance. Instead, clean your appliance with a slightly moist rag and the brush provided with the device.

If you have any questions, please see the ROWENTA international guarantee card enclosed with this product, where you will find the Consumer Service contact details.

CLEANER AND DESCALER PROVIDED WITH THE APPLIANCE

INSTRUCTIONS FOR USE:

- 1- Turn off the unit and remove the water tank.
- 2- Add the powder from 2 bags to 0.6 liters of hot water in a container.
Stir until the powder has completely dissolved.
- 3- Fill the water base with this solution and wait for 1 hour to take effect.
- 4- Empty and remove the scale using the brush provided with the product.
- 5- Rinse out the whole of the compartment with fresh tap water
(Important, make sure that no water gets into the blower opening).
- 6- Your appliance is now ready to be used again.

WARNING:

keep out of reach of children - harmful if ingested - Irritating to eyes and skin.

FIRST AID:

EYE CONTACT - Flush immediately with water for at least 15 minutes and seek medical advice.

SKIN CONTACT - wash immediately with soap and water.

INGESTION - DRINK ENOUGH WATER TO SPIT ; MAY CAUSE UPSET STOMACH - GET MEDICAL ADVICE/ATTENTION.

INGREDIENTS:

CITRIC ACID >99%

You can also use the ANTICALC KIT of KRUPS, sold as accessory, F054 (F0540051). Please notice, only 20 grams of the powder are necessary for the descaling operation of your device

STORAGE

When the appliance is not in use, it should be stored in a dry place.
Make sure to empty the tank, clean and dry the appliance before storing it.

IN THE EVENT OF A PROBLEM

Never dismantle your appliance yourself. An incorrectly repaired appliance can be a danger to the user. Before contacting an approved Service Centre from our network, make sure that the appliance is in the normal operating position and the air intake and outlet grills are totally unobstructed.

Problem	Possible Cause	What to do
The appliance does not work when switched on	The target humidity is reached.	Increase the target humidity in CONTROL MODE or select CONTINUOUS MODE.
	The water level indicator is blinking.	Refill the water tank.
	The water tank isn't well positioned.	Check the positioning of the tank on the base.
	The appliance isn't on a flat surface.	Check the positioning of the appliance (tilt).
	The water level required has not yet reached the vaporization compartment.	Wait at least 20 secs.
	The RH% of the room is over 90%.	Wait till the RH% of the room gets below 80%.
The humidification capacity is too low	There is natural or artificial air replacement in the room which interfere the increase of RH%.	Check if doors and windows are closed.
		Check if there is no air conditioning working in the room.
	The air inlet grids and nozzle could be blocked.	Remove any blocking items from the grids and the nozzle.
	There is too much scale in the water basin or on the piezo part.	Clean the water base according to Maintenance Instructions.
	The Humidity selected rate is too low.	Increase Vaporization Speed in CONTROL MODE.
Increase Humidity setting in CONTROL MODE.		
The ambient humidity is too high	The appliance is working in CONTINUOUS MODE.	Change the mode.
	The humidity target is too high.	Select a lower RH% target.
There is condensation in the room	The room temperature is too low.	Heat the room up.

The appliance is too noisy	The appliance is unstable	Place the appliance on a flat and stable surface.
	There may be resonance in water tank due to low water level.	Refill the water tank.
The mist suddenly stops coming out	Programmed timer period has run out.	Turn your product on.
	The water level indicator is blinking.	Refill the water tank.
	The target humidity level is reached.	
The warm mist function doesn't produce any warm humidity	The product is in warm-up phase.	Wait a few minutes till the end of the phase.
	The mist is too fine to feel the warmth.	Increase the speed level.
	The room temperature is too cold and the mist may cool down too quickly.	Increase the speed level and Heat the room up.
The appliance does not work with no display on screen	There is no power supply.	Plug in power plug in main sockets.
There is abnormal smell mist	It's first use of appliance.	The smell will disappear after several minutes of use.
	The water used is dirty or has rested too long in water tank or water base.	Clean the water tank and the water base according to the Maintenance Instructions.
Mist fog is coming out from around nozzle	There are apertures between the nozzle, the cover and the water tank.	Reposition the cover and check if the nozzle is well plugged in the cover.

ENVIRONMENT PROTECTION FIRST !



Your appliance contains valuable materials which can be recovered or recycled.

Leave it at a local civic waste collection point.

If this appliance uses batteries: help us look after the environment, by not throwing away your used batteries.

Instead, bring them to anyone of the special battery collection points. Do not throw them away with your household waste.

These instructions can also be found on our internet site www.rowenta.com.

This user manual is downloadable online.

For any product problems or queries, please visit our website : www.rowentausa.com or contact our helpline on 1-800-ROWENTA (for US only)

For any product problems or queries (for Canada only), please visit our website : www.rowenta.ca or contact our helpline on 1-800-418-3325 (Mon to Fri 8:30 am to 5:00 pm)

LISEZ ATTENTIVEMENT LE MODE D'EMPLOI AINSI QUE LES CONSIGNES DE SECURITE AVANT TOUTE UTILISATION ET CONSERVEZ CE MODE D'EMPLOI. POUR VOTRE SECURITE CET APPAREIL EST CONFORME AUX NORMES ET REGLEMENTATIONS APPLICABLES (DIRECTIVES BASSE TENSION, COMPATIBILITE ELECTROMAGNETIQUE, ENVIRONNEMENT...).

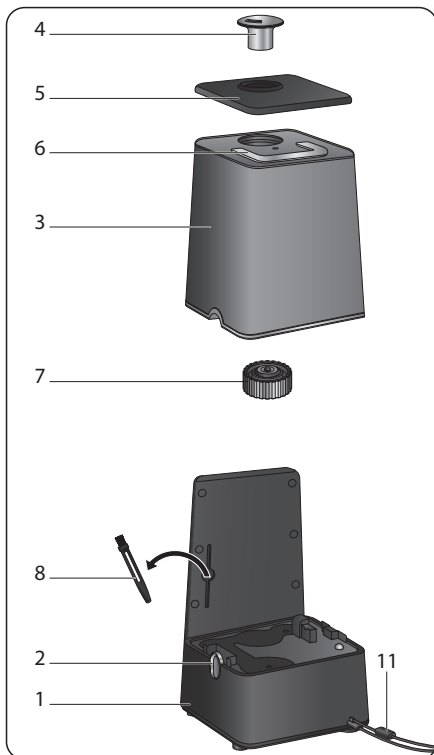
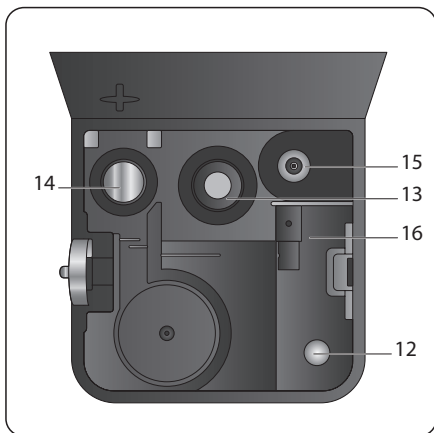
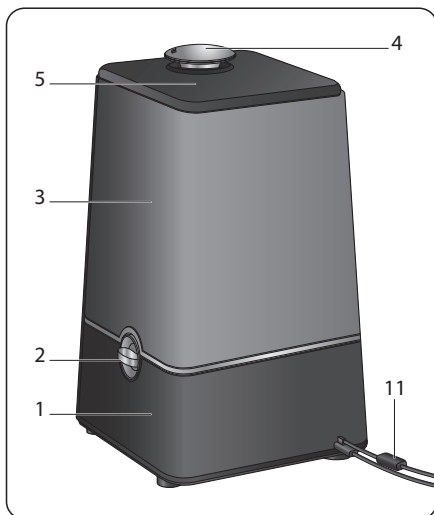

Lisez attentivement le mode d'emploi ainsi que les consignes de sécurité et de nettoyage avant toute utilisation de votre appareil. Merci de conserver ce mode d'emploi dans un endroit sûr.

Un air trop sec favorise les infections et les maladies des voies respiratoires et peut dessécher la peau, les muqueuses, les plantes et le mobilier.

Votre humidificateur permet de diffuser efficacement de la vapeur d'eau dans l'air ambiant. L'humidité s'exprime sous forme d'Humidité Relative (HR). Le HR est le pourcentage indiquant la quantité de vapeur présente dans l'air par rapport à la quantité maximale d'eau que peut contenir l'air ambiant, à cette température sans causer de la condensation.

L'humidité relative (HR) se mesure avec un hygromètre.

PRINCIPE DE FONCTIONNEMENT

Votre humidificateur utilise deux systèmes complémentaires d'humidification :

- Un système à vapeur froide : un disque en céramique vibrant à une fréquence ultrasonique qui génère de fines gouttelettes d'eau.
- Il permet ainsi d'augmenter automatiquement le degré d'humidité de l'air ambiant et il contrôle précisément l'Humidité Relative grâce à un hygrostat électronique.

LIEU D'INSTALLATION

Utiliser un humidificateur est particulièrement recommandé en hiver mais ne dispense pas d'aérer régulièrement la maison.

Tout d'abord, placer l'humidificateur dans la pièce nécessitant un traitement prioritaire. Il est adapté à une pièce de 53,6 m².

DESCRIPTION DU PRODUIT

1. Base de l'appareil
2. Système de verrouillage du réservoir d'eau
3. Réservoir d'eau
4. Buse orientable
5. Couvercle supérieur
6. Poignée de transport du réservoir
7. Bouchon du réservoir
8. Brosse de nettoyage
9. Façade tactile
10. Écran
11. Capteurs de température et humidité
12. Lumière du réservoir d'eau
13. Disque en céramique
14. Élément chauffant
15. Capteur de niveau d'eau
16. Sortie d'air du ventilateur

DESCRIPTIF DU TABLEAU DE BORD

Panneau de commande

- A. Touche « on/off »
- B. Touche « sélection des 3 réglages d'humidité » : Auto Confort – Contrôle – Continu
- C. Touche « sélection de l'intensité de la brume » (min/max) : 3 vitesses
- D. Touche « minuterie » (TIMER)
- E. Touche « vapeur chaude »
- F. Touche « nuit » (NIGHT) : touche « sans lumière réservoir » et « sans signaux sonores »

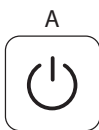

ON / OFF



NIGHT



WARM MIST

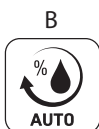

HUMIDITY



MIN / MAX

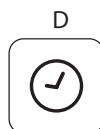

TIMER

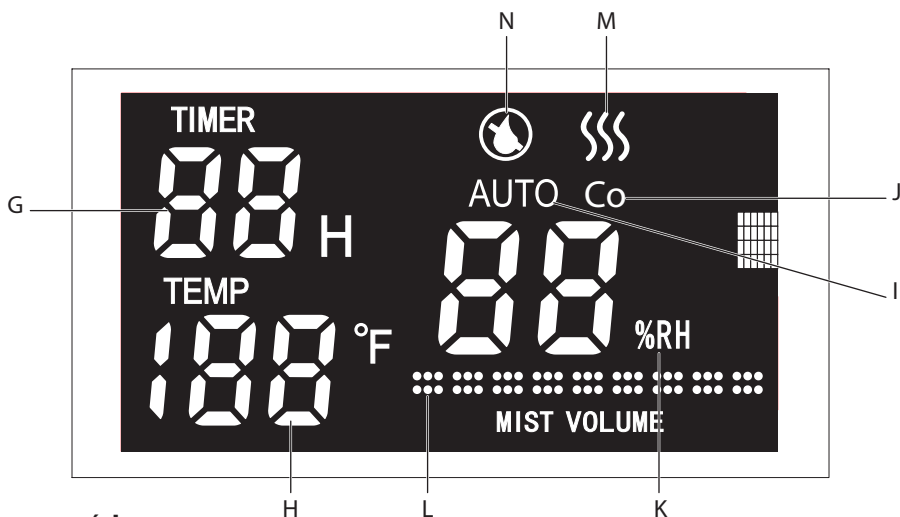

Écran numérique

- G. Minuterie : 1 à 12 heures
- H. Indicateur de la température de la pièce en °F
- I. AUTO = mode AUTO CONFORT
- J. Co = mode CONTINU
- K. Taux d'humidité relative cible en % RH
- L. Intensité de la brume (vitesse de vaporisation)
- M. Brume chaude (voyant lumineux rouge)
- N. Indicateur de faible niveau d'eau (voyant lumineux rouge)

ATTENTION

Il est essentiel de lire attentivement cette notice et d'observer les recommandations suivantes:

- Cet appareil n'est pas conçu pour être utilisé par des personnes (y compris les enfants) dont les capacités physiques, sensorielles ou mentales sont réduites, ou par des personnes dénuées d'expérience ou de connaissances, sauf si elles ont pu bénéficier, par l'intermédiaire d'une personne responsable de leur sécurité, d'une surveillance ou d'instructions préalables concernant l'utilisation de l'appareil.
- Cet appareil peut être utilisé par des enfants âgés d'au moins 8 ans et par des personnes ayant des capacités physiques, sensorielles ou mentales réduites ou dénuées d'expérience ou de connaissance, s'ils (si elles) sont correctement surveillé(e)s ou si des instructions relatives à l'utilisation de l'appareil en toute sécurité leur ont été données et si les risques encourus ont été évalués.
- Il convient de surveiller les enfants pour s'assurer qu'ils ne jouent pas avec l'appareil.
- Le nettoyage et l'entretien par l'utilisateur ne doivent pas être effectués par des enfants sans surveillance.
- **NE PLONGEZ JAMAIS LA BASE DE L'APPAREIL, LE CORDON D'ALIMENTATION OU LA FICHE DANS L'EAU OU TOUT AUTRE LIQUIDE.**
- Ne jamais obstruer les grilles d'entrée d'air situées sous l'appareil.
- **ÉTEIGNEZ ET DÉBRANCHEZ L'APPAREIL AVANT DE LE REMPLIR, DE LE NETTOYER OU DE LE DÉPLACER.**
- **NE METTEZ JAMAIS D'HUILE ESSENTIELLE OU D'AUTRES ADDITIFS DANS LE CONDUIT D'ÉVAPORATION OU LE RÉSERVOIR D'EAU.**
- **ATTENTION** : des micro-organismes peuvent se développer dans le réservoir d'eau et être dispersés dans l'air quand le réservoir d'eau n'est pas nettoyé régulièrement et correctement. (Voir paragraphe ENTRETIEN).

TRÈS IMPORTANT

- Cet appareil a été conçu uniquement pour usage domestique. Il ne peut donc pas être utilisé pour des applications industrielles.
- La garantie est nulle en cas de cas d'éventuels dommages résultant d'une mauvaise utilisation.
- Ne faites pas fonctionner votre appareil dans un local très poussiéreux ou un local présentant des risques d'incendie.
- Avant chaque utilisation, vérifiez le bon état général de l'appareil, de la prise et du câble d'alimentation.
- N'introduisez jamais d'objet à l'intérieur de l'appareil (ex: aiguilles...).
- Si le câble d'alimentation est endommagé, il doit être remplacé par le fabricant, son service après-vente ou une personne de qualification similaire afin d'éviter un danger.
- Gardez cet appareil hors de la portée des enfants.
- Ne tirez pas le câble d'alimentation ou l'appareil, même pour débrancher la prise de courant du socle mural.
- Déroulez le cordon d'alimentation complètement avant toute utilisation.
- Les réglementations relatives à l'enlèvement de l'huile et de l'agent de réfrigération lors de l'élimination de l'appareil doivent être respectées.
- Ne pas utiliser l'appareil à l'extérieur.
- L'appareil doit être installé conformément à la réglementation nationale de votre pays.
- L'appareil doit être entièrement assemblé avant de le brancher sur le secteur.
- Ne jamais utiliser l'appareil dans une position autre qu'une position verticale.
- Placer l'appareil sur une surface horizontale, plane et stable ne craignant pas l'humidité. Ne pas installer l'humidificateur sur un meuble en bois, un système de son, un téléviseur ou tout appareil électrique.
- Utiliser uniquement de l'eau potable. Il est recommandé de changer l'eau dans le réservoir au moins une fois par semaine si de l'eau y stagne pendant plus d'une semaine.

- Ne pas couvrir l'appareil.
- Ne pas utiliser l'appareil sans sa buse.
- Ne pas toucher l'appareil avec les mains humides.
- Ne pas déplacer l'appareil pendant qu'il fonctionne.
- Ne pas verser de l'eau dans le conduit d'évaporation, cela pourrait provoquer un débordement.
- Ne pas utiliser l'appareil à proximité d'objets et de produits inflammables (rideaux, aérosols, solvants, etc.).
- Ne jamais laisser d'eau dans le réservoir quand l'appareil n'est pas utilisé.
- Veiller à remplacer l'eau du réservoir à chaque utilisation.
- Être conscient que de hauts niveaux d'humidité peuvent encourager la croissance d'organismes biologiques dans l'environnement.
- Ne pas laisser devenir humides ou mouillés des matériaux absorbant tels que de la moquette, des rideaux, des nappes...
- Si l'appareil doit être laissé sans surveillance pendant une période prolongée: il est important d'arrêter, de débrancher, de vider le réservoir d'eau et le compartiment de nébulisation, de nettoyer et de laisser sécher l'appareil.
- Vider et nettoyer l'humidificateur avant de le ranger. Nettoyer l'humidificateur avant la prochaine utilisation.
- Nettoyer le réservoir d'eau. Un nettoyage régulier est recommandé; environ une fois par semaine (selon l'utilisation). Voir le paragraphe ENTRETIEN.
- ATTENTION : des micro-organismes peuvent se développer dans le réservoir d'eau et être dispersés dans l'air quand le réservoir d'eau n'est pas nettoyé régulièrement et correctement. (Voir paragraphe ENTRETIEN).
- Ne laissez pas la zone autour de l'humidificateur devenir humide ou mouillée. Si l'humidité se produit, tourner la sortie de l'humidificateur vers le bas. Si le volume de sortie de l'humidificateur ne peut pas être tourné vers le bas ou diminué, utilisez l'humidificateur par intermittence.
- Cet appareil est conforme à la partie 18 des règles de la FCC. Son fonctionnement est soumis aux deux conditions suivantes : (1) cet appareil ne doit pas causer d'interférences nuisibles, et (2) cet appareil doit supporter toute interférence reçue, y compris les interférences qui pourraient causer un mauvais fonctionnement.

MISE EN MARCHÉ DE L'APPAREIL

Avant la première utilisation, vérifiez que la tension de votre installation corresponde bien à celle marquée sur l'appareil.

Avant la mise en marche de votre appareil, assurez-vous que :

- le positionnement de l'appareil décrit dans cette notice est respecté,
- l'appareil est placé sur une surface horizontale plane et stable qui n'est pas sensible à l'humidité et se trouve à au moins 20 cm (7,87 pouces) de tout autre objet,
- les grilles d'entrée d'air situées sous l'appareil ne sont pas obstruées.

Mise en service :

1. Retirez le capot supérieur (5).
2. Tournez de 1/4 de tour vers le haut le verrou de sécurité (2) situé entre la base et le réservoir d'eau et soulevez le réservoir d'eau grâce à la poignée de transport (6).
3. Dévissez le bouchon du réservoir (7).
4. Nettoyez le réservoir (voir paragraphe NETTOYAGE) et le remplir avec de l'eau froide (minimum 1,89 litres /maximum 5,86 litres)
5. Serrez le bouchon et vérifiez qu'il n'y a pas de fuites d'eau.

NOTE : nous vous conseillons d'utiliser de l'eau faiblement calcaire pour éviter l'apparition de poussière blanche; vous pouvez utiliser de l'eau du robinet, de l'eau en bouteille, de l'eau distillée ou de l'eau bouillie mais attention, le réservoir doit toujours être rempli avec de l'eau froide.

6. Vérifiez que la base de l'appareil est propre et ne contient aucun objet étranger.
7. Vérifiez que le capteur de niveau d'eau "n'est pas obstrué.
8. Repositionnez le réservoir sur la base.

ATTENTION : ASSUREZ-VOUS QUE LE RÉSERVOIR D'EAU EST BIEN BRANCHÉ SUR LA BASE D'EAU.

9. Tournez de 1/4 de tour vers le bas le verrou de sécurité (2) situé entre la base et le réservoir d'eau pour verrouiller le réservoir d'eau sur la base.
10. Réglez la buse de sorte que la vapeur ne soit pas dirigée sur un obstacle, ce qui pourrait nuire à la régulation de l'humidité.
11. **Attendez quarante secondes** pour que l'eau remplisse le compartiment de vaporisation.
12. Branchez l'appareil.
13. Mettez en marche l'appareil. L'écran s'allume et l'appareil démarre directement en mode AUTO CONFORT.

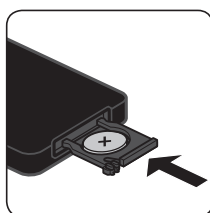
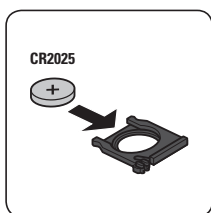
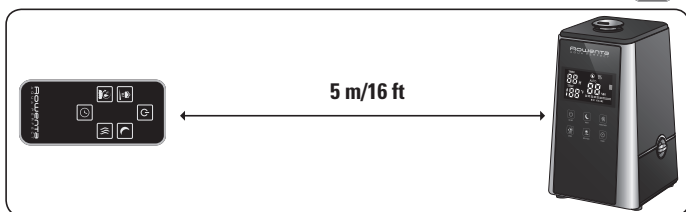
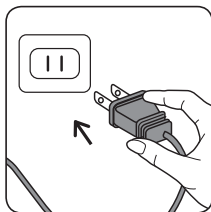
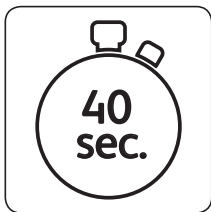
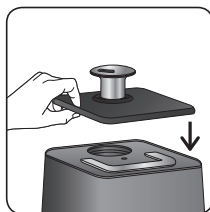
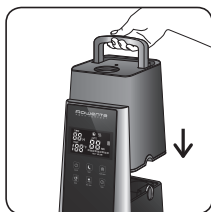
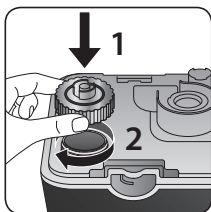
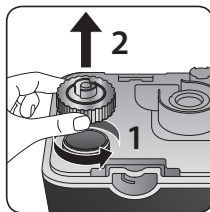
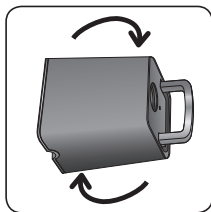
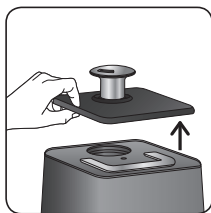
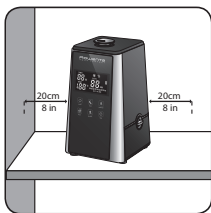

MISE EN MARCHÉ DE L'APPAREIL

Cet appareil propose **3 types de fonctionnement (AUTO CONFORT, CONTRÔLE, CONTINU)** ainsi que diverses fonctions complémentaires.

« ON/STAND-BY » :

Mise en marche / Veille (Arrêt); Touche A.

Appuyer sur le bouton (A) pour mettre l'appareil en marche ou pour le mettre en veille. L'écran numérique s'allume et l'appareil démarre directement en mode AUTO.

MODES DE FONCTIONNEMENT INTELLIGENT :

Sélection des modes de fonctionnement à l'aide de la touche B. Sélectionnez l'un des trois modes en appuyant plusieurs fois sur la touche B.

1 - MODE AUTO CONFORT :

L'appareil adapte automatiquement le niveau d'humidité en fonction de la température ambiante pour assurer un confort optimal à la maison.

Afin d'atteindre le confort optimal dans la pièce où vous vous trouvez, ce réglage tient compte de la température ambiante et calcule le niveau d'humidité optimal.

Lorsque l'humidité dans la pièce est inférieure au programme, l'appareil fonctionne à la vitesse maximale. Lorsque l'humidité de la pièce est atteinte, l'appareil cesse de fonctionner et redémarre à la vitesse maximale dès que l'humidité dans la pièce est inférieure au programme.

L'humidité et la température dans la pièce sont mesurées toutes les 60 secondes.

Température °F	≤ 66,2	68 - 69,8	71,6 - 73,4	75,2 - 77	78,8 - 80,6	82,4 - 84,2	86 - 89,6	91,4 - 96,8	≥ 98,6
Température °C	≤19	20-21	22-23	24-25	26-27	28-29	30-32	33-36	≥37
Cible d'humidité RH	65 %	60 %	55 %	50 %	45 %	40 %	35 %	30 %	25 %

Vous pouvez sélectionner la fonction de brume chaude en mode **AUTO CONFORT**.

2 - MODE CONTRÔLE :

• **Niveau d'humidité : touche B pour régler le niveau d'humidité requis (cible);**

Sélectionnez le niveau d'humidité requis en appuyant plusieurs fois sur la touche B.

Le niveau d'humidité affiché est le niveau requis que vous avez défini (entre 45 % et 90 % d'HR). Vous pouvez sélectionner la fonction de brume chaude en mode **CONTRÔLE**.

• **Intensité de la brume : touche C**

Sélectionnez l'intensité de la brume requise en appuyant plusieurs fois sur la touche C. Trois vitesses sont disponibles. Vous pouvez régler l'intensité de la brume sortante pour atteindre plus rapidement le niveau d'humidité requis.

VEUILLEZ NOTER : ce paramètre ne peut pas être utilisé en mode **AUTO CONFORT**.

3 - MODE CONTINU :

Appuyez sur la touche B, jusqu'à ce que le mode continu, « Co » apparaisse sur l'écran numérique.

L'appareil fonctionne jusqu'à ce qu'il atteigne le seuil de 90 % d'humidité relative (limite de sécurité) ou jusqu'à ce que le réservoir soit vide. La brume est émise en permanence et vous pouvez régler l'intensité de la brume.

L'appareil cesse de fonctionner automatiquement lorsque le niveau d'humidité de la pièce est supérieur à 90 % d'humidité et il redémarre lorsque le niveau d'humidité mesuré de la pièce est de 80 % d'HR.

ATTENTION : en mode de fonctionnement continu, l'humidité dans la pièce peut atteindre des niveaux très élevés qui ne sont pas bénéfiques pour la santé et peuvent endommager certains objets. Le taux d'humidité optimal recommandé est de 50 à 60 % d'humidité relative.

• **Intensité de la brume : touche C**

Sélectionnez l'intensité de la brume requise en appuyant plusieurs fois sur la touche C. Trois vitesses sont disponibles.

FONCTIONS SUPPLÉMENTAIRES :

• **MINUTERIE : touche D pour la programmation de l'arrêt automatique de l'appareil.**

Sélectionnez le nombre d'heures pendant lesquelles vous souhaitez faire fonctionner l'appareil (de 1 à 12 heures) avant que l'appareil ne s'arrête automatiquement, en appuyant plusieurs fois sur la touche D.

L'affichage indique le temps restant. En tout temps, vous pouvez modifier la minuterie, en augmentant le temps en appuyant sur la touche D, jusqu'à 12 heures.

• **Fonction BRUME CHAUDE Touche E : brume chauffée pour des effets anti-bactériens et turbo :** Appuyez sur la touche E pour démarrer ou arrêter la fonction brume chaude. Sur l'écran, le pictogramme rouge apparaît ou disparaît. Après 10 minutes d'utilisation, la brume devient chaude.

Après 30 minutes d'utilisation sur la position de brume chaude, l'action anti-bactérienne commence et vous permet de lutter contre la prolifération des germes* dans la base de l'appareil. Cette fonction est également complémentaire aux autres modes de fonctionnement et vous permet d'augmenter la production d'humidité de 20 %. Dès que le niveau d'humidité de la pièce est plus bas, la brume chaude reprend (le pictogramme rouge apparaît sur l'écran).

* Elimine jusqu'à 91% des bactéries Escherichia Coli et Staphylococcus Aureus représentant la plupart des bactéries qui existent après 30 minutes d'utilisation, à la position de brume chaude dans des conditions normales d'utilisation.

Tests effectués par un laboratoire indépendant.

• **Fonction NUIT : lumière réservoir et son activé/désactivé : touche F.**

Appuyez sur la touche F pour activer ou désactiver la fonction.

Cette fonction vous permet d'éteindre la lumière du réservoir d'eau ainsi que les signaux sonores des touches tactiles.

VEUILLEZ NOTER : Si le mode nuit est activé, l'indicateur sonore du réservoir vide ne fonctionne pas. Seul l'indicateur lumineux N pour le réservoir vide (pictogramme rouge) clignote.

• **APPAREIL(S) AVEC TÉLÉCOMMANDE (HU523x) :**

La télécommande utilise une pile de type bouton 1 x 3 V (CR2025) qui n'est pas incluse.

Placez les piles dans leur compartiment en veillant à mettre les extrémités positive et négative dans le bon sens, comme indiqué dans le compartiment de la batterie.

IMPORTANT : il est conseillé de couper et de débrancher l'appareil lorsqu'il n'est pas utilisé. Lorsque vous rangez l'appareil pendant une période prolongée, retirez les piles de la télécommande.

• **INDICATEUR DE FAIBLE NIVEAU D'EAU: voyant rouge N et indicateur sonore**

Si le niveau d'eau est trop bas ou si le réservoir d'eau est enlevé, les trois signaux sonores sont activés et le pictogramme rouge (N) clignote sur l'écran. Si le réservoir d'eau n'est pas rempli ou remplacé au bout de 15 minutes, l'appareil s'arrête automatiquement. Remplissez le réservoir et remettez le réservoir d'eau sur la base, l'appareil fonctionnera normalement.

ENTRETIEN

IMPORTANT : ce type d'appareil requiert un entretien régulier et détaillé. Comme pour tous les humidificateurs où l'eau peut stagner, nous recommandons de nettoyer complètement l'appareil une fois par semaine (selon l'utilisation) pour éviter la prolifération des bactéries.

Il est impératif d'arrêter votre appareil et de le débrancher avant toute opération d'entretien.

Ne placez jamais la base du produit sous l'eau du robinet en raison du risque d'entrée d'eau dans la prise d'air.

Il est important de nettoyer régulièrement le réservoir d'eau, la zone de vaporisation (autour du disque piézoélectrique) et les grilles d'entrée d'air situées sous l'appareil.

Ne jamais plonger la base du produit, le cordon d'alimentation et sa prise dans l'eau ou dans tout autre liquide.

Nous recommandons d'utiliser de l'eau bouillie froide ou de l'eau distillée.

• **Nettoyage du réservoir :**

1- Nettoyez le réservoir et le bouchon du réservoir à l'eau savonneuse, rincez correctement et séchez avec un chiffon doux et sec.

2- Pour nettoyer l'intérieur du réservoir, versez de l'eau dans le réservoir et secouez vigoureusement. Videz et séchez avec un chiffon sec et doux.

3- Assurez-vous de retirer l'eau de l'appareil et de le sécher avant de le ranger pendant une longue période de temps.

• **Nettoyage de la zone de nébulisation (autour de la plaque piézoélectrique 13), de l'élément chauffant et du disque céramique :**

Rincer régulièrement (tous les 3 jours) la base de l'appareil à l'eau douce et la sécher avec un chiffon doux et sec. IMPORTANT: assurez-vous qu'aucune eau ne pénètre dans la sortie d'air du ventilateur (16).

Un nettoyage régulier du disque piézoélectrique et de l'élément chauffant évitera les dépôts calcaires. N'utilisez pas d'ustensiles durs ou abrasifs, utilisez uniquement la brosse fournie avec l'appareil.

En cas d'apparence de dépôt calcaire, veuillez consulter le paragraphe «NETTOYANT ET DÉTARTRANT FOURNI AVEC L'APPAREIL».

IMPORTANT : nous recommandons de nettoyer le disque céramique et l'élément chauffant dès l'apparition de dépôts calcaires sur ceux-ci pour garantir en permanence le même niveau de performances.

IMPORTANT : n'utilisez jamais de nettoyants abrasifs, car ceux-ci risquent de gâcher l'apparence de votre appareil. Nettoyez plutôt votre appareil avec un chiffon légèrement humide et la brosse fournie avec l'appareil.

Pour toute question éventuelle, merci de vous reporter à la carte de garantie internationale ROWENTA jointe à ce produit, sur laquelle vous trouverez les coordonnées du service à la clientèle.

NETTOYANT ET DÉTARTRANT FOURNI AVEC L'APPAREIL

MODE D'EMPLOI:

- 1- Éteignez l'appareil et retirez le réservoir d'eau.
- 2- Ajouter la poudre des 2 sachets à 0,6 litres d'eau chaude dans un récipient. Remuer jusqu'à dissolution complète de la poudre.
- 3- Remplissez la base du produit avec cette solution et attendez 1 heure pour prendre effet.
- 4- Videz et retirez le calcaire en utilisant la brosse fournie avec le produit.
- 5- Rincer l'ensemble du compartiment avec de l'eau fraîche du robinet.
(Important, assurez-vous qu'aucune eau ne pénètre dans la sortie d'air du ventilateur).
- 6- Votre appareil est maintenant prêt à être utilisé à nouveau.

ATTENTION: Tenir hors de portée des enfants - nocif en cas d'ingestion – Irritant pour les yeux et la peau.

PREMIERS SECOURS:

CONTACT AVEC LES YEUX : rincer immédiatement avec de l'eau pendant au moins 15 minutes et consulter un médecin.

CONTACT AVEC LA PEAU : laver immédiatement avec de l'eau et du savon.

INGESTION : Buvez suffisamment d'eau pour cracher; peut causer des maux d'estomac - Consulter un médecin.

INGRÉDIENTS: Acide citrique > 99%

Vous pouvez également utiliser le Kit ANTICALC de KRUPS, vendu comme accessoire, F054 (F0540051). Veuillez noter que seulement 20 grammes de poudre sont nécessaires pour effectuer le détartrage de votre appareil.

RANGEMENT

Si vous n'utilisez pas l'appareil, celui-ci doit être placé dans un local à l'abri de l'humidité. Prenez soin de vider le réservoir d'eau, de nettoyer et de sécher l'appareil avant de le ranger.

EN CAS DE PROBLÈME

Ne jamais démonter votre appareil vous-même. Un appareil mal réparé peut présenter des risques pour l'utilisateur.

Avant de contacter un centre de service agréé de notre réseau, assurez-vous que l'appareil est en position normale de fonctionnement et que les grilles d'entrée et de sortie d'air sont totalement dégagées.

PROBLÈME	Cause possible	Que faire ?
L'appareil ne fonctionne pas lorsqu'il est mis en marche.	Le taux d'humidité ciblé est atteint.	Augmentez le taux d'humidité ciblé en MODE CONTRÔLE ou sélectionnez le MODE CONTINU.
	L'indicateur de niveau d'eau clignote.	Remplissez le réservoir d'eau.
	Le réservoir d'eau n'est pas bien positionné.	Vérifiez le positionnement du réservoir sur la base.
	L'appareil n'est pas sur une surface plane.	Vérifiez le positionnement de l'appareil (inclinaison).
	Le niveau d'eau requis n'a pas encore atteint le compartiment de vaporisation.	Attendez au moins 20 secondes.
	Le % d'HR de la pièce dépasse 90 %.	Attendez que le % d'HR de la pièce soit inférieur à 80 %.
La capacité d'humidification est trop faible.	Il y a un remplacement d'air naturel ou artificiel dans la pièce qui empêche d'augmenter le % d'HR.	Vérifiez que les portes et les fenêtres sont fermées. Vérifiez qu'il n'y a pas de climatisation en marche dans la pièce.
	Il se peut que les grilles d'entrée d'air et la buse soient bloquées.	Retirez tous les éléments bloquant les grilles et la buse.
	Il y a trop de tartre dans la base ou sur la pièce piézoélectrique.	Nettoyez la base d'eau conformément aux instructions d'entretien.
	Le taux d'humidité sélectionné est trop faible.	Augmentez la vitesse de vaporisation en MODE CONTRÔLE. Augmentez le réglage de l'humidité en MODE CONTRÔLE.

L'humidité ambiante est trop élevée.	L'appareil fonctionne en MODE CONTINU.	Changez de mode.
	Le taux d'humidité ciblé est trop élevé.	Sélectionnez une cible de % d'HR plus basse.
Il y a de la condensation dans la pièce.	La température ambiante est trop basse.	Chauffez la pièce.
L'appareil est trop bruyant.	L'appareil est instable.	Placez l'appareil sur une surface plane et stable.
	Il peut y avoir une résonance dans le réservoir d'eau en raison du faible niveau d'eau.	Remplissez le réservoir d'eau.
La brume arrête brusquement de sortir.	La durée de la minuterie programmée est écoulée.	Mettez votre produit en marche.
	L'indicateur de niveau d'eau clignote.	Remplissez le réservoir d'eau.
	Le taux d'humidité ciblé est atteint.	
La fonction de brume chaude ne produit pas d'humidité chaude.	Le produit est en phase de réchauffement.	Attendez quelques minutes jusqu'à la fin de la phase.
	La brume est trop fine pour que vous ressentiez la chaleur.	Augmentez le niveau de vitesse.
	La température ambiante est trop froide et la brume peut refroidir trop rapidement.	Augmentez le niveau de vitesse et chauffez la pièce.
L'appareil ne fonctionne pas et il y a rien d'affiché sur l'écran.	L'appareil n'est pas sous tension.	Branchez la fiche d'alimentation dans les prises principales.
La brume produite a une odeur anormale.	C'est la première utilisation de l'appareil.	L'odeur disparaîtra après plusieurs minutes d'utilisation.
	L'eau utilisée est sale ou stagne depuis trop longtemps dans le réservoir d'eau ou la base.	Nettoyez le réservoir d'eau et la base conformément aux instructions d'entretien.
La brume sort du pourtour de la buse.	Il y a des ouvertures entre la buse, le couvercle et le réservoir d'eau.	Repositionnez le couvercle et vérifiez que la buse est bien branchée sur le couvercle.

PARTICIPONS À LA PROTECTION DE L'ENVIRONNEMENT!



Votre appareil contient de nombreux matériaux récupérables ou recyclables. Déposez-le dans un point de collecte ou, à défaut, dans un centre de service agréé. Cet appareil contient des piles : aidez-nous à protéger l'environnement en ne jetant pas vos piles usagées.  À défaut, Déposez-les plutôt dans un point de collecte spécialisé. Ne les jetez pas avec vos ordures ménagères.

Ces instructions sont également disponibles sur notre site internet : www.rowenta.com.

Ce manuel d'utilisation est téléchargeable en ligne.

Pour tout problème ou demande concernant nos produits, consultez notre site internet : www.rowenta.com ou contactez notre service d'assistance téléphonique au 1-800-ROWENTA (pour les États-Unis uniquement).

Pour tout problème ou demande concernant nos produits (pour le Canada uniquement), consultez notre site internet : www.rowenta.ca ou contactez notre service d'assistance téléphonique au 1-800-418-3325 (du lundi au vendredi, de 8:30 à 17:00).

POR FAVOR LEA ATENTAMENTE TANTO EL MANUAL DE EMPLEO COMO LOS CONSEJOS DE SEGURIDAD ANTES DE PROCEDER A UTILIZAR EL APARATO Y GUARDE ESTAS INSTRUCCIONES. CUMPLE LAS NORMAS Y REGLAMENTACIONES APLICABLE (DIRECTIVAS DE BAJA TENSION, COMPATIBILIDAD ELECTROMAGNETICA...).

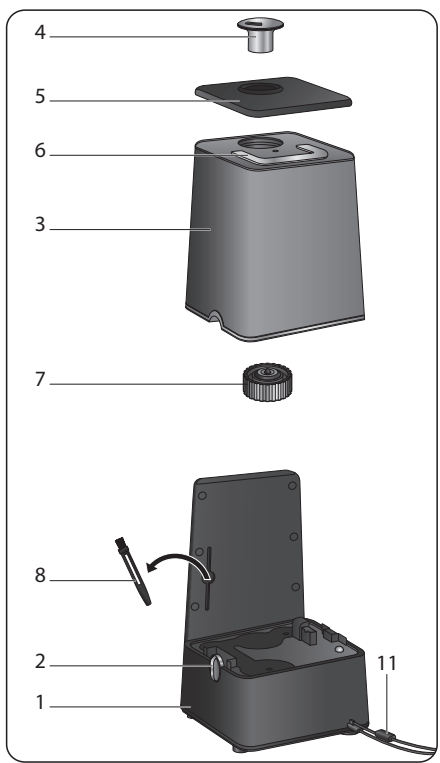
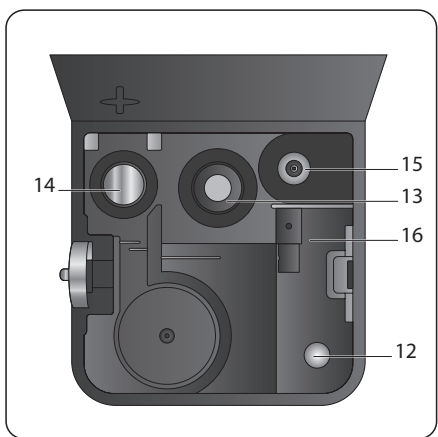
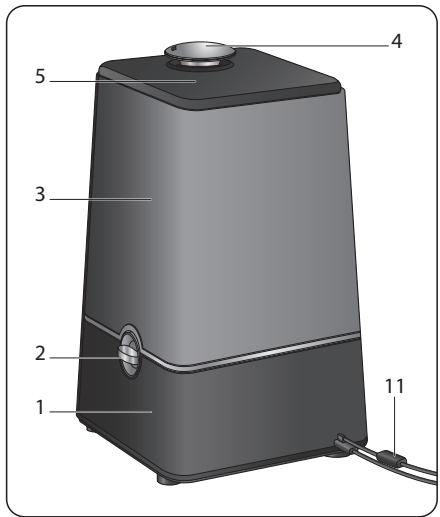

Antes de proceder a utilizar el aparato lea atentamente tanto el manual de empleo como los consejos de seguridad y de limpieza del mismo, y guarde el manual en lugar seguro.

Un aire demasiado seco favorece la aparición de infecciones y de enfermedades de las vías respiratorias, pudiendo secar la piel, las mucosas, las plantas y el mobiliario.

Este humidificador permite esparcir eficazmente vapor de agua en el ambiente. La cantidad de humedad se expresa en términos de humedad relativa (RH).

La RH es el porcentaje que indica la cantidad de vapor presente en el aire en relación con la cantidad máxima de agua que puede contener el ambiente a una determinada temperatura.

El grado de RH se mide mediante un higrómetro:

PRINCIPIO DE FUNCIONAMIENTO

El humidificador utiliza dos sistemas de humidificación complementarios:

- Un sistema de vapor frío: un disco piezoeléctrico que vibra a una frecuencia ultrasónica y que genera pequeñas gotitas de agua.
- Sistema de vapor caliente para efecto antibacteriano y turbo.

De esta manera, permite aumentar de manera automática el grado de humedad en la atmósfera ambiente y controla precisamente la humedad relativa gracias a un higrómetro electrónico.

LUGAR DE INSTALACIÓN

Utilizar un humidificador resulta especialmente recomendable en invierno, pero eso no significa que la casa no deba airearse de forma regular.

En primer lugar, coloque el humidificador en la habitación que requiere tratamiento de prioridad. Es apto para una habitación de hasta 577 pies cuadrados (53,6 m²).

DESCRIPCIÓN DEL PRODUCTO

1. Base del producto
2. Traba de seguridad
3. Depósito de agua
4. Boquilla ajustable
5. Tapa superior
6. Asa de transporte del depósito
7. Tapón del depósito
8. Cepillo de limpieza
9. Panel táctil
10. Pantalla digital
11. Sensores de temperatura y humedad
12. Luz del depósito de agua
13. Placa piezoeléctrica
14. Resistencia
15. Sensor de nivel de agua
16. Salida de aire del ventilador

DESCRIPCIÓN DE LOS PANELES DE CONTROL

PANELES DE MANDOS

- A. Botón de encendido/apagado
- B. 3 CONFIGURACIONES DE HUMEDAD: Confort Automático – Control – Continuo
- C. Botón de volumen de vapor (mín./máx.): 3 velocidades
- D. Botón del TEMPORIZADOR
- E. Botón de VAPOR CALIENTE
- F. Botón de modo NOCHE: luz y sonido de apagado/encendido

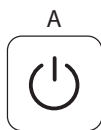

ON / OFF



NIGHT



WARM MIST

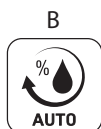

HUMIDITY



MIN / MAX

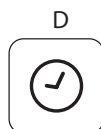

TIMER

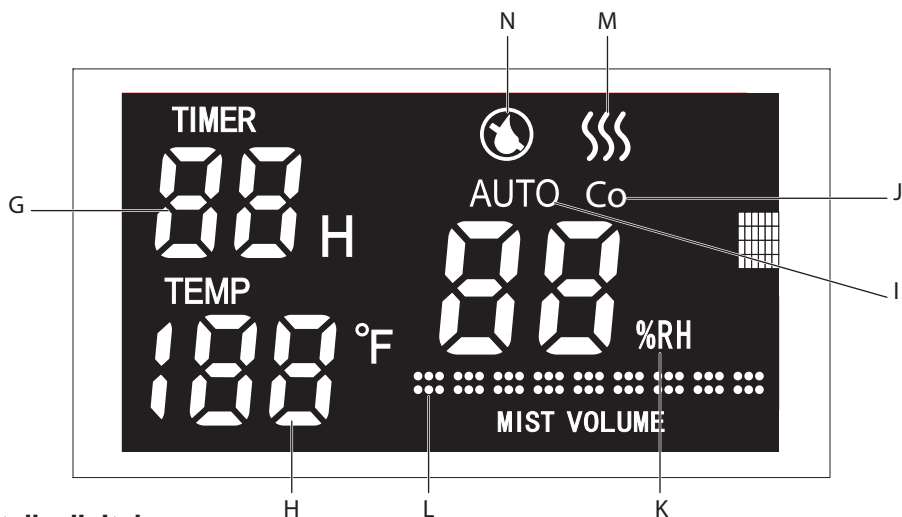

Pantalla digital

- G. Temporizador : 1 a 12 horas
- H. Indicador de temperatura en la habitación en °F
- I. AUTO = modo CONFORT AUTOMÁTICO
- J. Co = modo CONTINUO
- K. Humedad relativa (objetivo) requerida en % RH
- L. Volumen del vapor
- M. Vapor caliente (luz roja)
- N. Indicador de nivel de agua bajo (luz roja)

ADVERTENCIAS

Es fundamental que lea atentamente estas instrucciones y observe las siguientes recomendaciones:

- Este aparato no ha sido diseñado para ser utilizado por personas (incluidos los niños) cuyas capacidades físicas, sensoriales o mentales sean reducidas, o por personas no experimentadas o sin conocimientos, salvo que dichas personas están vigiladas por alguien responsable de su seguridad o hayan recibido instrucciones relativas al uso del aparato.
- Este aparato puede ser utilizado por niños mayores de 8 años o bien por personas que tengan capacidades físicas, sensoriales o mentales reducidas, o bien personas sin experiencia o conocimientos, siempre que sean correctamente supervisados o reciban instrucciones relativas al uso del aparato con total seguridad y los riesgos que entraña su uso hayan sido adecuadamente comprendidos.
- Se debe supervisar a los niños para impedir que jueguen con el artefacto.
- Se recomienda vigilar a los niños para asegurarse de que no juegan con el aparato.
- **NO SUMERJA NUNCA LA BASE DEL ARTEFACTO, EL CABLE DE ALIMENTACIÓN NI EL ENCHUFE EN AGUA O CUALQUIER OTRO LÍQUIDO.**
- No obstruya nunca las rejillas de entrada de aire que se encuentran debajo del artefacto.
- **APAGUE Y DESCONECTE EL ARTEFACTO ANTES DE LLENARLO, LIMPIARLO O MOVERLO.**
- **NO COLOQUE NUNCA ACEITE ESENCIAL U OTROS ADITIVOS EN EL CONDUCTO DE EVAPORACIÓN O EN EL DEPÓSITO DE AGUA.**
- **ATENCIÓN:** si el depósito de agua no se limpia correcta y regularmente, existe la posibilidad de que se desarrollen microorganismos en el mismo y de que se dispersen por el aire (véase el apartado sobre MANTENIMIENTO).

MUY IMPORTANTE

- Este aparato está destinado exclusivamente a uso doméstico. Por consiguiente, no se puede utilizar para una aplicación industrial.
- La garantía se anulará en caso de daños ocasionales que se produzcan como consecuencia de una utilización incorrecta.
- No encienda el aparato en un local con demasiado polvo o que presente riesgos de incendio.
- Antes de cada utilización, compruebe el buen estado general del aparato, de la toma y del cable.
- No introduzca nunca objetos dentro del aparato (por ej., agujas...).
- Si el cable de alimentación está dañado, deberá reemplazarlo el fabricante, el servicio postventa o una persona que tenga una cualificación similar para evitar cualquier peligro.
- Mantenga el aparato fuera del alcance de los niños.
- No tire del cable de alimentación o del aparato, ni siquiera para desenchufar la toma de corriente de la pared.
- Desenrolle el cable completamente antes de su uso.
- Se deben observar las normas sobre la eliminación de aceite y el agente de refrigeración al desechar el dispositivo.
- No utilice el aparato en el exterior.
- El aparato debe instalarse de acuerdo con la reglamentación propia de su país.
- Antes de proceder a conectarlo a la red eléctrica, asegúrese de montar el aparato en su totalidad.
- Nunca utilice el aparato inclinado o tumbado.
- Coloque el aparato sobre una superficie horizontal, plana y estable que esté seca. No instale el humidificador sobre un mueble de madera, un equipo de Hi-Fi, una TV o un aparato eléctrico.

- Sólo utilice agua potable (agua fría del grifo). Se recomienda cambiar el agua en el depósito de agua por lo menos una vez por semana si el agua se estanca allí por más de una semana.
- No cubra el aparato.
- No utilice el aparato sin la boquilla.
- No toque el aparato con las manos húmedas.
- No mueva el aparato mientras esté funcionando.
- No vierta agua en el conducto de evaporación, ya que esto podría provocar un desbordamiento.
- No utilice el aparato cerca de objetos y productos inflamables (cortinas, aerosoles, disolventes, etc...).
- Cuando el aparato no esté siendo utilizado, nunca deje agua en el depósito.
- En cada uso, reemplace el agua del depósito.
- Tenga en cuenta que altos niveles de humedad pueden favorecer el crecimiento de organismos biológicos en el medioambiente.
- Evite que materiales absorbentes tales como moquetas, cortinas o manteles estén húmedos o mojados...
- Si el aparato se deja sin vigilancia durante un período prolongado : es importante parar el aparato, desconectar y vaciar el depósito de agua y el compartimento de nebulización, así como limpiar y dejar secar el aparato.
- Antes de proceder a guardarlo, asegúrese de vaciar el depósito de agua y de limpiar y secar el aparato antes del siguiente uso.
- Limpiar el depósito de agua. Se recomienda una limpieza regular; una vez por semana (dependiendo del uso). Vea la sección MANTENIMIENTO.
- ATENCIÓN: si el depósito de agua no se limpia correcta y regularmente, existe la posibilidad de que se desarrollen micro-organismos en el mismo y de que se dispersen por el aire (véase el apartado sobre MANTENIMIENTO).
- Evite que la parte situada en torno al aparato esté húmeda o mojada. Si esto sucede, reduzca la velocidad de humidificación o detenga el aparato.

Este aparato cumple con la Parte 18 de las reglas de la FCC. La operación está sujeta a las dos condiciones siguientes: (1) este aparato no puede causar interferencias perjudiciales y (2) este aparato debe aceptar cualquier interferencia recibida, incluido las interferencias que pueden provocar un funcionamiento no deseado.

PUESTA EN MARCHA DEL APARATO

Antes del primer uso, verifique que la tensión de su instalación corresponde con la que aparece rotulada en el aparato.

Antes de poner en marcha el aparato, asegúrese de que:

- se ha respetado el posicionamiento del aparato descrito en estas instrucciones,
- el aparato se encuentra sobre una superficie horizontal plana y estable que no es sensible a la humedad y a una distancia de, por lo menos, 20 cm de otros objetos,
- las rejillas de entrada de aire que se encuentran debajo del artefacto no están obstruidas.

Puesta en servicio:

1. Retire la tapa superior (5).
2. Gire 1/4 hacia arriba la traba de seguridad (2) que se encuentra entre la base y el depósito de agua y levante el depósito de agua con el asa de transporte (6).
3. Desenrosque el tapón del depósito (7).
4. Limpie el depósito (véase el párrafo LIMPIEZA) y rellénelo con agua fría (mínimo 2 litros / máximo 5,5 litros).

NOTA Le aconsejamos que utilice agua con poca cal para evitar la aparición de manchas blancas; puede utilizar agua del grifo, agua embotellada, agua destilada o bien agua hervida, pero tenga en cuenta que el depósito siempre debe llenarse con agua fría.

5. Revise el tapón y verifique que no se produzca ninguna fuga de agua.
6. Verifique que la base del aparato está limpia y que no haya ningún objeto extraño.
7. Verifique que el indicador del nivel de agua se mueve libremente.
8. Vuelva a colocar el depósito sobre la base.

ADVERTENCIA: ASEGÚRESE DE QUE EL DEPÓSITO DE AGUA ESTÉ BIEN INSERTADO EN LA BASE DE AGUA.

9. Gire 1/4 hacia abajo la traba de seguridad (2) que se encuentra entre la base y el depósito de agua para trabar el depósito de agua en la base.
10. Ajuste la boquilla para que el vapor no se dirija a ningún obstáculo, lo que podría tener un efecto negativo sobre la regulación de la humedad.
11. **Espere cuarenta segundos** para que el agua llene el compartimento de vaporización.
12. Enchufe el aparato.

13. Ponga el aparato en marcha. La pantalla digital se enciende y el artefacto se inicia directamente en el modo de CONFORT AUTOMÁTICO.

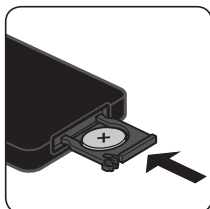
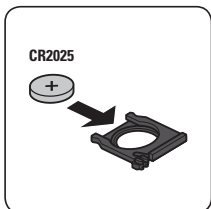
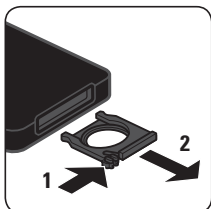
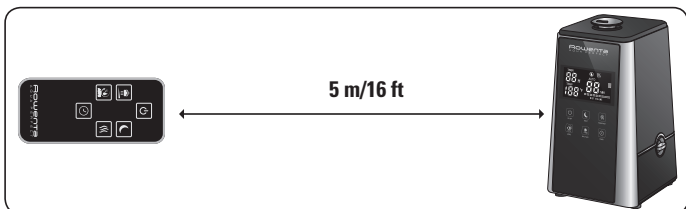
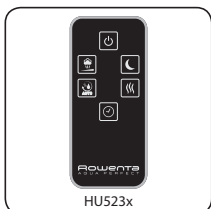
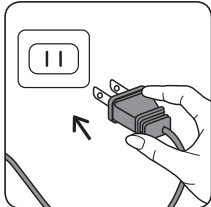
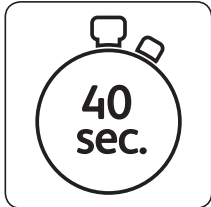
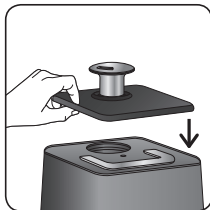
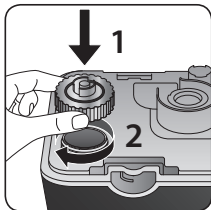
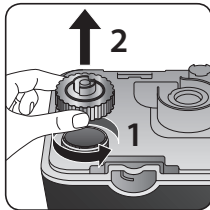
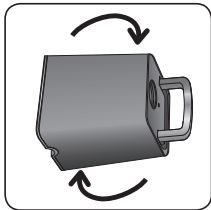
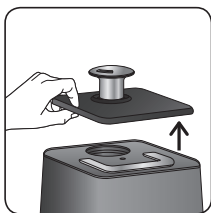
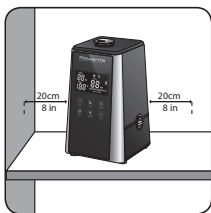

FUNCIONAMIENTO

Este aparato contempla **tres clases de funcionamientos (CONFORT AUTOMÁTICO, CONTROL, CONTINUO)**, así como una serie de funciones complementarias.

“ON/STAND-BY”:

Puesta en marcha/modo de espera (parada); Botón A.

Para poner el aparato en marcha o en función de espera, pulse el botón (A). La pantalla digital se enciende y el artefacto se inicia directamente en el modo AUTOMÁTICO.

MODOS DE FUNCIONAMIENTO INTELIGENTE:

Selección de los modos de funcionamiento utilizando el botón B. Seleccione uno de los tres modos presionando reiteradamente el botón B.

1 - MODO CONFORT AUTOMÁTICO:

El artefacto adaptará automáticamente el nivel de humedad de acuerdo con la temperatura de la habitación para un confort óptimo en el hogar.

Para alcanzar el confort óptimo de la habitación en la que se encuentra, esta configuración toma en cuenta la temperatura de la habitación y calcula el nivel óptimo de humedad.

Cuando la humedad en la habitación es menor que el programa, el artefacto funciona a velocidad máxima. Cuando se alcanza la humedad en la habitación, el artefacto deja de funcionar y vuelve a comenzar en velocidad máxima tan pronto como la humedad en la habitación es menor que el programa.

La humedad y la temperatura en la habitación se miden cada 60 segundos.

Temperatura °F	≤66,2°F	68 - 69,8°F	71,6 - 73,4°F	75,2 - 77°F	78,8 - 80,6°F	82,4 - 84,2°F	86 - 89,6°F	91,4 - 96,8°F	≥98,6°F
Humedad objetivo en % de RH	65%	60%	55%	50%	45%	40%	35%	30%	25%

Puede seleccionar la función de vapor caliente con el modo Confort Automático.

2 - MODO CONTROL:

• **Nivel de humedad: botón B para ajustar el nivel de humedad requerido (objetivo);**

Seleccione el nivel de humedad requerido presionando el botón B varias veces.

El nivel de humedad que se muestra es el nivel requerido que configuró (entre el 45 % y el 90 % de RH). Puede seleccionar la función de vapor caliente con el modo **CONTROL**.

• **Volumen del vapor: botón C**

Seleccione el volumen del vapor requerido presionando el botón C varias veces. Existen tres velocidades disponibles. Puede ajustar el volumen del vapor para llegar más rápido al nivel de humedad requerido.

NOTA: esta configuración no se puede usar con el modo **CONFORT AUTOMÁTICO**.

3 - MODO CONTINUO:

Presione el botón B hasta que el modo continuo, “Co”, aparezca en la pantalla digital.

El artefacto funciona hasta que alcanza el 90 % de RH (límite de seguridad) o hasta que el depósito se vacía. Se emite vapor de manera permanente, y usted puede ajustar el volumen del vapor.

El artefacto dejará de funcionar automáticamente cuando el nivel de humedad de la habitación llegue al 90 % de RH y se reiniciará cuando el nivel de humedad de la habitación corresponda al 80 % de RH.

ADVERTENCIA: en el modo de funcionamiento continuo, la humedad en la habitación puede llegar a niveles muy altos que no son buenos para la salud y que pueden dañar determinados objetos. El nivel de humedad óptimo recomendado es entre el 50 % y el 60 % de RH.

• **Volumen del vapor: botón C**

Seleccione el volumen del vapor requerido presionando el botón C varias veces. Existen tres velocidades disponibles.

FUNCIONES ADICIONALES:

• **TEMPORIZADOR: botón D para programar el apagado automático del artefacto.**

Seleccione la cantidad de horas durante las cuales quiere que funcione el artefacto (de 1 a 12 horas) antes de que el artefacto se apague automáticamente presionando el botón D varias veces. En la pantalla se verá el tiempo restante. Puede cambiar el temporizador en cualquier momento y puede aumentar el tiempo hasta 12 horas presionando el botón.

• **Botón E para la función de VAPOR CALIENTE: vapor caliente para efecto antibacteriano y turbo:**
 Presione el botón E para iniciar o detener la función "Vapor caliente". En la pantalla, el pictograma rojo aparece o desaparece. El vapor se calienta al cabo de 10 minutos.
 La acción antibacteriana se inicia luego de 30 minutos de uso en la posición de vapor caliente, lo que le permite luchar contra el crecimiento de gérmenes* en la base de agua del artefacto. Esta función viene como una función adicional a los otros modos de funcionamiento y le permite aumentar la salida de humedad un 20 %. Tan pronto como el nivel de humedad de la habitación es menor, se reinicia el vapor caliente (en la pantalla aparece el pictograma rojo).

* Elimina hasta el 91 % de las bacterias *Escherichia coli* y *Staphylococcus aureus* que representan a la mayoría de las bacterias conocidas luego de 30 minutos de uso en la posición de vapor caliente - en condiciones de uso normales - pruebas realizadas por un laboratorio independiente.

• **Función de modo NOCHE: luz y sonido de apagado/encendido: botón F.**

Presione el botón F para encender o apagar la función.

Esta función le permite apagar la luz del depósito de agua, así como también los sonidos del botón táctil.

NOTA: Si el modo nocturno está activado, no funcionará el indicador sonoro de depósito vacío. Únicamente estará intermitente el indicador luminoso L de depósito vacío (pictograma rojo).

• **ARTEFACTO(S) CON CONTROL REMOTO (HU523x):**

El control remoto lleva una pila de botón 3V (CR2025) que no está incluida.

Coloque las pilas en su compartimiento asegurándose de colocarlas con los extremos positivos y negativos del modo correcto, tal como figura en el compartimiento de las pilas.

IMPORTANTE: se recomienda apagar y desenchufar el artefacto cuando no está en uso. Si guarda el artefacto durante un período de tiempo mayor, quítele las pilas al control remoto.

• **INDICADOR DE DEPÓSITO VACÍO: luz roja N e indicador sonoro**

Si el nivel de agua es demasiado bajo o si se quita el depósito de agua, se activan tres pitidos junto con el pictograma rojo (N) intermitente en la pantalla. Si no se llena o cambia el depósito de agua luego de 15 minutos, el artefacto dejará de funcionar automáticamente. Llène el depósito y cambie el depósito de agua en la base y el artefacto funcionará con normalidad.

MANTENIMIENTO

ATENCIÓN: esta clase de aparato precisa un mantenimiento regular y riguroso. Como para todos los humidificadores con agua estancada, recomendamos de limpiar el aparato una vez por semana (según el uso) para evitar la proliferación de bacteria.

Antes de proceder a efectuar cualquier operación de mantenimiento resulta necesario detener y desconectar el aparato.

Nunca coloque la base del producto debajo de agua del grifo debido al riesgo de que ingrese por las entradas de aire.

Es importante limpiar de manera regular el depósito de agua, el área de vaporización (alrededor del disco piezoeléctrico) y las rejillas de entrada de aire que se encuentran debajo del artefacto.

Nunca deber sumergirse la base del aparato, el cable de alimentación o la toma en el agua o en cualquier otro líquido.

Recomendamos usar agua hervida fría o agua destilada.

• **Limpieza del depósito:**

1- Limpiar el depósito y el tapón del depósito con agua jabonosa, enjuagar correctamente y secar con un paño suave y seco.

2- Asegúrese de eliminar el agua del artefacto y de secarlo antes de guardarlo durante un período de tiempo largo.

• **Limpieza de la zona de nebulización: (alrededor de la placa piezoeléctrica 13), de la placa piezoeléctrica e de la resistencia:**

Enjuagar regularmente (cada 3 días) la base del producto con agua fresca y secar con un paño suave y seco. **IMPORTANTE:** Asegúrese de que el agua no penetre en la salida de aire del ventilador (16).

La limpieza regular de la placa piezoeléctrica y de la resistencia impedirá depósitos calcáreos. No utilice utensilios fuertes o abrasivos, utilice sólo el cepillo que se viene con el artefacto.

Si la apariencia de depósitos calcáreos, consulte la sección «LIMPIADOR Y DESCALCIFICADOR ACOMPAÑA AL ARTEFACTO».

ATENCIÓN : recomendamos de limpiar la resistencia e el disco cerámico a la aparición de depósitos de calcio en ellos para asegurar el mismo nivel de rendimiento.

IMPORTANTE: Nunca utilice productos abrasivos, ya que podría producirse un deterioro del aspecto del aparato.

En lugar de ello, limpie su artefacto con un paño ligeramente húmedo y con el cepillo que viene con el dispositivo.

Si usted tiene alguna duda, por favor consulte la tarjeta de garantía internacional ROWENTA que se entrega con este producto, donde encontrará los datos de contacto del Servicio de Atención al Consumidor.

LIMPIADOR Y DESCALCIFICADOR ACOMPAÑA AL ARTEFACTO

Guía del usuario

1- Apague el aparato y quite el depósito de agua.

2- Añada el polvo de 2 sacos en un recipiente con 0,6 litros de agua caliente. Remueva hasta la disolución completa del polvo.

3- Llene la base del producto con esta solución y espere 1 hora a que haga efecto.

4- Vacíe y quite la cal con ayuda del cepillo que viene con el producto.

5- Aclare todo el compartimento con agua fría del grifo.

(Importante: asegúrese de que no entra agua en la salida de aire del ventilador).

6- El aparato está ya listo para volver a utilizarse.

ATENCIÓN: Mantener fuera del alcance de los niños - Nocivo en caso de ingesta – Irrita los ojos y la piel.

PRIMEROS AUXILIOS:

CONTACTO CON LOS OJOS:

aclear inmediatamente con agua durante 15 minutos y consultar a un médico.

CONTACTO CON LA PIEL: lavar inmediatamente con agua y jabón.

INGESTA: beba agua suficiente y escupa; puede causar dolor de estómago. Consulte a un médico.

INGREDIENTES: Acido cítrico> 99%

También puede utilizar el KIT ANTICAL de KRUPS, que se vende como accesorio, F054 (FO540051). Tenga en cuenta que sólo se necesitan 20 gramos de polvo para la operación de eliminación de la cal de su artefacto.

ALMACENAMIENTO

Si no utiliza el aparato, guárdelo en un sitio protegido de la humedad.

Antes de proceder a guardarlo, asegúrese de vaciar el depósito de agua y de limpiar y secar el aparato.

EN CASO DE PROBLEMAS

Nunca desmonte el aparato usted mismo. Un aparato mal reparado puede resultar peligroso para el usuario.

Antes de contactar con un Centro de Servicio Autorizado de nuestra red, asegúrese de que el aparato esté colocado en posición normal de funcionamiento y de que las rejillas de entrada y de salida de aire estén totalmente abiertas.

Problema	Causa posible	Qué hacer
El artefacto no funciona cuando se lo enciende	Se alcanzó la humedad objetivo.	Aumente la humedad objetivo en el MODO CONTROL o seleccione MODO CONTINUO.
	El indicador del nivel de agua está intermitente.	Vuelva a llenar el depósito de agua.
	El depósito de agua no está colocado correctamente.	Verifique la posición del depósito en la base.
	El artefacto no se encuentra sobre una superficie plana.	Verifique la posición del artefacto (incline).
	El nivel de agua requerido aún no alcanzó el compartimiento de vaporización.	Espere por lo menos 20 segundos.
	El % de RH de la habitación es superior al 90 %.	Espere hasta que el % de RH de la habitación sea inferior al 80 %.
La capacidad de humidificación es demasiado baja	Existe un recambio de aire natural o artificial en la habitación que interfiere con el aumento del % de RH.	Verifique si las puertas y las ventanas están cerradas.
		Verifique si no hay un aire acondicionado en funcionamiento en la habitación.
	Las rejillas de entrada de aire y la boquilla pueden estar bloqueadas.	Quite todo lo que pueda estar bloqueando las rejillas y la boquilla.
	Hay demasiada cal en la base de agua o en la placa piezoeléctrica.	Limpie la base de agua de acuerdo con las instrucciones de mantenimiento.
	El índice de humedad seleccionado es demasiado bajo.	Aumente la velocidad de vaporización en el MODO CONTROL.
Aumente la configuración de humedad en el MODO CONTROL.		

La humedad del ambiente es demasiado alta	El artefacto está funcionando en el MODO CONTINUO.	Cambie el modo.
	La humedad objetivo es demasiado alta.	Seleccione un % de RH objetivo menor.
Hay condensación en la habitación	La temperatura de la habitación es demasiado baja.	Caliente la habitación.
El artefacto es demasiado ruidoso	El artefacto está inestable.	Coloque el aparato en una superficie plana y estable.
	Puede haber resonancia en el depósito de agua debido al nivel bajo de agua.	Vuelva a llenar el depósito de agua.
El vapor deja de salir de repente	Se acabó el período de tiempo programado del temporizador.	Encienda el producto.
	El indicador del nivel de agua está intermitente.	Vuelva a llenar el depósito de agua.
	Se alcanzó el nivel de humedad objetivo.	
La función de vapor caliente no produce humedad caliente	El producto está en la fase de calentamiento.	Espere unos pocos minutos hasta que finalice la fase.
	El vapor es demasiado fino como para sentir el calor.	Aumente el nivel de velocidad.
	La temperatura de la habitación es demasiado fría y el vapor se puede enfriar demasiado rápido.	Aumente el nivel de velocidad y caliente la habitación.
El artefacto no funciona y no aparece nada en la pantalla	No hay fuente de alimentación.	Enchufe el conector de alimentación en las fuentes principales.
El vapor tiene un olor anormal	Es el primer uso del artefacto.	El olor desaparecerá luego de varios minutos de uso.
	El agua que se está utilizando está sucia o estuvo estancada demasiado tiempo en el depósito de agua o en la base de agua.	Limpie el depósito de agua y la base de agua de acuerdo con las instrucciones de mantenimiento.
Está saliendo vapor alrededor de la boquilla	Existen aperturas entre la boquilla, la tapa y el depósito de agua.	Vuelva a colocar la tapa y verifique si la boquilla está bien insertada en la tapa.

¡PRIMERO LA PROTECCIÓN DEL AMBIENTE!



Su electrodoméstico contiene materiales recuperables o reciclables.

Entréguelo al final de su vida útil en un centro de recogida específico o en uno de nuestros Servicios Oficiales Posventa, donde será tratado de forma adecuada.

Si este aparato utiliza pilas: para respetar el medio ambiente no tire las pilas usadas y llévelas a uno de los puntos de recogida previstos para este efecto. No las tire a la basura habitual.

Estas instrucciones también están disponibles en nuestro sitio internet www.rowenta.com.com.

Puede descargar este manual de instrucciones desde Internet.

Si tiene problemas o dudas acerca del producto, visite nuestro sitio internet www.rowenta.com o póngase en contacto con el número de atención al cliente 1-800-ROWENTA (solo desde EE. UU.)