



For FAQs and more information, please visit:

www.eufylife.com



HomeVac H20 Owner's Manual

T2550 51005003389 V01

English	01
Español	24
Deutsch	45
Français	66

Table of Contents

02	IMPORTANT SAFETY INSTRUCTIONS
10	OVERVIEW
11	RECHARGING
14	VACUUMING
18	CLEANING & MAINTENANCE
21	SPECIFICATIONS
22	TROUBLESHOOTING
23	CUSTOMER SERVICE

Thank you for purchasing the handheld vacuum cleaner. Carefully read all instructions before using this product, and keep this manual for future reference.

Important Safety Instructions

READ ALL INSTRUCTIONS BEFORE USING YOUR VACUUM CLEANER



WARNING - TO REDUCE THE RISK OF FIRE, ELECTRIC SHOCK, OR INJURY:

- Intended for household use only.
- Do not use outdoors or on wet surfaces.
- Do not leave this appliance unattended when it is plugged in. Unplug it from the outlet when you are not using it and before servicing.
- Not intended to be used as a toy. Close attention is necessary when used by or near children.
- Do not use with a damaged cord or plug. If the appliance is not working as it

02 EN

should, or has been dropped, damaged, or submerged in water, contact our customer service for advice.

- Do not use to pick up flammable or combustible liquids, such as gasoline, or use in areas where they may be present.
- Recharge with the included car charger (CC003) or a certified 12V/3A Power Delivery (PD) adapter (not included). A charger that is suitable for one type of battery pack may cause a risk of fire when used with another battery pack.
- This appliance can be used by children aged from 8 years and above and persons with reduced physical, sensory, or mental capabilities, or lack of experience and knowledge if they have been given supervision or instruction concerning use of the appliance in a safe way and understand the hazards involved. Children should not play with the appliance.

EN 03

Cleaning and user maintenance should not be done by children without supervision.

- This appliance includes a rechargeable lithium-ion battery pack. Do not expose the battery pack or appliance to fire or excessive temperature (above 130°C / 260°F), as it may catch fire and/or explode.
- The battery must be removed from the device before the device is disposed of.
- This appliance must be disconnected from the mains power supply when removing the battery.
- The used battery should be placed in a sealed plastic bag and disposed of safely according to local environmental regulations.
- Under abusive conditions, liquid may leak from the battery; avoid contact. If contact accidentally occurs, flush with water. If liquid comes in contact with the eyes, seek

immediate medical help. Leaking liquid from the battery may cause irritation or burns.

- Fully assemble the vacuum before operating.
- Use only as described in this manual. Use only manufacturer recommended attachments.
- For the purposes of recharging the battery, only use the detachable power supply unit provided with this device.
- Do not handle the plug or appliance with wet hands.
- Do not unplug the adapter by pulling on the cord. To unplug, grasp the plug, not the cord.
- Do not pull the cord around sharp edges or corners. Do not run the appliance over the cord. Keep the cord away from heated surfaces.
- Do not put any objects into openings or vents. Do not use if any opening is blocked. Keep free of dust, lint, hair, and anything else that may reduce airflow.
- Keep hair, loose clothing, fingers, and other body parts away from openings and moving parts.
- Turn off all controls before unplugging.
- Use extra care when cleaning on stairs.
- Do not pick up anything that is burning or smoking, such as cigarettes, matches, or hot ashes.
- Do not pick up hard or sharp objects such as glass, nails, screws, coins, etc.
- Do not use without the dust cup and/or filters in place.
- Store this appliance indoors, in a cool and dry area.
- Make sure that the outlet voltage corresponds to the voltage rating on the charger's label.

- Do not attempt to repair or disassemble this appliance. There are no user-serviceable parts inside. Maintenance and repair must be performed by a qualified repairman and only identical replacement parts can be used. This will ensure the safety of the appliance.
- Use this appliance only with specifically designated battery packs. Use of any damaged or modified battery packs may create a risk of injury and fire.
- Follow all the charging instructions and do not charge the battery pack out of the temperature range specified in the instructions, otherwise, it may damage the battery and increase the risk of fire.
- Do not attempt to disassemble the battery pack.

SAVE THESE INSTRUCTIONS

Notice



This symbol on the device or its packaging indicates:

Do not dispose of electrical appliances as unsorted municipal waste; use separate collection facilities. Contact your local authority for information regarding the collection systems available. If electrical appliances are disposed of in landfills or dumps, hazardous substances can leak into the groundwater and get into the food chain, damaging your health and well-being. When replacing old appliances with new ones, the retailer is legally obliged to take back your old appliance for disposal at least free of charge.

FCC Statement

This device complies with Part 15 of the FCC Rules. Operation is subject to the following two conditions:

- (1) This device may not cause harmful interference, and
- (2) this device must accept any interference received, including interference that may cause undesired operation.

Warning: Changes or modifications not expressly approved by the party responsible for compliance could void the user's authority to operate the equipment.

Note: This equipment has been tested and found to comply with the limits for a Class B digital device, pursuant to Part 15 of the FCC Rules. These limits are designed to provide reasonable protection against harmful interference in a residential installation.

This equipment generates, uses, and can radiate radio frequency energy and, if not installed and used in accordance with the instructions, may cause harmful interference to radio communications. However, there is no guarantee that interference will not occur in a particular installation. If this equipment does cause harmful interference to radio or television reception, which can be determined by turning the equipment off and on, the user is encouraged to try to correct the interference by one or more of the following measures: (1) Reorient or relocate the receiving antenna. (2) Increase the separation between the equipment and receiver. (3) Connect the equipment into an outlet on a circuit different from that to which the receiver is connected. (4) Consult the dealer or an experienced radio / TV technician for help.

The following importer is the responsible party (for FCC matters only).

Company Name: POWER MOBILE LIFE, LLC

Address: 400 108th Ave NE Ste 400, Bellevue, WA 98004-5541

Telephone: +1 (800) 988 7973

ISED Compliance Statement

This device contains licence-exempt transmitter(s)/receiver(s) that comply with Innovation, Science and Economic Development Canada's licence-exempt RSS(s).

Operation is subject to the following two conditions:

1. This device may not cause interference.
2. This device must accept any interference, including interference that may cause undesired operation of the device.

EU Declaration of Conformity

Hereby, Anker Innovations Limited declares that the product type T2550 is in compliance with Directives 2014/35/EU & 2014/30/EU.

The full text of the EU declaration of conformity is available at the following website:

<https://support.eufylife.com/s/articleRecommend?type=Download>.

GB Declaration of Conformity

Hereby, Anker Innovations Limited declares that the product type T2550 is in compliance with Electrical Equipment (Safety) Regulations 2016 & Electromagnetic Compatibility Regulations 2016 & The Restriction of the Use of Certain Hazardous Substances in Electrical and Electronic Equipment Regulations 2012 & The Ecodesign for Energy-Related Products Regulations 2010.

The full text of the GB declaration of conformity is available at the following website:

<https://support.eufylife.com/s/articleRecommend?type=Download>.

The following importer is the responsible party (contract for EU and UK matters)

Anker Technology (UK) Ltd
GNR8, 49 Clarendon Road, Watford, Hertfordshire, WD17 1HP, United Kingdom

Anker Innovations Deutschland GmbH
Georg-Muche-Strasse 3, 80807 Munich, Germany

Anker Innovations Limited
Room 1318-19, Hollywood Plaza, 610 Nathan Road, Mongkok, Kowloon,
Hong Kong

OVERVIEW

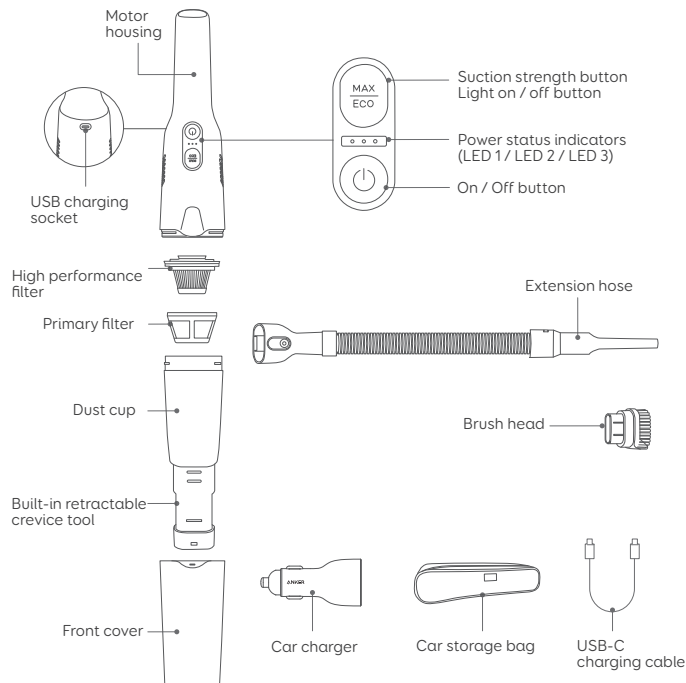

10 EN

RECHARGING

The vacuum cleaner is powered by a lithium-ion battery. Before using it for the first time, fully charge the battery for 1 hour with the included car charger.



- The vacuum cleaner cannot be used while charging.
- The vacuum cleaner cannot be charged when the ambient temperature is above 40°C / 104°F.
- Avoid charging with a computer USB port due to low charging current.
- The included car charger charges the battery within 1 hour. Using other charging adapters can affect charging speed. To charge the vacuum at home, it's best to use a 12V/3A Power Delivery (PD) adapter.

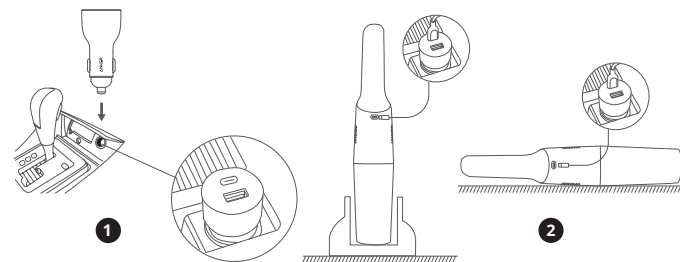

1. Place the vacuum cleaner on a flat surface.
2. Charge the vacuum cleaner with the included USB cable through the USB charging socket.

EN 11

Lights during charging

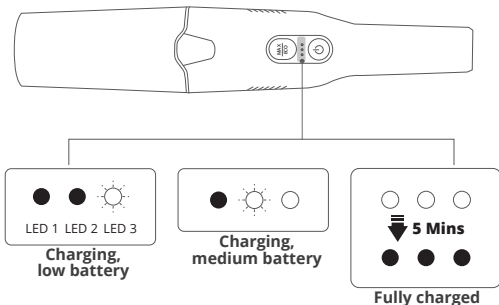

Lights during vacuuming

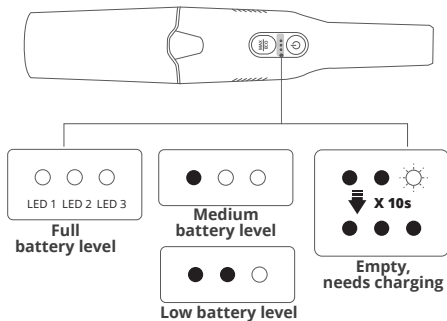

Warning lights

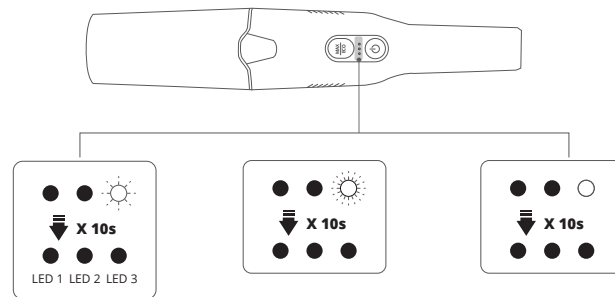

LED 3: Flashing red and white, then turning off after 10 seconds

Cause:
Debris may be stuck or dust box is full.

Solution:

- Check if the primary filter and high-performance filter are clogged with dirt or hair.
- Clean the dust cup and filters.

LED 3: Flashing red quickly, then turning off after 10 seconds

Cause:
Motor error

Solution:

- Contact eufy customer support for help.

LED 3: Solid red, then turning off after 10 seconds

Cause:
Battery error

Solution:

- Refer to the "Troubleshooting" section for solutions.

VACUUMING

Before use, make sure that

- The battery is fully charged.
- The dust cup and filter are cleaned, dried, and fixed in place.
- The power status indicators are white.



- Attach your desired cleaning accessory to the main body as illustrated.
- Do not use the vacuum cleaner to clean up any liquid.
- Do not use the vacuum cleaner when the ambient temperature is above 40°C / 104°F.

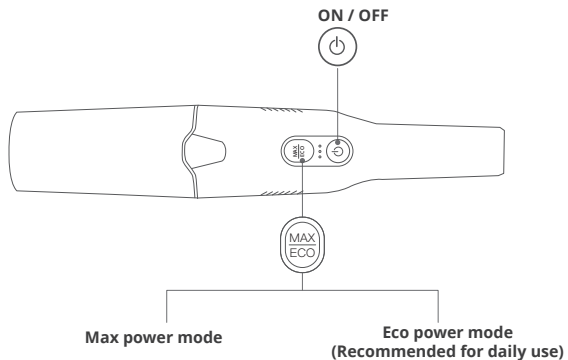

A. Built-in retractable crevice tool

Clean dust from corners and small areas, such as the center console of your car.

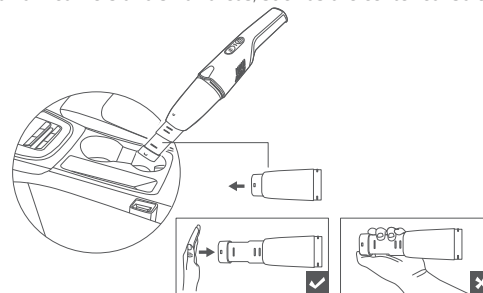

B. Brush head

To clean dust and garbage (e.g. dried food residue) from a hard surface (e.g. air conditioning outlets), attach the brush head to the retractable crevice tool.

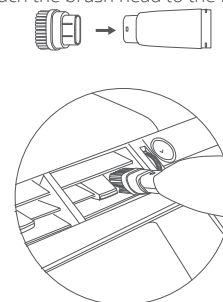

C. Extension hose

Clean more areas around your car, such as the door map pocket, or some hard-to-reach narrow spaces that are difficult to clean with conventional tools.

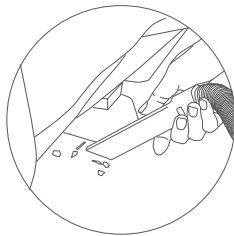

Lighting

The vacuum cleaner can provide light for cleaning dark corners.

- Press the  button. The light will turn on automatically.

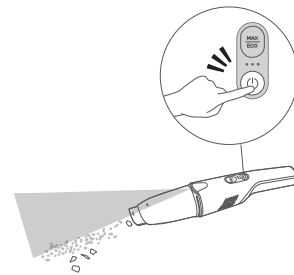

Lighting can also be provided without turning on the motor in an emergency.

- Press and hold the  button for 3 seconds to turn the light on or off.

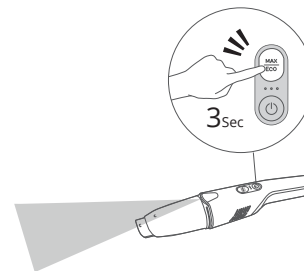

CLEANING & MAINTENANCE

For optimal performance, follow the instructions below to clean and regularly maintain HomeVac.



- Make sure the tools are completely dry before using.
- Do not use detergents to clean the tools.

- 1 Remove the front cover and other accessories.
- 2 Remove the high performance filter and primary filter from the dust cup.
- 3 Empty the dust cup.

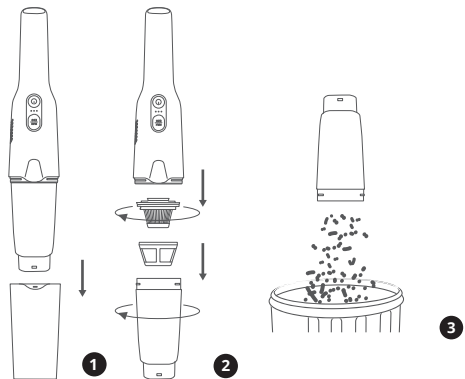

18 EN

- 4 Rinse the filters and dust cup. Air-dry them completely before next use. A moist filter may damage the electric motor and affect the cleaning performance. Do not wash the motor housing and other parts.

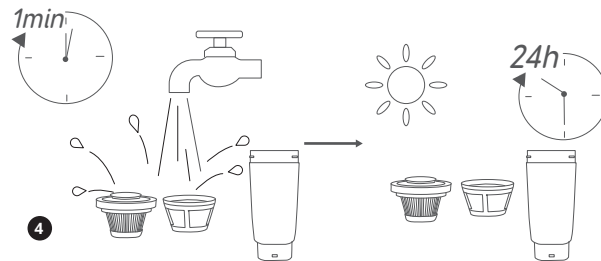

- 5 Reassemble the filters and dust cup before next use.

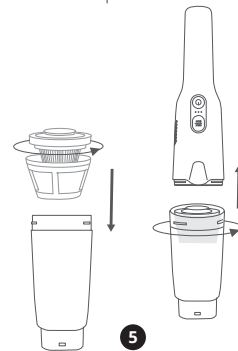

EN 19

Recommended Cleaning / Replacement Frequency

HomeVac Part	Cleaning Frequency	Replacement Frequency
Dust Cup	After each use	-
Filters	Once a week (Twice a week if it is very dirty)	Every 6 months or after every 50 rounds of cleaning

Storage

When not in use, store this appliance in temperature ranges from -20°C to 70°C / -4°F to 158°F.



Avoid extreme heat exposure when storing this appliance in a vehicle.

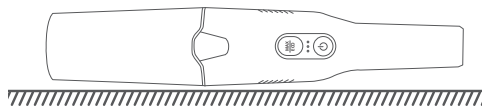

SPECIFICATIONS

Model	T2550
Charging Input	12V  2.5A
Rated Power	120W
Running Time (Per Full-Charge)	Eco power mode: 30 minutes Max power mode: 9 minutes
Charging time (Fast charge)	Approximately 1 hour

TROUBLESHOOTING

Problems	Causes	Solutions
Cannot pick up debris / Weak suction power	<ul style="list-style-type: none"> The dust cup is full. The battery level is low. The filter is too dirty. 	<ul style="list-style-type: none"> Empty the dust cup. Recharge the battery. Remove the dust cup and then clean the filter.
Debris overflowed from the dust cup	<ul style="list-style-type: none"> The dust cup or filter is not installed properly. There is too much debris. 	<ul style="list-style-type: none"> Reinstall the dust cup and filter. Empty the dust cup.
Device not working	<ul style="list-style-type: none"> The suction inlet, dust cup, or the filter is stuck. The accessories or the pipe tools are stuck. The battery level is low. 	<ul style="list-style-type: none"> Clean the suction inlet, dust cup, or filter. Clean the accessories and pipe tools. Recharge the battery.
Cannot recharge the battery	<ul style="list-style-type: none"> The car charger is not connected correctly. 	<ul style="list-style-type: none"> Reconnect the vacuum cleaner to the car charger with the included USB cable.

* If your problem persists, record the LED indication status and contact eufy customer support for help.

CUSTOMER SERVICE

For tutorial videos, FAQs, manuals, and more information, please visit: <https://support.eufylife.com/>

Warranty:

- HomeVac unit: 24-month limited warranty
- Lithium-ion battery: 12-month limited warranty

✉ support@eufylife.com

☰ www.eufylife.com



(US) +1 (800) 988 7973 Mon - Sat 6:15 AM - 6:45 PM (PT);
Sun 6:15 AM - 5:45 PM (PT)

(UK) +44(0)1604 936200 Mon - Sun 6:00 - 19:00
(DE) +49(0)69 9579 7960 Mo - Fr 8:00 - 16:00; Sa 9:00 - 16:00

(日本) 03 4455 7823 月 - 金 9:00 - 17:00

For more support phone numbers, please visit:

<https://support.eufylife.com/s/phonecontactus>

Or scan the QR code below:



f @EufyOfficial

🐦 @EufyOfficial

📷 @EufyOfficial

📌 @EufyOfficial

Índice

- 25 INSTRUCCIONES DE SEGURIDAD IMPORTANTES
- 31 DESCRIPCIÓN GENERAL
- 32 RECARGA
- 35 ASPIRACIÓN
- 39 LIMPIEZA Y MANTENIMIENTO
- 42 ESPECIFICACIONES
- 43 SOLUCIÓN DE PROBLEMAS
- 44 SERVICIO DE ATENCIÓN AL CLIENTE

Gracias por la compra de esta aspiradora de mano. Lea bien las instrucciones antes de usar el producto y conserve este manual para consultarlo más adelante.

Instrucciones de seguridad importantes

LEA TODAS LAS INSTRUCCIONES ANTES DE UTILIZAR LA ASPIRADORA



ADVERTENCIA: PARA REDUCIR EL RIESGO DE INCENDIO, DESCARGA ELÉCTRICA O LESIONES:

- Diseñado sólo para uso doméstico.
- No utilice el dispositivo en exteriores ni sobre superficies mojadas.
- No deje este aparato desatendido cuando esté enchufado. Desconéctela de la toma de corriente cuando no vaya a utilizarla y antes de realizar las tareas de mantenimiento.

- No está concebido para ser utilizado como un juguete. Se requiere supervisión atenta tanto si los niños utilizan la aspiradora como si se utiliza cerca de ellos.
- No lo utilice con un cable o enchufe dañado. Si la aspiradora no funciona como debería, se ha caído, ha sufrido algún daño o se ha sumergido en agua, póngase en contacto con el servicio de atención al cliente para obtener asistencia.
- No use el dispositivo para recoger líquidos combustibles o inflamables, como gasolina, ni lo use en áreas donde dichas sustancias podrían estar presentes.
- Para la recarga, utilice el cargador para automóvil incluido (CC003) o un adaptador de suministro de energía (PD) de 12 V/3 A certificado (no incluido). Un cargador apto para un tipo de batería específico podría provocar un riesgo de incendio si se utiliza con una batería distinta.

- Este aparato lo pueden utilizar niños a partir de 8 años y personas con capacidades físicas, sensoriales o mentales reducidas, o con falta de experiencia y conocimientos, si han recibido supervisión o instrucciones sobre el uso seguro del aparato y comprenden los peligros que comporta. Los niños no deben jugar con el aparato. Los niños no deben realizar la limpieza y el mantenimiento sin supervisión.
- El aparato incluye una batería recargable de iones de litio. No exponga la batería ni el aparato al fuego ni a una temperatura excesiva (superior a 130 °C/260 °F), ya que puede incendiarse o explotar.
- La batería debe retirarse del dispositivo antes de desecharlo.
- Este aparato debe estar desconectado de la red eléctrica al retirar la batería.

- La batería usada se debe colocar en una bolsa de plástico sellada y se debe desechar de forma segura y de conformidad con las normativas ambientales locales.
- Bajo condiciones abusivas, el líquido de la batería puede derramarse; evite el contacto. Si entra en contacto con el líquido accidentalmente, aclare con agua. Si el líquido entra en contacto con los ojos, busque ayuda médica de inmediato. El líquido derramado de la batería puede causar irritación o quemaduras.
- Monte completamente la aspiradora antes de utilizarla.
- Use solo según lo descrito en este manual. Utilice únicamente los accesorios recomendados por el fabricante.
- Para recargar la batería, utilice únicamente la fuente de alimentación extraíble incluida con el dispositivo.
- No manipule el enchufe ni el aparato con las manos mojadas.
- No desenchufe el adaptador tirando del cable. Para desenchufarla, tire del enchufe, no del cable.
- No tire del cable sobre bordes o esquinas. No pase la aspiradora por encima del cable. Mantenga el cable alejado de superficies calientes.

- No coloque ningún objeto en las aberturas o conductos de ventilación. No utilice la aspiradora si alguna de las aberturas está bloqueada. Manténgalas libres de polvo, pelusas, cabello y cualquier otra cosa que pueda reducir el flujo de aire.
- Mantenga el cabello, la ropa suelta, los dedos y otras partes del cuerpo alejados de las aberturas y las partes móviles.
- Apague todos los controles antes de desenchufar el dispositivo.
- Tenga especial precaución al limpiar escaleras.
- No recoja nada que esté humeando o quemándose, como cigarrillos, cerillas o cenizas calientes.
- No recoja objetos duros o afilados como vidrio, clavos, tornillos, monedas, etc.
- No lo use si el colector de polvo o los filtros no están en su sitio.
- Guarde el aparato en interiores, en un lugar fresco y seco.
- Asegúrese de que el voltaje del enchufe de pared corresponda con la clasificación de voltaje de la etiqueta del cargador.
- No intente reparar ni desmontar el aparato. No contiene piezas que el usuario pueda reparar. El mantenimiento y la reparación deben ser realizados por un técnico calificado y solo se pueden usar piezas de repuesto idénticas. Esto garantizará que se mantenga la seguridad de la aspiradora.
- Use este aparato solo con baterías específicamente designadas. El uso de baterías dañadas o modificadas puede provocar riesgo de lesiones e incendio.
- Siga todas las instrucciones de carga y no cargue la batería fuera del rango de temperatura especificado en las instrucciones; de lo contrario, podría dañar la batería y aumentar el riesgo de incendio.
- No intente desmontar la batería.

GUARDE ESTE MANUAL DE INSTRUCCIONES

Aviso



Este símbolo en el dispositivo o en su embalaje indica lo siguiente: No deseche los aparatos eléctricos como residuos urbanos sin clasificar; utilice instalaciones de recogida independientes. Póngase en contacto con las autoridades locales para obtener información acerca de los sistemas de recogida disponibles. Si se desechan dispositivos eléctricos en vertederos o basureros, pueden filtrarse sustancias peligrosas hasta las aguas subterráneas y llegar a la cadena alimenticia, lo que supondría un daño para su salud y bienestar. Al cambiar dispositivos antiguos por nuevos, el minorista tiene la obligación legal de recuperar el dispositivo antiguo para su eliminación, sin cargo alguno.

Declaración de conformidad de la UE

Por la presente, Anker Innovations Limited declara que este producto tipo T2550 cumple con las Directivas 2014/35 EU y 2014/30/EU.

El texto completo de la declaración de conformidad de la UE está disponible en el siguiente sitio web:

<https://support.eufylife.com/s/article/Recommend?type=Download>.

DESCRIPCIÓN GENERAL

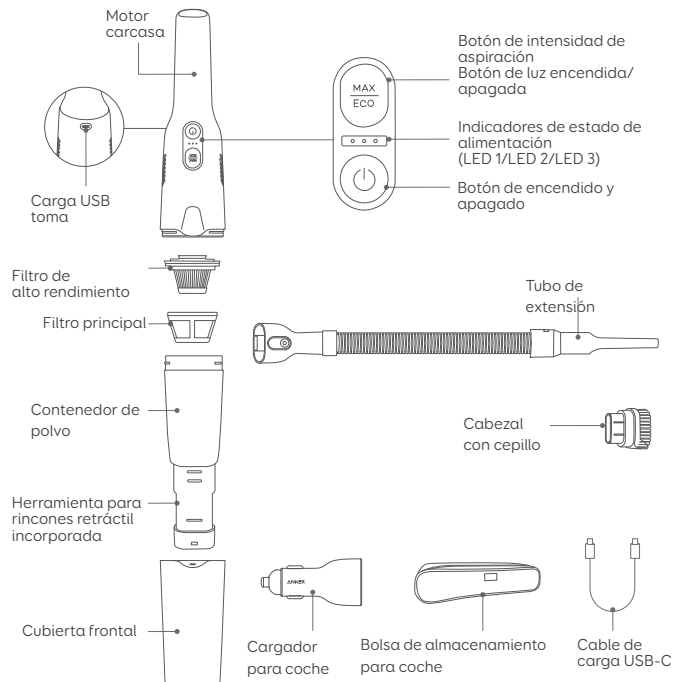

RECARGA

La aspiradora funciona con una batería de iones de litio. Antes del primer uso, cargue la batería completamente durante 1 hora con el cargador para automóvil incluido.



- La aspiradora no se puede utilizar mientras se está cargando.
- La aspiradora no se puede cargar cuando la temperatura ambiente es superior a 40 °C/104 °F.
- Evite la carga con un puerto USB de ordenador debido a la baja corriente de carga.
- El cargador de coche incluido carga la batería en 1 hora. El uso de otros adaptadores de carga puede afectar a la velocidad de carga. Para cargar la aspiradora en casa, es mejor usar un adaptador de suministro de energía (PD) de 12 V/3 A.

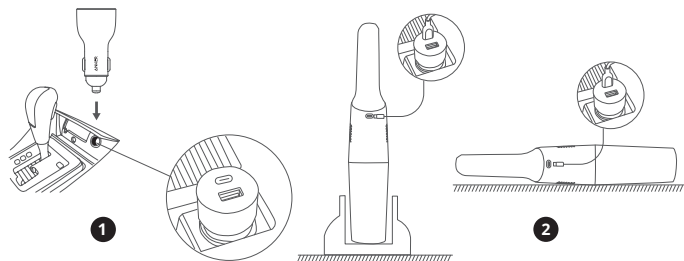

1. Coloque la aspiradora sobre una superficie plana.
2. Cargue la aspiradora con el cable USB incluido, a través de la toma de carga USB.

32 ES

Se enciende durante la carga

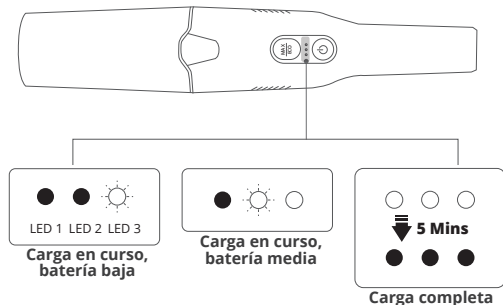

Se enciende durante la aspiración

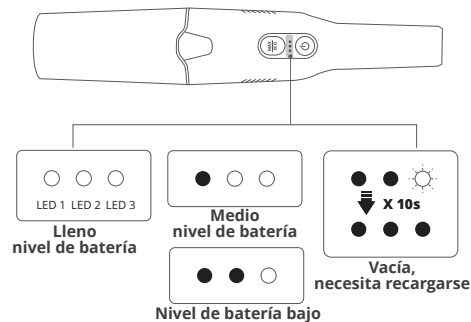

ES 33

Luces de advertencia

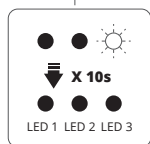
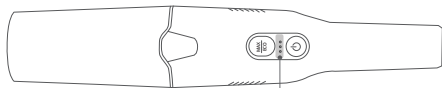

LED 3: parpadea rojo y blanco, y se apaga después de 10 segundos

Causa:

Es posible que haya suciedad atascada o que el depósito de polvo esté lleno.

Solución:

- Compruebe si el filtro principal y el filtro de alto rendimiento están obstruidos con suciedad o pelo.
- Limpie el depósito de polvo y los filtros.

34 ES

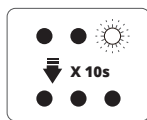

LED 3: parpadea en rojo rápidamente y luego se apaga después de 10 segundos

Causa:

Error del motor

Solución:

- Póngase en contacto con el servicio de atención al cliente de eufy para obtener ayuda.

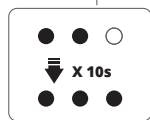

LED 3: parpadea en rojo sólido y luego se apaga después de 10 segundos

Causa:

Error de batería

Solución:

- Consulte la sección "Solución de problemas" para obtener soluciones.

ASPIRACIÓN

Antes del uso, asegúrese de que:

- La batería está completamente cargada.
- El depósito de polvo y el filtro están limpios, secos y colocados en su lugar.
- Los indicadores de estado de energía están blancos.



- Coloque el accesorio de limpieza que desee en el cuerpo principal como se muestra en la ilustración.
- No utilice la aspiradora para limpiar ningún líquido.
- No utilice la aspiradora cuando la temperatura ambiente sea superior a 40 °C/104 °F.

ENCENDIDO/APAGADO

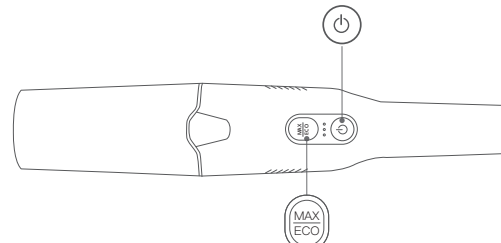

Modo de potencia máxima

Modo energético Eco
(recomendado para uso diario)

ES 35

A. Herramienta para rincones retráctil incorporada

Limpia el polvo de las esquinas y las áreas pequeñas, como la consola central del vehículo.

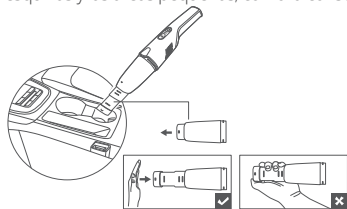

B. Cabezal con cepillo

Para limpiar el polvo y la basura (p. ej., residuos de alimentos secos) de una superficie dura (p. ej., salidas de aire acondicionado), conecte el cabezal del cepillo a la herramienta para rincones retráctil.

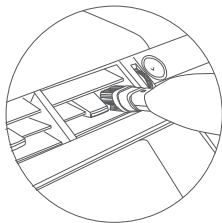

C. Tubo de extensión

Limpie más áreas del automóvil, como el compartimento para mapas de la puerta o algunos espacios angostos de difícil acceso que no son fáciles de limpiar con las herramientas convencionales.

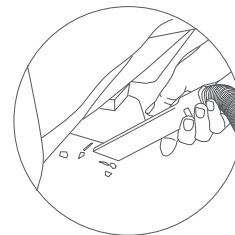

Iluminación

La aspiradora puede proporcionar luz para limpiar rincones oscuros.

- Pulse el botón . La luz se encenderá automáticamente. .

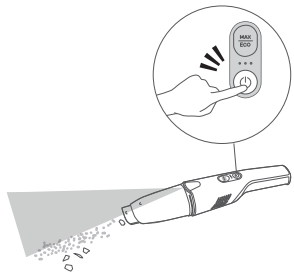

También se puede proporcionar iluminación sin encender el motor en caso de emergencia.

- Mantenga pulsado el botón  durante 3 segundos para encender o apagar la luz.

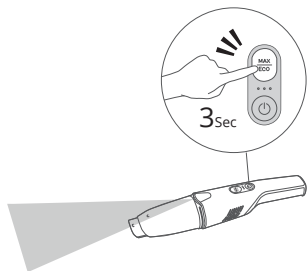

LIMPIEZA Y MANTENIMIENTO

Para un rendimiento óptimo, siga estas instrucciones para limpiar y mantener el HomeVac con regularidad.



- Asegúrese de que las herramientas estén completamente secas antes de usarlas.
- No utilice detergentes para limpiar las herramientas.

- 1 Retire la cubierta frontal y otros accesorios.
- 2 Retire el filtro de alto rendimiento y el filtro principal del depósito de polvo.
- 3 Vacíe el depósito de polvo.

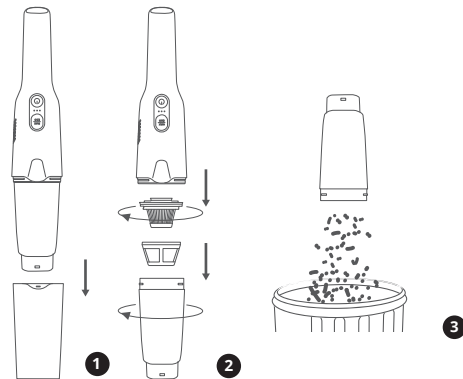

- 4 Enjuague los filtros y el depósito de polvo. Permita que se sequen por completo antes de volver a utilizarlos. Un filtro húmedo puede dañar el motor eléctrico y afectar al rendimiento de la limpieza. No lave la carcasa del motor ni otras piezas.

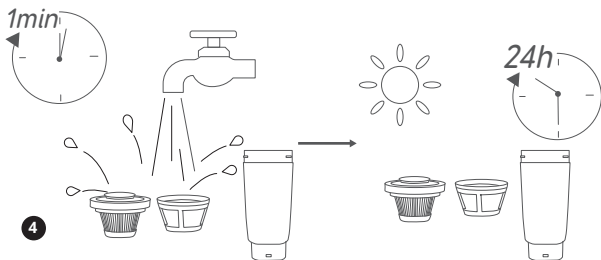

- 5 Vuelva a montar los filtros y el depósito de polvo antes del siguiente uso.

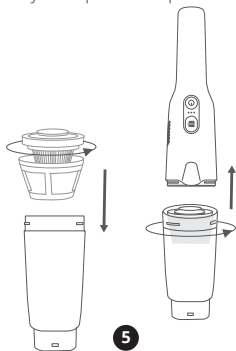

Frecuencia recomendada de limpieza/reemplazo

Parte de HomeVac	Frecuencia de limpieza	Frecuencia de sustitución
Depósito de polvo	Después de cada uso	-
Filtros	Una vez a la semana (Dos veces por semana si está muy sucio)	Cada 6 meses o después de cada 50 sesiones de limpieza

Almacenamiento

Cuando no esté en uso, almacene el aparato a una temperatura de -20 °C a 70 °C/de -4° F a 158 °F.



Evite exponer el aparato a un calor extremo si lo guarda dentro de un vehículo.

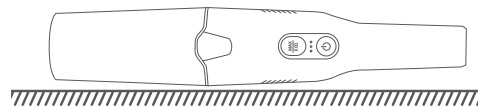

ESPECIFICACIONES

Modelo	T2550
Entrada de carga	12V  2.5A
Potencia nominal	120W
Tiempo de funcionamiento (Por carga completa)	Modo energético Eco: 30 minutos Modo de potencia máxima: 9 minutos
Tiempo de carga (carga rápida)	Aproximadamente 1 hora

SOLUCIÓN DE PROBLEMAS

Problemas	Causas	Soluciones
No recoge suciedad/potencia de succión débil	<ul style="list-style-type: none"> El depósito de polvo está lleno. El nivel de la batería es bajo. El filtro está demasiado sucio. 	<ul style="list-style-type: none"> Vacíe el depósito de polvo. Recargue la batería. Retire el depósito de polvo y limpie el filtro.
La suciedad ha desbordado el depósito de polvo	<ul style="list-style-type: none"> El depósito de polvo o el filtro no están instalados correctamente. Hay demasiada suciedad. 	<ul style="list-style-type: none"> Vuelva a montar el depósito de polvo y el filtro. Vacíe el depósito de polvo.
El dispositivo no funciona	<ul style="list-style-type: none"> La entrada de succión, el depósito de polvo o el filtro están atascados. Los accesorios o las herramientas de tubo están atascados. El nivel de la batería es bajo. 	<ul style="list-style-type: none"> Limpie la entrada de succión, el depósito de polvo o el filtro. Limpie los accesorios y las herramientas de tubo. Recargue la batería.
No se puede recargar la batería	<ul style="list-style-type: none"> El cargador de coche no está conectado correctamente. 	<ul style="list-style-type: none"> Vuelva a conectar la aspiradora al cargador de coche con el cable USB incluido.
<p>* Si el problema persiste, registre el estado de la indicación LED y póngase en contacto con el servicio de atención al cliente de eufy para obtener ayuda.</p>		

SERVICIO DE ATENCIÓN AL CLIENTE

Para ver tutoriales de vídeo, preguntas frecuentes, manuales y demás información, visite: <https://support.eufylife.com/>

Garantía:

- Unidad HomeVac: garantía limitada de 24 meses
- Batería de iones de litio: garantía limitada de 12 meses

✉ support@eufylife.com

💬 www.eufylife.com



(US) +1 (800) 988 7973 Mon - Sat 6:15 AM - 6:45 PM (PT);
Sun 6:15 AM - 5:45 PM (PT)

(UK) +44(0)1604 936200 Mon - Sun 6:00 - 19:00

(DE) +49(0)69 9579 7960 Mo - Fr 8:00 - 16:00; Sa 9:00 - 16:00

(日本) 03 4455 7823 月 - 金 9:00 - 17:00

Para obtener más números de teléfono de asistencia, visite:
<https://support.eufylife.com/s/phonecontactus>

O escanee el código QR siguiente:



44 ES



@EufyOfficial



@EufyOfficial



@EufyOfficial



@EufyOfficial

Inhaltsverzeichnis

- 46 WICHTIGE SICHERHEITSHINWEISE
- 52 ÜBERSICHT
- 53 AUFLADEN
- 56 SAUGEN
- 60 REINIGUNG UND PFLEGE
- 63 TECHNISCHE DATEN
- 64 FEHLERBEHEBUNG
- 65 KUNDENDIENST

Vielen Dank für den Kauf dieses Handstaubsaugers. Lesen Sie alle Anweisungen sorgfältig durch, bevor Sie dieses Produkt verwenden, und bewahren Sie dieses Handbuch zum späteren Nachschlagen auf.

DE 45

Wichtige Sicherheitsinformationen

LESEN SIE ALLE ANWEISUNGEN, BEVOR SIE DEN STAUBSAUGER VERWENDEN



WARNUNG - UM DAS RISIKO EINES BRANDES, STROMSCHLAGS ODER VON VERLETZUNGEN ZU REDUZIEREN:

- Nur für den Hausgebrauch geeignet.
- Nicht im Freien oder auf nassen Oberflächen verwenden.
- Lassen Sie dieses Gerät nicht unbeaufsichtigt, wenn es eingesteckt ist. Stecken Sie es aus, wenn Sie es nicht verwenden oder warten.
- Nicht als Spielzeug gedacht. Beim Gebrauch durch Kinder oder in der Nähe von Kindern ist besondere Aufmerksamkeit erforderlich.

- Nicht mit beschädigtem Kabel oder Stecker verwenden. Wenn das Gerät nicht ordnungsgemäß funktioniert oder heruntergefallen ist, beschädigt ist oder in Wasser getaucht wurde, bitte Unterstützung bei unserem Kundenservice anfordern.
- Verwenden Sie das Gerät nicht zum Aufnehmen von entflammaren oder brennbaren Flüssigkeiten, wie z. B. Benzin, und verwenden Sie es nicht in Bereichen, in denen diese vorhanden sein könnten.
- Aufladen mit dem mitgelieferten Autoladegerät (CC003) oder einem zertifizierten 12 V/3 A Power Delivery-Netzteil (PD) (nicht im Lieferumfang enthalten). Ein Ladegerät, das für einen Akkutyp geeignet ist, kann bei der Verwendung mit eines anderen Akkus zu einem Brand führen.
- Dieses Gerät kann von Kindern ab 8 Jahren und darüber sowie von Personen mit verringerten physischen, sensorischen

oder mentalen Fähigkeiten oder Mangel an Erfahrung und Wissen benutzt werden, wenn sie beaufsichtigt oder bezüglich des sicheren Gebrauchs des Geräts unterwiesen wurden und die daraus resultierenden Gefahren verstehen. Das Gerät ist kein Kinderspielzeug. Die Reinigung und Benutzerwartung sollte nicht von Kindern ohne Aufsicht durchgeführt werden.

- Dieses Gerät enthält eine wiederaufladbare Lithium-Ionen-Batterie. Setzen Sie den Akku oder das Gerät nicht Feuer oder extrem hohen Temperaturen aus (über 130 °C) aus, da er bzw. es Feuer fangen und/oder explodieren kann.
- Der Akku muss aus dem Gerät genommen werden, bevor das Gerät entsorgt wird.
- Dieses Gerät muss vom Stromnetz getrennt werden, wenn der Akku entfernt wird.
- Der gebrauchte Akku muss in

einem versiegelten Kunststoffbeutel aufbewahrt und gemäß den örtlichen Umweltvorschriften entsorgt werden.

- Unter unsachgemäßen Bedingungen kann Flüssigkeit aus der Batterie austreten; vermeiden Sie den Kontakt. Bei versehentlichem Kontakt mit Wasser spülen. Bei Augenkontakt mit Flüssigkeit sofort einen Arzt aufsuchen. Auslaufende Flüssigkeit aus der Batterie kann zu Reizungen oder Verbrennungen führen.
- Bauen Sie den Staubsauger vor der Inbetriebnahme vollständig zusammen.
- Nur wie in diesem Handbuch beschrieben verwenden. Nur vom Hersteller empfohlenes Zubehör verwenden.
- Verwenden Sie zum Aufladen des Akkus nur das abnehmbare Netzteil, das im Lieferumfang des Geräts enthalten ist.
- Fassen Sie den Stecker oder das Gerät nicht mit nassen Händen an.
- Trennen Sie den Adapter nicht, indem Sie am Kabel ziehen, sondern am Stecker anfassen.
- Ziehen Sie das Kabel nicht um scharfe Kanten oder Ecken. Mit dem Gerät nicht über das Kabel fahren. Das Kabel von erwärmten Oberflächen fernhalten.
- Stecken Sie keine Gegenstände in Öffnungen oder Lüftungsschlitze. Nicht verwenden, wenn Öffnungen blockiert sind. Vor Staub, Fusseln, Haaren und allem anderen, was den Luftstrom beeinträchtigen kann, schützen.

- Halten Sie Haare, lose Kleidung, Finger und andere Körperteile von Öffnungen und beweglichen Teilen fern.
- Schalten Sie alle Bedienelemente aus, bevor Sie den Stecker ziehen.
- Gehen Sie bei der Reinigung von Treppen besonders vorsichtig vor.
- Saugen Sie keine brennenden oder rauchenden Gegenstände auf, wie z. B. Zigaretten, Streichhölzer oder heiße Asche.
- Saugen Sie keine harten oder scharfen Gegenstände wie Glas, Nägel, Schrauben, Münzen usw. auf.
- Verwenden Sie das Gerät nicht ohne eingesetzten Staubbehälter und/oder Filter.
- Bewahren Sie dieses Gerät drinnen, an einem kühlen und trockenen Ort auf.
- Sicherstellen, dass die Spannung der Steckdose mit der auf dem Etikett des Ladegeräts angegebenen Spannung übereinstimmt.
- Versuchen Sie nicht, dieses Gerät zu reparieren oder zu zerlegen. Keine Teile im Inneren des Geräts können durch den Benutzer gewartet werden. Wartung und Reparatur müssen von einem qualifizierten Techniker durchgeführt werden und es dürfen nur identische Ersatzteile verwendet werden. Dadurch wird die Sicherheit des Geräts gewährleistet.
- Verwenden Sie dieses Gerät nur mit speziell dafür vorgesehenen Batteriepaketen. Die Verwendung beschädigter oder veränderter Akkupacks kann zu Verletzungs- und Brandgefahr führen.
- Befolgen Sie alle Ladeanweisungen und laden Sie den Akku nicht außerhalb des in den Anweisungen angegebenen Temperaturbereichs, da andernfalls der Akku beschädigt werden kann und eine erhöhte Brandgefahr besteht.
- Versuchen Sie nicht, das Batteriepaket zu zerlegen.

BEWAHREN SIE DIESE ANLEITUNG AUF

Hinweis

Dieses Symbol auf dem Gerät oder der Verpackung hat die folgende Bedeutung:

Entsorgen Sie elektrische Geräte nicht im Haushaltsabfall; geben Sie sie bei separaten Sammelstellen ab. Wenden Sie sich an die örtliche Kommunalverwaltung, um Informationen über die verfügbaren Sammelstellen einzuholen. Wenn Elektrogeräte in Mülldeponien entsorgt werden, können Gefahrstoffe in das Grundwasser und somit in die Nahrungskette gelangen und Ihre Gesundheit und Ihr Wohlbefinden beeinträchtigen. Wenn Sie neue Elektrogeräte kaufen, sind die Einzelhändler gesetzlich verpflichtet, Ihre Altgeräte kostenlos zur Entsorgung anzunehmen.

EU-Konformitätserklärung

Anker Innovations Limited erklärt hiermit, dass Produkttyp T2550 die Richtlinien 2014/35/EU und 2014/30/EU erfüllt.

Der vollständige Text der EU-Konformitätserklärung ist unter der folgenden Website verfügbar:

<https://support.eufylife.com/s/article/Recommend?type=Download>.

ÜBERSICHT

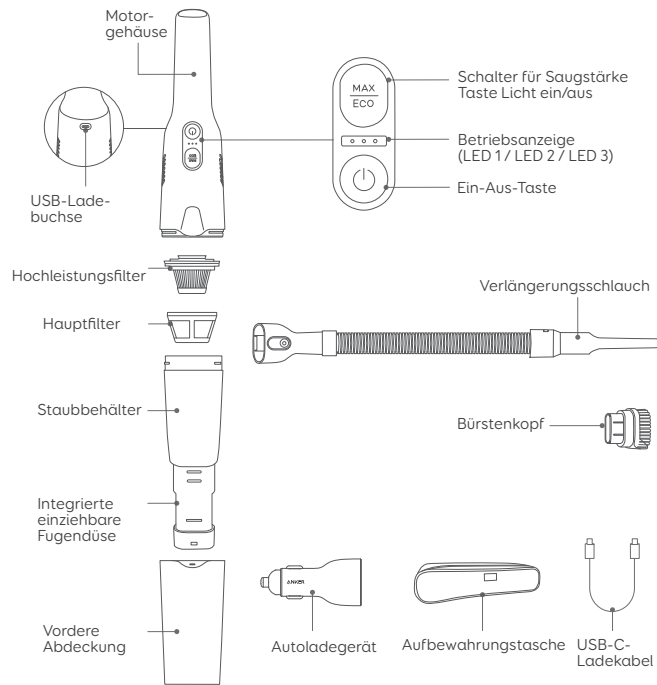

52 DE

AUFLADEN

Der Staubsauger wird von einem Lithium-Ionen-Akku betrieben. Laden Sie den Akku vor der ersten Verwendung 1 Stunde lang mit dem mitgelieferten Autoladegerät vollständig auf.



- Während des Ladevorgangs kann der Staubsauger nicht verwendet werden.
- Der Staubsauger kann nicht geladen werden, wenn die Umgebungstemperatur über 40 °C beträgt.
- Vermeiden Sie das Aufladen über einen Computer-USB-Anschluss aufgrund des niedrigen Ladestroms.
- Das mitgelieferte Autoladegerät lädt den Akku innerhalb von 1 Stunde auf. Die Verwendung anderer Ladeadapter kann die Ladegeschwindigkeit beeinträchtigen. Um den Staubsauger zu Hause aufzuladen, verwenden Sie am besten ein 12 V/3 A Power Delivery-Netzteil (PD).

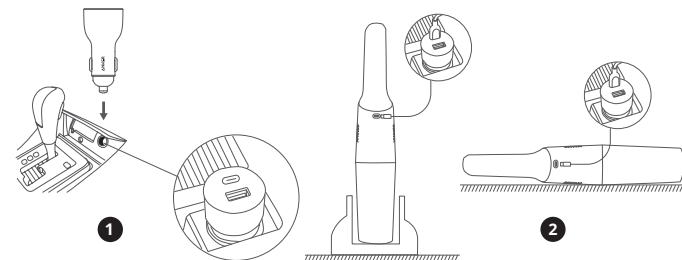

1. Stellen Sie den Staubsauger auf eine ebene Fläche.
2. Laden Sie den Staubsauger mit dem mitgelieferten USB-Kabel über die USB-Ladebuchse auf.

DE 53

Lampen während des Ladens

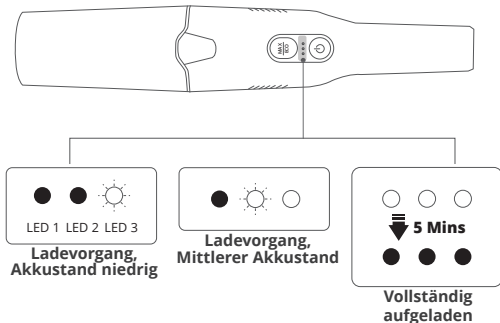

Lampen beim Saugen

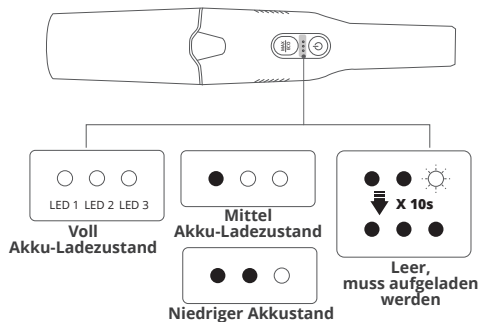

Warnlampen

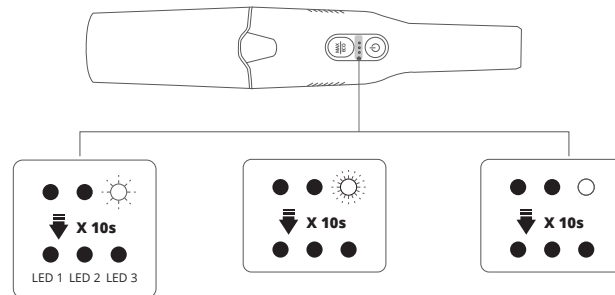

LED 3: Blinkt rot und weiß und schaltet sich dann nach 10 Sekunden aus

Ursache:
Schmutz hat sich festgesetzt oder der Staubbehälter ist voll.

Lösung:

- Prüfen Sie, ob der Hauptfilter und der Hochleistungsfilter durch Schmutz oder Haare verstopft sind.
- Reinigen Sie den Staubbehälter und die Filter.

LED 3: Blinkt schnell rot und schaltet sich dann nach 10 Sekunden aus

Ursache:
Motorfehler

Lösung:

- Wenden Sie sich an den eufy-Kunden-Support, um Hilfe zu erhalten.

LED 3: Leuchtet rot und schaltet sich dann nach 10 Sekunden aus

Ursache:
Akkufehler

Lösung:

- Lösungen finden Sie im Abschnitt „Fehlerbehebung“.

SAUGEN

Stellen Sie vor dem Gebrauch Folgendes sicher:

- Der Akku ist vollständig geladen.
- Staubbehälter und Filter werden gereinigt, getrocknet und fixiert.
- Die Netzstatusanzeigen sind weiß.



- Bringen Sie Ihr gewünschtes Reinigungszubehör wie abgebildet am Hauptkörper an.
- Verwenden Sie den Staubsauger nicht zum Aufsaugen von Flüssigkeiten.
- Verwenden Sie den Staubsauger nicht, wenn die Umgebungstemperatur über 40 °C beträgt.

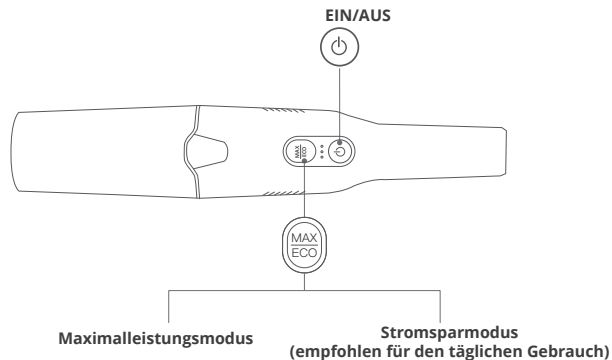

A. Integrierte einziehbare Fugendüse

Entfernen Sie Staub aus Ecken und kleinen Bereichen, wie z. B. der Mittelkonsole Ihres Autos.

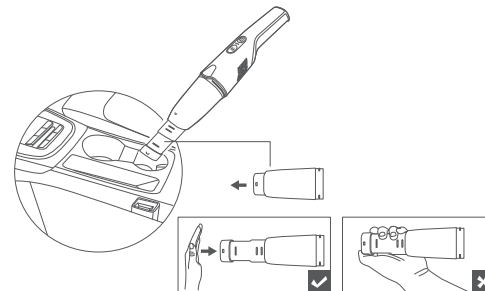

B. Bürstenkopf

Um Staub und Schmutz (z. B. getrocknete Essensreste) von einer harten Oberfläche (z. B. Klimaanlageauslässen) zu entfernen, bringen Sie den Bürstenkopf an der einziehbaren Fugendüse an.

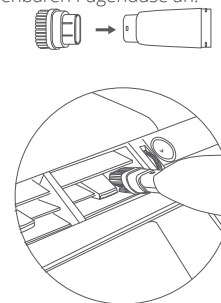

C. Verlängerungsschlauch

Reinigen Sie weitere Bereiche in Ihrem Auto, z. B. die Kartentasche an der Tür oder einige schwer zugängliche enge Stellen, die mit herkömmlichen Geräten nur schwer zu reinigen sind.

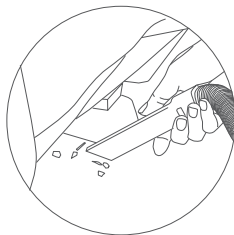

Beleuchtung

Der Staubsauger kann dunkle Ecken beim Reinigen ausleuchten.

- Drücken Sie die  Taste. Das Licht schaltet sich automatisch ein.

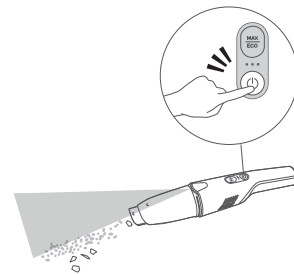

Die Beleuchtung kann im Notfall auch ohne Einschalten des Motors erfolgen.

- Drücken Sie die  Taste 3 Sekunden lang, um das Licht ein- oder auszuschalten.

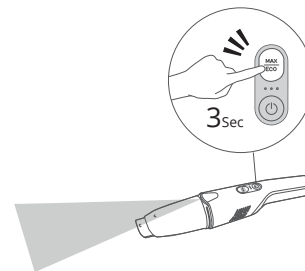

REINIGUNG UND PFLEGE

Befolgen Sie für eine optimale Leistung die nachstehenden Anweisungen, um HomeVac regelmäßig zu reinigen und zu warten.



- Stellen Sie sicher, dass die Werkzeuge vor der Verwendung vollständig trocken sind.
- Verwenden Sie zum Reinigen der Werkzeuge keine Reinigungsmittel.

- 1 Entfernen Sie die vordere Abdeckung und andere Zubehörteile.
- 2 Entnehmen Sie den HochleistungsfILTER und den PrimärfILTER aus dem Staubbehälter.
- 3 Entleeren Sie den Staubbehälter.

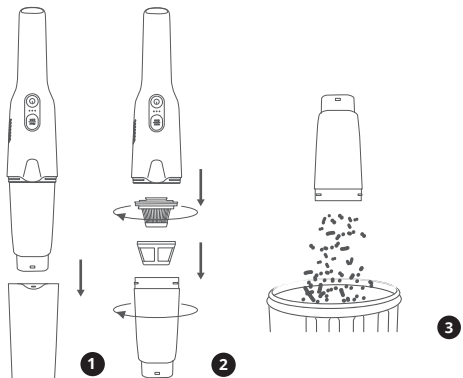

60 DE

- 4 Spülen Sie die Filter und den Staubbehälter aus. Lassen Sie die Teile vor dem nächsten Gebrauch vollständig an der Luft trocknen. Ein feuchter Filter kann den Elektromotor beschädigen und die Reinigungsleistung beeinträchtigen. Das Motorgehäuse und andere Teile dürfen nicht abgewaschen werden.

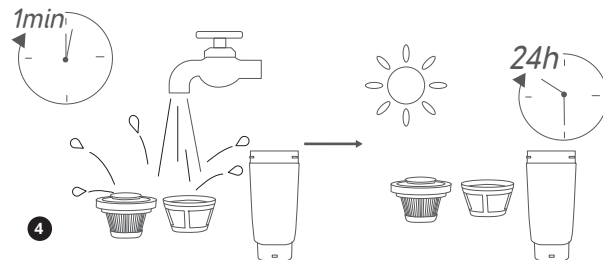

- 5 Bauen Sie die Filter und den Staubbehälter vor dem nächsten Gebrauch wieder zusammen.

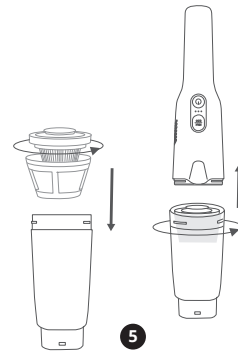

DE 61

Empfohlene Reinigungs-/Austauschhäufigkeit

HomeVac Teil	Reinigungshäufigkeit	Austauschhäufigkeit
Staubbehälter	Nach jedem Gebrauch	-
Filter	Einmal pro Woche (zweimal pro Woche, falls sehr schmutzig)	Alle 6 Monate oder nach jeweils 50 Reinigungsrounden

Aufbewahrung

Lagern Sie dieses Gerät bei Nichtgebrauch bei Temperaturen zwischen -20 °C und 70 °C.



Vermeiden Sie extreme Hitzeeinwirkung, wenn Sie dieses Gerät in einem Fahrzeug aufbewahren.

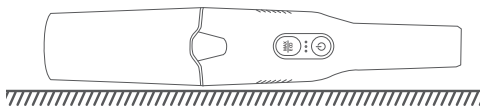

TECHNISCHE DATEN

Modell	T2550
Ladeeingang	12V  2.5A
Nennleistung	120W
Laufzeit (Pro Vollladung)	Stromsparmmodus: 30 Minuten Maximalleistungsmodus: 9 Minuten
Ladedauer (Schnellladung)	Ungefähr 1 Stunde

FEHLERBEHEBUNG

Probleme	Ursachen	Lösungen
Kann keinen Schmutz aufnehmen/ Schwache Saugkraft	<ul style="list-style-type: none"> • Der Staubbehälter ist voll. • Der Akkustand ist niedrig. • Der Filter ist zu verschmutzt. 	<ul style="list-style-type: none"> • Entleeren Sie den Staubbehälter. • Laden Sie den Akku auf. • Entfernen Sie den Staubbehälter und reinigen Sie den Filter.
Schmutz ist aus dem Staubbehälter übergelaufen	<ul style="list-style-type: none"> • Der Staubbehälter oder Filter ist nicht richtig installiert. • Es ist zu viel Schmutz vorhanden. 	<ul style="list-style-type: none"> • Bringen Sie Staubbehälter und Filter wieder an. • Entleeren Sie den Staubbehälter.
Gerät funktioniert nicht	<ul style="list-style-type: none"> • Saugeinlass, Staubbehälter oder Filter verklemmt • Das Zubehör oder die Rohrwerkzeuge stecken fest. • Der Akkustand ist niedrig. 	<ul style="list-style-type: none"> • Reinigen Sie Saugeinlass, Staubbehälter oder Filter. • Reinigen Sie das Zubehör und die Rohrwerkzeuge. • Laden Sie den Akku auf.
Akku lädt nicht	<ul style="list-style-type: none"> • Das Autoladegerät ist nicht richtig angeschlossen. 	<ul style="list-style-type: none"> • Schließen Sie den Staubsauger mit dem mitgelieferten USB-Kabel wieder an das Autoladegerät an.
<p>* Wenn Ihr Problem weiterhin besteht, notieren Sie den LED-Anzeigestatus und kontaktieren Sie den eufy-Kunden-Support, um Hilfe zu erhalten.</p>		

KUNDENDIENST

Einführungsvideos, FAQs, Handbücher und weitere Informationen, finden Sie unter: <https://support.eufylife.com/>

Garantie:

- HomeVac-Einheit: 24 Monate eingeschränkte Garantie
- Lithium-Ionen-Batterie: 12 Monate eingeschränkte Garantie

✉ support@eufylife.com

☰ www.eufylife.com



(US) +1 (800) 988 7973 Mon - Sat 6:15 AM - 6:45 PM (PT);
Sun 6:15 AM - 5:45 PM (PT)

(UK) +44(0)1604 936200 Mon - Sun 6:00 - 19:00

(DE) +49(0)69 9579 7960 Mo - Fr 8:00 - 16:00; Sa 9:00 - 16:00

(日本) 03 4455 7823 月 - 金 9:00 - 17:00

Weitere Support-Telefonnummern finden Sie unter:

<https://support.eufylife.com/s/phonecontactus>

Oder scannen Sie den folgenden QR-Code:



f @EufyOfficial

🐦 @EufyOfficial

📷 @EufyOfficial

📌 @EufyOfficial

Table des matières

- 67 CONSIGNES DE SÉCURITÉ IMPORTANTES
- 75 APERÇU
- 76 RECHARGE
- 79 PASSE L'ASPIRATEUR
- 83 NETTOYAGE et ENTRETIEN
- 86 SPÉCIFICATIONS
- 87 DÉPANNAGE
- 88 SERVICE CLIENT

Merci d'avoir acheté cet aspirateur-balai. Lisez attentivement toutes les instructions avant d'utiliser ce produit et conservez ce manuel pour référence future.

Consignes de sécurité importantes

LISEZ TOUTES LES INSTRUCTIONS AVANT D'UTILISER VOTRE ASPIRATEUR



AVERTISSEMENT - POUR RÉDUIRE LE RISQUE D'INCENDIE, DE CHOC ÉLECTRIQUE OU DE BLESSURE:

- Destiné à un usage domestique uniquement.
- N'utilisez pas l'appareil à l'extérieur ou sur des surfaces mouillées.
- Ne laissez pas cet appareil sans surveillance lorsqu'il est branché. Débranchez-le de la prise lorsque vous ne l'utilisez pas et avant d'effectuer l'entretien.
- Non destiné à être utilisé comme un jouet. La plus grande attention est requise lors de son utilisation par un enfant ou à proximité d'enfants.

- Ne pas utiliser avec un cordon ou une fiche endommagée. Si l'appareil ne fonctionne pas comme il le devrait, s'il est tombé, a été endommagé ou immergé dans de l'eau, contactez notre service clientèle pour obtenir des conseils.
- Ne pas utiliser pour aspirer des liquides inflammables ou combustibles tels que de l'essence, et ne pas utiliser dans des zones où de tels liquides pourraient être présents.
- Rechargez l'appareil avec le chargeur de voiture inclus (CC003) ou un adaptateur Power Delivery (PD) certifié 12 V/3 A (non inclus). Un chargeur adapté à un type de batterie peut entraîner un risque d'incendie s'il est utilisé avec une autre batterie.
- Cet appareil peut être utilisé par des enfants à partir de 8 ans et des personnes aux capacités physiques, sensorielles

ou mentales réduites, ou manquant d'expérience et de connaissances, s'ils ont reçu une supervision ou des instructions concernant l'utilisation de l'appareil en toute sécurité et s'ils comprennent les risques encourus. Les enfants ne doivent pas jouer avec l'appareil. Le nettoyage et la maintenance par l'utilisateur ne doivent pas être effectués par des enfants sans surveillance.

- Cet appareil comprend une batterie rechargeable au lithium-ion. N'exposez pas le bloc-piles ou l'appareil au feu ou à une température excessive (supérieure à 130 °C / 260 °F), car il pourrait prendre feu et/ou exploser.
- La batterie doit être retirée de l'appareil avant la mise au rebut de l'appareil.
- Cet appareil doit être débranché de l'alimentation secteur lors du retrait de la batterie.

• La batterie usagée doit être placée dans un sac en plastique hermétique et éliminée en toute sécurité, conformément aux réglementations environnementales locales.

• Dans des conditions abusives, du liquide peut s'échapper de la batterie ; éviter les contacts. En cas de contact accidentel, rincez à l'eau. Si du liquide entre en contact avec les yeux, consultez immédiatement un médecin. Une fuite de liquide de la batterie peut provoquer une irritation ou des brûlures.

- Assemblez complètement l'aspirateur avant de l'utiliser.
- Utilisez uniquement tel que décrit dans le présent manuel. Utilisez uniquement les accessoires recommandés par le fabricant.
- Pour recharger la batterie, utilisez uniquement le cordon amovible du bloc d'alimentation fourni avec cet appareil.
- Ne manipulez pas la fiche ou l'appareil avec les mains mouillées.
- Ne débranchez pas l'adaptateur en tirant sur le cordon. • Pour débrancher, tirer sur la fiche, pas sur le cordon.
- Ne tirez pas le cordon sur des bords ou des coins tranchants. • Ne pas faire passer l'appareil par-dessus le cordon. • Garder le cordon à l'écart des surfaces chauffées.
- Ne placez aucun objet dans les ouvertures ou les événements. • Ne pas utiliser

70 FR

si une ouverture est bloquée. • Veiller à ce qu'il n'y ait aucune obstruction due à de la poussière, de la peluche, ou toute autre matière susceptible de réduire le passage de l'air.

- N'approchez pas vos cheveux, vos vêtements amples, vos doigts et autres parties du corps des ouvertures et des pièces mobiles.
- Éteindre l'appareil avant de le débrancher.
- Faire très attention lors du nettoyage d'escaliers.
- Ne ramassez rien qui brûle ou fume, comme des cigarettes, des allumettes ou des cendres chaudes.
- Ne ramassez pas d'objets durs ou pointus tels que du verre, des clous, des vis, des pièces de monnaie, etc.
- N'utilisez pas l'appareil sans le bac à poussière et/ou les filtres en place.
- Rangez cet appareil à l'intérieur, dans un endroit frais et sec.
- Assurez-vous que la tension de sortie correspond à la tension nominale indiquée sur l'étiquette du chargeur.
- N'essayez pas de réparer ou de démonter cet appareil. L'appareil ne contient aucune pièce réparable par l'utilisateur. L'entretien et la réparation doivent être effectués par un réparateur qualifié et seules des pièces de rechange identiques peuvent être utilisées. Cela assurera la sécurité de l'appareil.
- N'utilisez cet appareil qu'avec des blocs-piles spécialement conçus. L'utilisation de batteries endommagées ou modifiées peut engendrer un risque de blessure et d'incendie.
- Suivez toutes les instructions de charge et ne chargez pas la batterie hors de la plage de température spécifiée dans les instructions, sinon cela pourrait endommager la batterie et augmenter le risque d'incendie.
- N'essayez pas de démonter la batterie.

CONSERVEZ CES INSTRUCTIONS

FR 71

Avis



Ce symbole sur le produit ou son emballage indique:

Ne jetez pas les appareils électriques de la même manière que les déchets municipaux non triés ; utilisez une infrastructure de collecte séparée. Contactez directement votre commune pour plus d'informations concernant les systèmes de collecte disponibles. Si des appareils électriques sont jetés dans des décharges ou des dépotoirs, des substances dangereuses peuvent s'infiltrer dans les eaux souterraines et entrer dans la chaîne alimentaire, nuire à votre santé et votre bien-être. Quand vous remplacez vos anciens appareils par de nouveaux, le détaillant est légalement obligé de reprendre votre ancien appareil pour son élimination, au minimum gratuitement.

Déclaration FCC

Cet appareil est conforme à la section 15 du règlement de la FCC. Le fonctionnement est soumis aux deux conditions suivantes:

- (1) Cet appareil ne doit pas provoquer d'interférences nuisibles, et
- (2) Cet appareil doit accepter toute interférence reçue, y compris les interférences pouvant provoquer un fonctionnement indésirable.

Avvertissement: les changements ou les modifications non expressément approuvés par la partie responsable de la conformité pourraient entraîner une annulation de l'autorisation d'utilisation de l'équipement.

Remarque: Cet appareil a été testé et déclaré conforme aux limites d'un appareil numérique de Classe B conformément au Chapitre 15 de la réglementation FCC. Ces restrictions ont pour objectif de fournir une protection raisonnable contre les interférences nuisibles dans une installation résidentielle.

Cet appareil génère, utilise et peut émettre des fréquences radio qui peuvent causer des interférences nuisibles aux radiocommunications si l'appareil n'est pas installé et utilisé conformément aux instructions. Cependant, il n'est

nullement garanti qu'aucune interférence ne se produira dans une installation particulière. Si cet appareil provoque des interférences nuisibles à la réception de la radio ou de la télévision, ce qui peut être déterminé en activant et désactivant l'équipement, il est recommandé d'essayer de corriger les interférences en prenant l'une ou plusieurs des mesures suivantes: (1) Réorienter ou déplacer l'antenne de réception. (2) Éloigner davantage l'appareil du récepteur. (3) Brancher l'appareil à une prise sur un circuit différent de celui auquel le récepteur est connecté. (4) consulter le revendeur ou un technicien expérimenté en radio/télévision pour obtenir une assistance.

L'importateur suivant est la partie responsable (pour les questions de la FCC uniquement).

Nom de la société : POWER MOBILE LIFE, LLC

Adresse : 400 108th Ave NE Ste 400, Bellevue, WA 98004-5541

Téléphone: +1 (800) 988 7973

L'émetteur/récepteur exempt de licence contenu dans le présent appareil est conforme aux CNR d'Innovation, Sciences et Développement économique Canada applicables aux appareils radio exempts de licence. L'exploitation est autorisée aux deux conditions suivantes :

1. L'appareil ne doit pas produire de brouillage;
2. L'appareil doit accepter tout brouillage radioélectrique subi, même si le brouillage est susceptible d'en compromettre le fonctionnement.

Déclaration UE de conformité

Par la présente, Anker Innovations Limited déclare que ce produit de type T2550 est conforme aux Directives 2014/35/EU et 2014/30/EU.

Le texte intégral de la déclaration de conformité pour l'UE est disponible sur le site Web suivant:

<https://support.eufylife.com/s/articleRecommend?type=Download>.

Déclaration de conformité Grande-Bretagne

Par la présente, Anker Innovations Limited déclare que ce produit de type T2550 est conforme aux réglementations Electrical Equipment (Safety) Regulations 2016 & Electromagnetic Compatibility Regulations 2016 & The Restriction of the Use of Certain Hazardous Substances in Electrical and Electronic Equipment Regulations 2012 & The Ecodesign for Energy-Related Products Regulations 2010.

Le texte intégral de la déclaration de conformité pour le Royaume-Uni est disponible sur le site Web suivant:

<https://support.eufylife.com/s/articleRecommend?type=Download>.

APERÇU

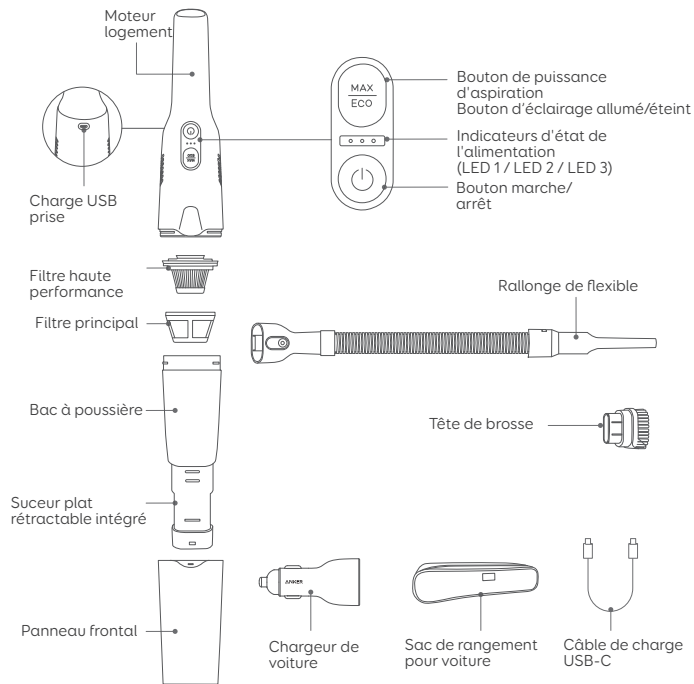

RECHARGE

L'aspirateur est alimenté par une batterie lithium-ion.
Avant de l'utiliser pour la première fois, chargez complètement la batterie pendant une heure avec le chargeur de voiture fourni.



- L'aspirateur ne peut pas être utilisé pendant la charge.
- L'aspirateur ne peut pas être chargé lorsque la température ambiante est supérieure à 40 °C / 104 °F.
- Évitez de charger l'appareil avec le port USB d'un ordinateur en raison du faible courant de charge.
- Le chargeur de voiture inclus charge la batterie en 1 heure. L'utilisation d'autres adaptateurs de charge peut affecter la vitesse de charge. Pour recharger l'aspirateur à la maison, il est préférable d'utiliser un adaptateur Power Delivery (PD) 12 V/3 A.

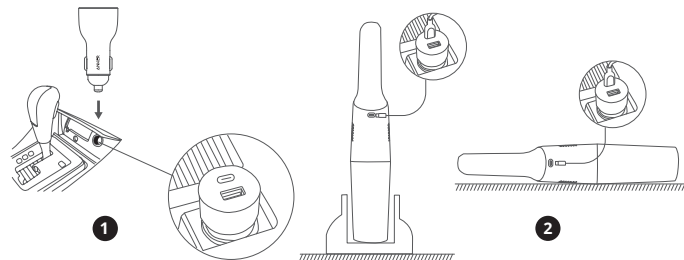

1. Placer l'aspirateur sur une surface plane.
2. Chargez l'aspirateur avec le câble USB fourni via la prise de charge USB.

S'allume pendant la charge

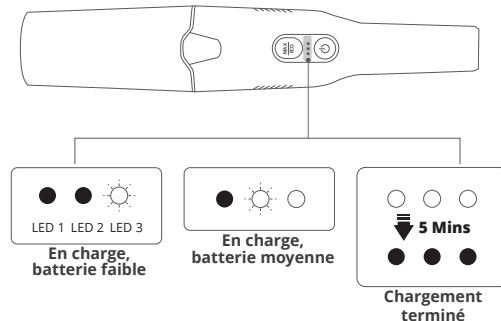

S'allume pendant l'aspiration

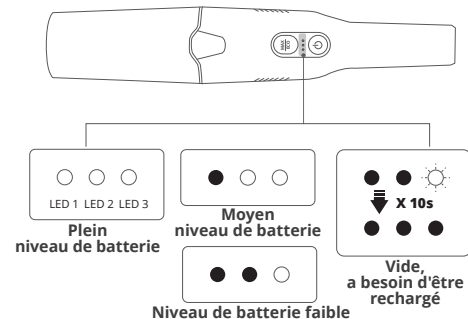

Témoins lumineux

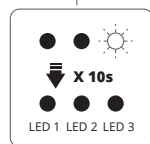
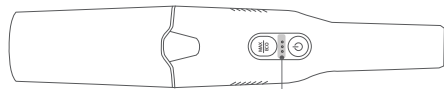

LED 3 : Clignotement rouge et blanc, puis extinction au bout de 10 secondes

Motif:

Des débris peuvent être collés ou le bac à poussière est plein.

Solution :

- Vérifiez si le filtre primaire et le filtre haute performance sont obstrués par des saletés ou des cheveux.
- Nettoyez le bac à poussière et les filtres.

78 FR

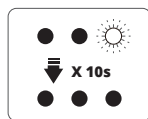

LED 3: Clignotement rouge rapide, puis extinction après 10 secondes

Motif:

Erreur de moteur

Solution :

- Contactez le support client eufy pour obtenir de l'aide.

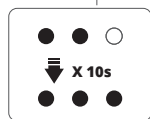

LED 3: Rouge fixe, puis extinction après 10 secondes

Motif:

Erreur de batterie

Solution :

- Reportez-vous à la section « Dépannage » pour des solutions.

PASSE L'ASPIRATEUR

Avant toute utilisation, assurez-vous que

- La batterie est complètement chargée.
- Le bac à poussière et le filtre sont nettoyés, séchés et fixés en place.
- Les voyants d'état de l'alimentation sont blancs.



- Fixez l'accessoire de nettoyage souhaité au corps principal comme illustré.
- N'utilisez pas l'aspirateur pour nettoyer un liquide.
- N'utilisez pas l'aspirateur lorsque la température ambiante est supérieure à 40 °C / 104 °F.

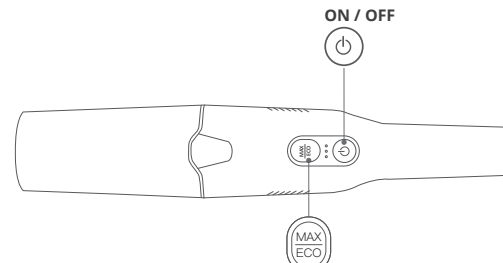

Mode de puissance maximale

Mode économie d'énergie (recommandé pour une utilisation quotidienne)

FR 79

A. Suceur plat rétractable intégré

Nettoyez la poussière des coins et des petites zones, comme la console centrale de votre voiture.

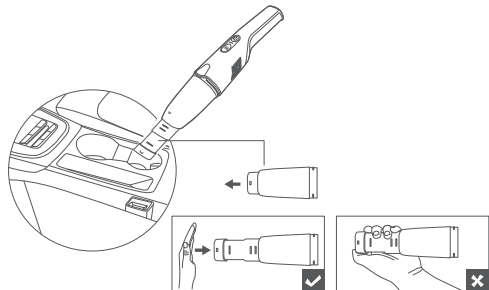

B. Tête de brosse

Pour nettoyer la poussière et les déchets (par exemple, les résidus d'aliments séchés) d'une surface dure (par exemple, les bouches de climatisation), fixez la tête de la brosse au suceur plat rétractable.

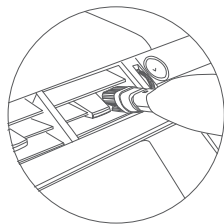

C. Rallonge de flexible

Nettoyez davantage de zones autour de votre voiture, comme la pochette à cartes de la portière, ou certains espaces étroits difficiles à atteindre avec des outils conventionnels.

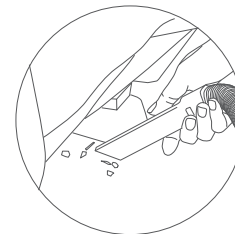

Éclairage

L'aspirateur peut fournir de la lumière pour nettoyer les coins sombres.

- Appuyez sur le bouton . La lumière s'allumera automatiquement.

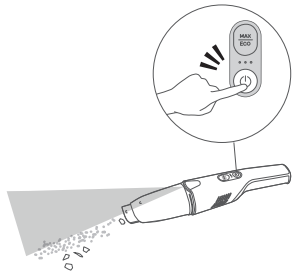

L'éclairage peut également être assuré sans mettre le moteur en marche en cas d'urgence.

- Appuyez et maintenez le bouton  enfoncé pendant 3 secondes pour allumer ou éteindre la lumière.

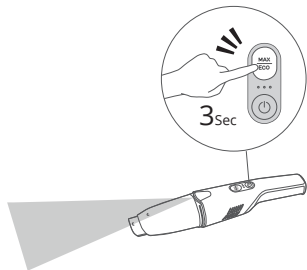

NETTOYAGE et ENTRETIEN

Pour des performances optimales, suivez les instructions ci-dessous pour nettoyer et entretenir régulièrement le HomeVac.



- Assurez-vous que les outils sont complètement secs avant de les utiliser.
- N'utilisez pas de détergents pour nettoyer les outils.

- 1 Retirez le capot avant et les autres accessoires.
- 2 Retirez le filtre haute performance et le filtre principal du bac à poussière.
- 3 Videz le bac à poussière.

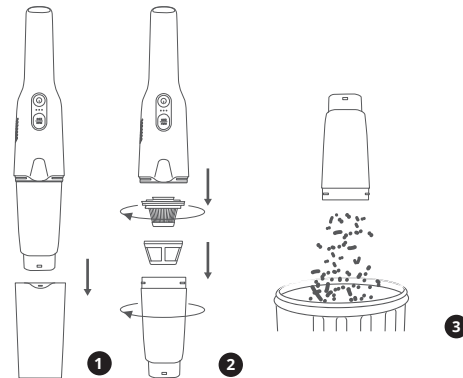

- 4 Rincez les filtres et le bac à poussière. Sécher complètement avant l'utilisation suivante. Un filtre humide peut endommager le moteur électrique et affecter les performances de nettoyage. Ne pas laver le logement du moteur et les autres pièces.

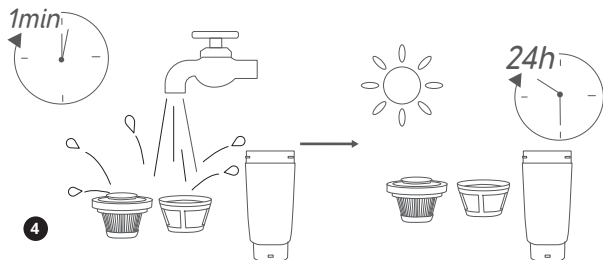

- 5 Remontez les filtres et le bac à poussière avant la prochaine utilisation.

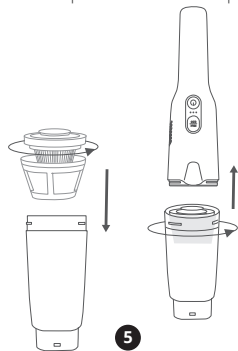

Fréquence de nettoyage/remplacement recommandée

Partie HomeVac	Fréquence de nettoyage	Fréquence de remplacement
Bac à poussière	Après chaque utilisation	-
Filtres	Une fois par semaine (deux fois par semaine si c'est très sale)	Tous les 6 mois ou après chaque 50 cycles de nettoyage

Stockage

Lorsqu'il n'est pas utilisé, entreposez cet appareil dans une plage de températures allant de -20 °C à 70 °C / -4 °F à 158 °F.



Évitez l'exposition à une chaleur extrême lorsque vous rangez cet appareil dans un véhicule.

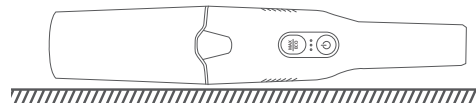

SPÉCIFICATIONS

Modèle	T2550
Entrée de charge	12V  2.5A
Puissance nominale	120W
Autonomie (Par charge complète)	Mode d'alimentation éco: 30 minutes Mode de puissance maximale: 9 minutes
Temps de charge (charge rapide)	Environ 1 heure

DÉPANNAGE

Problèmes	Causes	Solutions
Ne peut pas ramasser les débris / Faible puissance d'aspiration	<ul style="list-style-type: none"> Le bac à poussière est plein. Le niveau de la batterie est faible. Le filtre est trop sale. 	<ul style="list-style-type: none"> Vider le bac à poussière. Rechargez la batterie. Retirez le bac à poussière, puis nettoyez le filtre.
Des débris ont débordé du bac à poussière	<ul style="list-style-type: none"> Le bac à poussière ou le filtre n'est pas installé correctement. Il y a trop de débris. 	<ul style="list-style-type: none"> Réinstallez le bac à poussière et le filtre. Vider le bac à poussière.
L'appareil ne fonctionne pas	<ul style="list-style-type: none"> L'entrée d'aspiration, le bac à poussière ou le filtre est bloqué. Les accessoires ou les outils de tuyauterie sont bloqués. Le niveau de la batterie est faible. 	<ul style="list-style-type: none"> Nettoyez l'entrée d'aspiration, le bac à poussière ou le filtre. Nettoyez les accessoires et les outils de tuyauterie. Rechargez la batterie.
Impossible de recharger la batterie	<ul style="list-style-type: none"> Le chargeur de voiture n'est pas connecté correctement. 	<ul style="list-style-type: none"> Reconnectez l'aspirateur au chargeur de voiture avec le câble USB fourni.
<p>* Si votre problème persiste, notez l'état de l'indication LED et contactez le service clientèle d'eufy pour obtenir de l'aide.</p>		

SERVICE CLIENT

Pour accéder à des didacticiels vidéo, des FAQ, des manuels et plus d'informations, rendez-vous sur: <https://support.eufylife.com/>

Garantie:

- Unité HomeVac : garantie limitée de 24 mois
- Batterie aux ions lithium : garantie limitée de 12 mois

✉ support@eufylife.com

💬 www.eufylife.com



(US) +1 (800) 988 7973 Mon - Sat 6:15 AM - 6:45 PM (PT);
Sun 6:15 AM - 5:45 PM (PT)

(UK) +44(0)1604 936200 Mon - Sun 6:00 - 19:00

(DE) +49(0)69 9579 7960 Mo - Fr 8:00 - 16:00; Sa 9:00 - 16:00

(日本) 03 4455 7823 月 - 金 9:00 - 17:00

Pour plus de numéros de téléphone d'assistance, rendez-vous sur:

<https://support.eufylife.com/s/phonecontactus>

Ou scannez le code QR ci-dessous:



@EufyOfficial



@EufyOfficial



@EufyOfficial



@EufyOfficial