

# USER MANUAL

## PowerPort Atom III 65W Slim

EN: User Manual  
 DE: Benutzerhandbuch  
 ES: Manual de usuario  
 FR: Manuel de l'utilisateur  
 IT: Manuale utente  
 PT: Manual do Usuário  
 RU: Руководство пользователя

TR: Kullanım Kılavuzu  
 JP: 取扱説明書  
 KO: 사용 설명서  
 簡中: 用戶手冊  
 繁中: 使用者手冊  
 AR: دليل الترحيب  
 HE: שמתשמל קרידמ

### Attention

- ⚠️ Read all the instructions before using the product.
- The product is designed for use with IT equipment only.
- The maximum ambient temperature during use of the appliance must not exceed 25°C.
- Naked flame sources, such as candles, must not be placed on the product.
- The disconnection from line voltage is made by AC plug.
- In case of broken cords or plugs, the product must be disposed of.
- If you want to clean the product, only use a dry cloth or brush.
- The socket-outlet shall be installed near the equipment and shall be easily accessible.
- The power supply is not intended to be repaired by service personnel in case of failure or component defect (the product can be disposed of).
- Le produit est conçu pour être utilisé avec du matériel informatique uniquement.
- La température ambiante maximale pendant l'utilisation de l'appareil ne doit pas dépasser 25°C.
- Le produit ne doit pas être exposé à des sources de flamme nue, notamment des bougies.
- Débrancher la prise secteur.
- En cas de prises ou de cordons endommagés, le produit doit être mis au rebut.
- Pour nettoyer le produit, utiliser uniquement une brosse ou un chiffon sec.
- La prise de courant doit se situer à proximité de l'équipement et être facilement accessible.
- L'alimentation n'est pas destinée à être réparée par l'équipe technique en cas de panne ou de défaut de composant (le produit peut être mis au rebut)

- 本製品は IT 機器との接続にのみ、適しています。
- 本製品をご使用の際は、周辺温度を 25°C以下に保ってください。
- 本製品の上に火のついたロウソクなどを置かないください。
- 線間電圧からの接続解除は、AC プラグによって引き起こされます。
- コードや電源プラグが破損している場合は、本製品を使用せずに、廃棄してください。
- お手入れの際は、乾いた布、もしくはブラシのみを使用してください。
- 本製品はコンセントの近くに設置し、手の届きやすい状態にしてください。
- 破損や部品の欠陥が発生した場合、サービス担当者による修理は受け付けておりません。製品が破損した場合は、廃棄をお願いいたします。
- 同梱の電源コードは本製品のみにご使用ください。

- 本产品仅适用于 IT 设备。
- 本设备不得在超过 25° C 的环境中使用。
- 禁止在本产品上放置明火火源（如蜡烛）。
- 拔掉 AC 插头可断开线路电压。
- 如果电源线或插头损坏，务必弃置本产品。
- 如要清洁本产品，请勿使用干布或刷子以外的物品清洁。
- 插座应安装在设备附近且便于触及的位置。
- 如果电源出现故障或组件出现故障，维修人员不应维修该电源（可弃置本产品）。

### Using Your Product

DE: Verwendung Ihres Produkts  
 ES: Uso de su producto  
 FR: Utilisation de votre produit  
 IT: Utilizzo del prodotto  
 PT: Como usar seu produto  
 RU: Использование устройства  
 TR: Ürününüzü Kullanma

JP: 製品の使用方法  
 KO: 제품 사용하기  
 簡中: 产品的使用方法  
 繁中: 使用產品

AR: استخدام المنتج  
 HE: השימוש במוצר

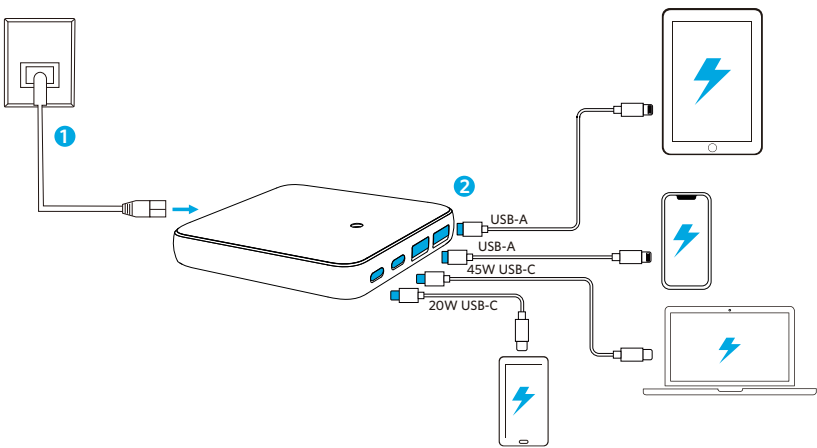

💡 EN: For the fastest and safest charge, use an Anker® cable, your device's original cable or another certified cable (such as MFi).

DE: Am schnellsten und sichersten ist der Ladevorgang, wenn Sie ein Anker®-Kabel, das Originalkabel des Geräts oder ein anderes zertifiziertes Kabel (z. B. MFi) verwenden.

ES: Para cargar de la forma más rápida y segura, utilice un cable Anker®, el cable original del dispositivo o uno certificado (como MFi).

FR: Pour une charge sûre et rapide, utilisez un câble Anker®, le câble d'origine de votre appareil, ou un autre câble certifié (MFi, par exemple).

IT: Per ricarica più rapida e sicura, utilizzare un cavo Anker®, il cavo originale del dispositivo oppure un altro cavo certificato (ad esempio MFi).

PT: Para um carregamento mais rápido e seguro, use um cabo Anker®, que é o cabo original do seu dispositivo, ou outro cabo certificado (como um MFi).

RU: Для быстрой и безопасной зарядки используйте кабель Anker®, оригинальный кабель вашего устройства или другой сертифицированный кабель (например, MFi).

TR: En hızlı ve güvenli şarj işlemi için Anker® markalı bir kablo, cihazınızın orijinal kablosu veya diğer bir sertifikalı kablo (MFi gibi) kullanın.

JP: すばやく安全に充電するため、Anker®製のケーブル、お使いの機器の純正ケーブル、または MFi 認証などの認証を得ているケーブルをご使用ください。

KO: 가장 빠르고 안전한 충전을 위해 Anker® 케이블, 장치의 원래 케이블 또는 또 다른 인증된 케이블 (예: MFi) 을 사용하십시오 .

簡中: 为保证快速安全的充电, 请使用 Anker® 线材、设备原装线或者通过认证 (如 MFi) 的线材。

繁中: 為達到最快速、最安全的充電效果, 請使用 Anker® 充電線、裝置的原廠充電線或經認證 (如 MFi) 的充電線。

AR: للحصول على أسرع إمكانية شحن وأكثرها أمانًا، استخدم كبل Anker® أو الكبل الأصلي المرفق بالجهاز أو كبلًا معتمدًا آخر (مثل MFi).

HE: בשביל הטעינה המהירה והבטוחה ביותר, השתמש בכבל של Anker®, בכבל המקורי של מכשירך, או בכבל מאושר אחר (כגון MFi).

For FAQs and more information, please visit:

[anker.com/support](https://anker.com/support)

- @Anker
- @Anker Japan
- @Anker Deutschland
- @AnkerOfficial
- @Anker\_JP
- @anker\_official
- @anker\_jp

## FCC Statement

This device complies with Part 15 of the FCC Rules. Operation is subject to the following two conditions: (1) This device may not cause harmful interference, and (2) this device must accept any interference received, including interference that may cause undesired operation.

**Note:** This equipment has been tested and found to comply with the limits for a Class B digital device, pursuant to Part 15 of the FCC Rules. These limits are designed to provide reasonable protection against harmful interference in a residential installation.

This equipment generates, uses, and can radiate radio frequency energy and, if not installed and used in accordance with the instructions, may cause harmful interference to radio communications. However, there is no guarantee that interference will not occur in a particular installation. If this equipment does cause harmful interference to radio or television reception, which can be determined by turning the equipment off and on, the user is encouraged to try to correct the interference by one or more of the following measures:

- (1) Reorient or relocate the receiving antenna.
- (2) Increase the separation between the equipment and receiver.
- (3) Connect the equipment into an outlet on a circuit different from that to which the receiver is connected.
- (4) Consult the dealer or an experienced radio / TV technician for help.

**Warning:** Changes or modifications not expressly approved by the party responsible for compliance could void the user's authority to operate the equipment.

The following importer is the responsible party (for FCC matters only).  
Company Name: Fantasia Trading LLC  
Address: 5350 Ontario Mills Pkwy, Suite 100, Ontario, CA 91764  
Telephone: +1 800 988 7973

This device complies with Industry Canada license-ICES-003. Operation is subject to the following two conditions: (1) This device may not cause interference, and (2) This device must accept any interference, including interference that may cause undesired operation of the device.

Le présent appareil est conforme aux CNR d'Industrie Canada applicables aux appareils radio exempts de licence. L'exploitation est autorisée aux deux conditions suivantes : (1) l'appareil ne doit pas produire de brouillage, et (2) l'utilisateur de l'appareil doit accepter tout brouillage radioélectrique subi, même si le brouillage est susceptible d'en compromettre le fonctionnement.

## IC Statement

This digital apparatus complies with CAN ICES-3(B)/NMB-3(B).

**הוראות בטיחות לספק כוח/מטען :**  
מנע חדירת מים או לחות הרחק אותו מטמפ' קיצונית כגון ליד רדיאטור או תנור חם או מקום הפתוח לשמש. הרחק אותו מנרות דולקים, סיגריות וסיגרים דולקים, להבה גלויה וכו'. מנע נפילת עצמים או התזות נוזלים כולל חומצות כלשהן על המטען. חבר אותו רק לשקע המספק רמת מתח המסומן על המטען. כדי להקטין סכנת נזק לכבל החשמלי, אל תנתק את המטען מהשקע ע"י משיכת הכבל. אחוז במטען ומשוך אותו מהשקע ודא שהכבל מנותב כך שאין סכנה שידרכו עליו או שייכשלו בו. אזהרה: לעולם אין להחליף את הפתיל או התקע בתחליפים לא מקוריים. חיבור לקוי עלול לגרום להתחשמלות המשתמש. בשימוש עם כבל מאריך יש לוודא תקינות מוליך הארקה שבכבל. מיועד לשימוש פנים בלבד ולא במקום החשוף לשמש, גשם וכו'.

ניתוק ההתקן מאספקת החשמל: תקע החשמל מהווה את אמצעי הניתוק. התקע חייב להיות זמין להפעלה. הקפידו לחבר את תקע החשמל לשקע המואר אתם עלולים להתחשמל או להיפצע! יש להקפיד ולתחזק את התקן הניתוק במצב תפעולי מוכן לשימוש!

יש לאפשר גישה נוחה לחיבור וניתוק תקע הזינה מרשת החשמל. הוראות בטיחות לסוללות: אזהרה: אין לחשוף סוללות לחום גבוה כגון אור שמש, אש וכדומה.

הוראות בטיחות לסוללת ליתיום: החלפה שגויה עלולה לגרום לפיצוץ, יש להחליף אך ורק בסוללה דומה או שקולה אין לחשוף את הסוללה או מארז הסוללות לחום גבוה כגון אור שמש אש וכדומה. אין להשליך את הסוללה לאשפה אלא במתקני המחזור המיועדים לכך.

הוראות בטיחות חשובות למטענים לרכב: יש לקרוא את הוראות הבטיחות הרשומות מטה. אי מילוי ההוראות עלול לגרום לשריפה, התחשמלות או כל מפגע אחר העלול להוביל לפגיעה גופנית חמורה.

1. אין לפרק/לפתוח/להפיל או לגרום כל נזק אחר למוצר.
2. אין לחשוף את המוצר לנוזל וללחות.
3. יש להרחיק את המוצר מחום, אור שמש ישירה ואש.
4. יש להרחיק מכשור בעל מתח גבוה.
5. יש להרחיק מילדים.

## Declaration of Conformity

Hereby, Anker Innovations Limited declares that the product type A2046 is in compliance with Directive 2014/35/EU & 2014/30/EU & 2011/65/EU & 2009/125/EC. The full text of the EU declaration of conformity is available at the following internet address: <https://www.anker.com>

Anker Innovations Limited | Room 1318-19, Hollywood Plaza, 610 Nathan Road, Mongkok, Kowloon, Hong Kong

Anker Innovations Deutschland GmbH | Georg-Muche-Strasse 3, 80807 Munich, Germany

Anker Technology (UK) Limited | GNR8, 49 Clarendon Road, Watford, Hertfordshire, WD17 1HP, United Kingdom

## GB Declaration of Conformity

Hereby, Anker Innovations Limited declares that the product type A2046 is in compliance with Electrical Equipment (Safety) Regulations 2016 & Electromagnetic Compatibility Regulations 2016 & The Restriction of the Use of Certain Hazardous Substances in Electrical and Electronic Equipment Regulations 2012 & The Ecodesign for Energy-Related Products Regulations 2010. The full text of the GB declaration of conformity is available at the following internet address: <https://www.anker.com>.



仅适用于海拔2000m以下地区安全使用。



仅适用于非热带地区安全使用



Indoor use only



This symbol indicates that this product shall not be treated as household waste. Instead it shall be handed over to the applicable collection point for the recycling of electrical and electronic equipment.

## Specifications

**DE:** Technische Daten | **ES:** Especificaciones  
**FR:** Spécifications techniques | **IT:** Specifiche  
**PT:** Especificações | **RU:** Технические характеристики  
**TR:** Teknik Özellikler | **JP:** 製品の仕様 | **KO:** 사양  
**简中:** 规格 | **繁中:** 規格 | **AR:** المواصفات | **HE:** מפרט

Input <b>JP:</b> 入力	100-240V ~ 2A 50-60Hz
Average active efficiency <b>JP:</b> 平均効率	84.11%
Efficiency at low load (10%) <b>JP:</b> 低負荷時 (10%負荷) の効率	78.28%
No-load power consumption <b>JP:</b> 無負荷時の消費電力	0.11W

**Using one port only:**  
1 ポート使用時:  
45W USB-C Port:  
5.0V ≙ 3.0A 15.0W  
9.0V ≙ 3.0A 27.0W  
15.0V ≙ 3.0A 45.0W Max  
20.0V ≙ 2.25A 45.0W Max

USB-C Output  
**JP:** USB-C 出力

PPS: 3.3V-21.0V ≙ 2.15A 45.0W Max

20W USB-C Port:  
5.0V ≙ 3.0A 15.0W  
9.0V ≙ 2.22A 20.0W Max  
PPS: 3.3V-11.0V 1.81A 20.0W Max

USB-A Port: 5.0V ≙ 3.0A  
15.0W (2.4A Max Per Port)

**Using two ports:**  
2 ポート使用時:  
45W USB-C Port + 20W USB-C Port:  
45W USB-C Port:  
5.0V ≙ 3.0A 15.0W  
9.0V ≙ 3.0A 27.0W  
15.0V ≙ 2.0A 30.0W Max  
20.0V ≙ 1.5A 30.0W Max

PPS: 3.3V ≙ 21.0V 1.42A Max (30.0W Max)

20W USB-C Port:  
5.0V ≙ 3.0A 15.0W /  
9.0V ≙ 2.22A 20.0W Max  
PPS: 3.3V-11.0V 1.81A 20.0W Max

USB-C Output  
**JP:** USB-C 出力

45W USB-C Port + USB-A Port:  
45W USB-C Port:  
5.0V ≙ 3.0A 15.0W  
9.0V ≙ 3.0A 27.0W  
15.0V ≙ 3.0A 45.0W  
20.0V ≙ 2.25A 45.0W Max

PPS: 3.3V-21.0V 2.15A 45.0W Max

USB-A Port: 5.0V ≙ 3.0A  
15.0W (2.4A Max Per Port)

20W USB-C Port + USB-A Port:  
20W USB-C Port:  
5.0V ≙ 3.0A 15.0W /  
9.0V ≙ 2.22A 20.0W Max

USB-A Port: 5.0V ≙ 3.0A  
15.0W (2.4A Max Per Port)

**Using three ports:**  
3 ポート使用時:  
45W USB-C Port:  
5.0V ≙ 3.0A 15.0W  
9.0V ≙ 3.0A 27.0W  
15.0V ≙ 2.0A 30.0W Max

PPS: 3.3V ≙ 21.0V 1.42A Max (30.0W Max)

20W USB-C Port:  
5.0V ≙ 3.0A 15.0W /  
9.0V ≙ 2.22A 20.0W Max  
PPS: 3.3V-11.0V ≙ 1.81A 20.0W Max

USB-A Port: 5.0V ≙ 3.0A  
15.0W (2.4A Max Per Port)

USB-C Output  
**JP:** USB-C 出力

45W USB-C Port + USB-A Port:  
45W USB-C Port:  
5.0V ≙ 3.0A 15.0W  
9.0V ≙ 3.0A 27.0W  
15.0V ≙ 3.0A 45.0W  
20.0V ≙ 2.25A 45.0W Max

PPS: 3.3V-21.0V 2.15A 45.0W Max

USB-A Port: 5.0V ≙ 3.0A  
15.0W (2.4A Max Per Port)

20W USB-C Port + USB-A Port:  
20W USB-C Port:  
5.0V ≙ 3.0A 15.0W /  
9.0V ≙ 2.22A 20.0W Max

USB-A Port: 5.0V ≙ 3.0A  
15.0W (2.4A Max Per Port)

## Customer Service

**DE:** Kundenservice | **ES:** Atención al Cliente | **FR:** Service Client  
**IT:** Servizio Clienti | **PT:** Serviço de Apoio ao Client  
**RU:** Обслуживание клиентов | **TR:** Müşteri Hizmetleri  
**JP:** カスタマーサポート | **KO:** 고객 서비스 | **简中:** 客服支持  
**繁中:** 客戶服務 | **AR:** خدمة العملاء | **HE:** שירות לקוחות

**EN:** Lifetime technical support  
**DE:** Technischer Support für die Produktlebensdauer  
**ES:** Asistencia técnica de por vida  
**FR:** Assistance technique à vie  
**IT:** Supporto tecnico per l'intero ciclo di vita  
**PT:** Suporte técnico vitalício  
**RU:** Техническая поддержка на весь срок эксплуатации  
**TR:** Ömür boyu teknik destek  
**JP:** テクニカルサポート  
**KO:** 평생 기술 지원  
**简中:** 终身技术支持  
**繁中:** 永久技術支援

**AR:** دعم تقني دائم  
**HE:** תמיכה טכנית לכל החיים

**\* EN:**Please note that your rights under applicable law governing the sale of consumer goods remain unaffected by the warranties given in this Limited Warranty.  
**DE:**Die gesetzlichen Gewährleistungspflichten bleiben von der beschränkten Herstellergarantie unberührt.  
**ES:** Tenga en cuenta que los derechos que le conceden las leyes aplicables que rigen la venta de bienes de consumo no se ven afectados por las garantías que proporciona esta garantía limitada.  
**FR:** Notez que vos droits dans le cadre de la législation régissant la vente de biens de consommation ne sont pas affectés par les garanties accordées dans cette garantie limitée.  
**IT:** Si prega di notare che i diritti del cliente ai sensi della legge applicabile in materia di vendita di beni di consumo non sono influenzati dalle garanzie concesse dalla presente Garanzia limitata.

(US/CA) +1 (800)988 7973  
(UK) +44 (0) 1604 936200  
(DE) +49 (0) 69 9579 7960  
(Middle East & Africa) +971 42463266  
(UAE) +971 8000320817  
(KSA) +966 8008500030  
(Kuwait) +965 22069086  
(Egypt) +20 8000000826  
(AU) +61 3 8331 4800  
(TR) +90 0850 460 14 14  
(RU) +8 (800) 511-86-23  
(中国) +86 400 0550 036  
(日本) 03 4455 7823  
(한국) +82 02-1670-7098

**EN:** 18-month limited warranty\*  
**DE:** 18 Monate eingeschränkte Garantie\*  
**ES:** Garantía limitada de 18 meses\*  
**FR:** Garantie limitée de 18 mois\*  
**IT:** Garanzia limitata di 18 mesi\*  
**PT:** Garantia de até 18 meses  
**RU:** Ограниченная гарантия на 18 месяцев  
**TR:** 18 aylık sınırlı garanti  
**JP:** 通常保証18ヶ月 (延長あり)  
**KO:** 18개월 제한 보증  
**简中:** 有限保修 18 个月  
**繁中:** 18 個月有限保固

**AR:** ضمان محدود لمدة 18 شهراً  
**HE:** אחריות מוגבלת למשך 18 חודשים

support@anker.com  
support.me@anker.com (For Middle East and Africa Only)

(US/CA) +1 (800)988 7973  
(UK) +44 (0) 1604 936200  
(DE) +49 (0) 69 9579 7960  
(Middle East & Africa) +971 42463266  
(UAE) +971 8000320817  
(KSA) +966 8008500030  
(Kuwait) +965 22069086  
(Egypt) +20 8000000826  
(AU) +61 3 8331 4800  
(TR) +90 0850 460 14 14  
(RU) +8 (800) 511-86-23  
(中国) +86 400 0550 036  
(日本) 03 4455 7823  
(한국) +82 02-1670-7098

**EN:** 18-month limited warranty\*  
**DE:** 18 Monate eingeschränkte Garantie\*  
**ES:** Garantía limitada de 18 meses\*  
**FR:** Garantie limitée de 18 mois\*  
**IT:** Garanzia limitata di 18 mesi\*  
**PT:** Garantia de até 18 meses  
**RU:** Ограниченная гарантия на 18 месяцев  
**TR:** 18 aylık sınırlı garanti  
**JP:** 通常保証18ヶ月 (延長あり)  
**KO:** 18개월 제한 보증  
**简中:** 有限保修 18 个月  
**繁中:** 18 個月有限保固

**AR:** ضمان محدود لمدة 18 شهراً  
**HE:** אחריות מוגבלת למשך 18 חודשים

support@anker.com  
support.me@anker.com (For Middle East and Africa Only)

(US/CA) +1 (800)988 7973  
(UK) +44 (0) 1604 936200  
(DE) +49 (0) 69 9579 7960  
(Middle East & Africa) +971 42463266  
(UAE) +971 8000320817  
(KSA) +966 8008500030  
(Kuwait) +965 22069086  
(Egypt) +20 8000000826  
(AU) +61 3 8331 4800  
(TR) +90 0850 460 14 14  
(RU) +8 (800) 511-86-23  
(中国) +86 400 0550 036  
(日本) 03 4455 7823  
(한국) +82 02-1670-7098